



C A P A

PROCESSO LICITATÓRIO Nº 031/2024 PROC. ADM. Nº 3849/2024

Modalidade: PREGÃO ELETRÔNICO

Data Abertura: 06 de Agosto, às 09:30 horas

Site: www.portaldecompraspublicas.com.br

Objeto: Registro de preços para futura e eventual Coletor Compactador de Lixo de Interesse da administração pública de Chapadinho.

EMPRESA VENCEDORA

**PLANALTO INDUSTRIA MECANICA LTDA - Valor total de: R\$ 468.000,00
(Quatrocentos e sessenta e oito mil reais).**

TERMO DE ABERTURA DE PROCESSO

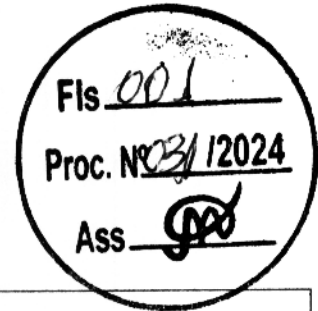

Em **26 de junho de 2024**, procedeu-se a abertura do **processo administrativo nº 3849/2024**, que tem por objeto o **Registro de preços para futura e eventual Coletor Compactador de Lixo de interesse da administração pública de Chapadinho**.

Chapadinho(MA), 26 de junho de 2024. ✓

ESTUDO TÉCNICO PRELIMINAR - ETP

Processo Administrativo nº 3849/2024

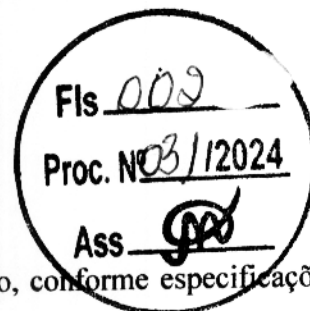

Objeto: Registro de Preços para aquisição de coletor compactador de lixo, conforme especificações constantes do Termo de Referência.

1. Identificação da Necessidade

A Prefeitura Municipal de Chapadinda/MA necessita reforçar a frota de veículos destinados à coleta de resíduos sólidos, visando maior eficiência na coleta urbana, redução de custos operacionais e melhoria das condições de higiene e salubridade no município.

O crescimento populacional e a expansão urbana geraram aumento significativo na demanda pelos serviços de limpeza pública, tornando necessária a aquisição de um caminhão compactador de lixo moderno, eficiente e econômico.

2. Motivação da Contratação

A contratação justifica-se pelos seguintes fatores:

- **Aumento da demanda** nos serviços de coleta em função do crescimento populacional.
- **Substituição e modernização** da frota utilizada, garantindo maior eficiência operacional.
- **Redução de custos** com combustível e manutenção, considerando a maior capacidade de carga (15 m³).
- **Atendimento à legislação ambiental e sanitária**, promovendo melhores condições de saúde pública.
- **Impossibilidade de execução direta** sem veículo adequado.

3. Descrição da Solução Proposta

A solução consiste na aquisição de **01 (um) coletor compactador de lixo de carregamento traseiro**, com as seguintes especificações principais:

- Capacidade volumétrica de 15 m³ de lixo compactado;
- Compartimento traseiro de 2,20 m³;
- Sistema de compactação por placas acionadas hidráulicamente;
- Escudo ejetor para descarga, com reservatório de óleo hidráulico de 160 litros;
- Sistema de iluminação em LED e sinalização conforme normas do CONTRAN;
- Estribo traseiro e corrimãos para garis, com sistema de comunicação luminosa motorista/coletor;
- Dispositivos de segurança e pintura anticorrosiva.

A aquisição se dará sob o regime de **Registro de Preços**, permitindo maior flexibilidade e economicidade ao Município, conforme art. 82, inciso V, da Lei nº 14.133/2021 e Decreto nº 11.462/2023.



4. Estimativa de Valor

O valor de referência será definido a partir de **pesquisa de preços de mercado**, conforme determina a Lei nº 14.133/2021, sendo **sigiloso** até a conclusão da licitação.

5. Benefícios Esperados

- **Eficiência operacional** no serviço de coleta domiciliar de resíduos.
- **Redução de custos** com combustível e tempo de transporte até o aterro sanitário.
- **Maior capacidade de atendimento** à população urbana.
- **Melhoria das condições de higiene e bem-estar** da população.
- **Atendimento às normas ambientais e de segurança.**



6. Riscos da Contratação

- **Risco de entrega fora do prazo** → mitigado por penalidades contratuais.
- **Risco de fornecimento fora das especificações** → mitigado por inspeção técnica e recebimento provisório/definitivo.
- **Risco de manutenção inadequada** → mitigado por exigência de garantia do fabricante e suporte técnico.

7. Alinhamento com o Planejamento

A contratação está compatível com as diretrizes da gestão pública municipal, em conformidade com o **Plano Plurianual (PPA)**, a **Lei de Diretrizes Orçamentárias (LDO)** e a **Lei Orçamentária Anual (LOA)**, havendo dotação orçamentária específica para sua execução.

8. Conclusão

Diante do exposto, conclui-se que a aquisição do coletor compactador de lixo é:

- **necessária** para a melhoria dos serviços de limpeza pública;
- **vantajosa** por reduzir custos e aumentar a eficiência da coleta;
- **legalmente embasada**, conforme a Lei nº 14.133/2021.

Assim, recomenda-se a realização do processo licitatório, nos termos do Termo de Referência.

Chapadonha(MA), 26 de junho de 2024.

Raimundo Peres da Silva Filho
Secretário Municipal de Obras, Urbanismos e Mobilidade Urbana

Raimundo Peres da Silva Filho
Secretário Municipal de Infraestrutura
e Urbanismo
Matrícula: 12708



SOLICITAÇÃO DE DESPESA

Ao Senhor
Thiago Alves dos Santos
Secretário Municipal de Licitações e Compras

Fls. 004
Proc. Nº 03/12024
Ass. [Assinatura]

Prezado Senhor,

Venho por meio deste encaminhar a Vossa Senhoria nossa solicitação para **Contratação de pessoa(s) jurídica(s) especializada(s) no fornecimento de veículo(tipo caminhão), de interesse da Administração Pública de Chapadinho**, em conformidade com a Lei 14.133/2021, de acordo com a planilha abaixo:

ITEM	ESPECIFICAÇÃO	QTD
01	<p>COLETOR COMPACTADOR DE LIXO, Características:</p> <p>Caixa de Carga:</p> <ul style="list-style-type: none">• Caixa de carga com capacidade de 15m³;• Caixa de carga moldada com cantos arredondados (o que facilita a limpeza) e com laterais lisas, de formato elíptico, sem emendas, em chapa única de aço (em uma única chapa de aço), com espessura de 4,76mm (# 3/16") em aço ASTM A36;• Chassi e assoalho da caixa de carga, totalmente apoiado sobre as longarinas e travessas (sem emendas) da estrutura, com sistema de travamento em mão francesa; Longarinas fabricadas em chapa de aço, com espessura de 6,35mm.• Internamente, o chassi da caixa de carga, possui reforço interno em chapa de aço de com espessura de 4,76mm (#3/16");• Saia traseira, fabricada em chapa de aço, com espessura de 6,35mm (# ¼) em aço SAC 350;• Teto fabricado em chapa de aço com espessura de 3,42mm (# 10) em aço ASTM A36;• Trilho do escudo ejetor, fabricado em chapa de aço, com espessura de 6,35mm (# ¼) em aço ASTM A36 e treliçado internamente;• Assoalho, fabricado em chapa de aço, com espessura de 4,76mm (# 3/16") em aço ASTM A36;• Lanternas de sinalização na lateral inferior.• Caixa de carga, dotada de chapa lateral com função anti- esguicho; <p>Tampa Trasera:</p> <ul style="list-style-type: none">• Compartimento de carga traseiro com capacidade volumétrica de 2,20m³;• Bacia de carga em chapa, com espessura de 6,35mm (#1/4") em aço SAC 350;• Laterais inferiores superiores internas, fabricadas em chapa de aço, com espessura de 4,76mm (# 3/16") em aço SAC 350;	02

	<ul style="list-style-type: none">• Equipado com barras laterais de segurança, de acordo com a norma vigente (protetor lateral de segurança);• Pintura: limpeza prévia de superfície com aplicação de fundo (primer) anti-oxidante e aplicação de tinta PU na cor a ser determinada pelo cliente;	
--	--	--

Sugerimos o uso da modalidade PREGÃO ELETRÔNICO, justificada por meio do Art. 6º, XII e Art. 29 da Lei nº 14.133/2021, para serviços comuns e no critério de julgamento tipo menor preço com o art. 82, inciso V, da Lei nº 14.133/2021.

Chapadinho (MA), 27 de junho de 2024.

Atenciosamente,

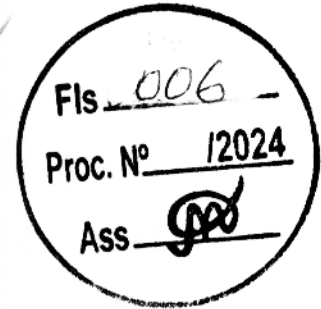

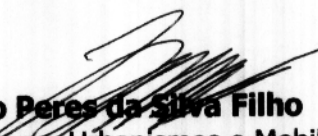
Raimundo Peres da Silva Filho
Secretário Municipal de Obras, Urbanismos e Mobilidade Urbana

Raimundo Peres da Silva Filho
Secretário Municipal de Infraestrutura
e Urbanismo
Matrícula: 12708



Fls. 007
Proc. Nº 03/12024
Ass. [Signature]

PESQUISA DE PREÇOS DE MERCADO DE SERVIÇOS

OBJETO: Registro de preços para futura e eventual Coletor Compactador de Lixo de interesse da administração pública de Chapadinho.

Solicitamos a colaboração dessa empresa no sentido de preencher todos os dados requeridos na planilha em anexo elaboradas e impressas por qualquer processo eletrônico e entregar com o máximo de urgência possível, no Departamento de Compras desta Prefeitura Municipal, localizada na Av. Presidente Vargas, nº 310 – CEP: 65.500-000, Centro em dias úteis, no horário das 08:00h (oito horas) às 12:00h (doze horas).

As informações prestadas por essa empresa serão utilizadas para obtenção de "planilha de preços de mercado" e servirão para verificação da modalidade de licitação cabível.

Encaminhamos em anexo a planilha com os quantitativos e especificações dos produtos/serviços que deverão ser cotados.

Certo de contarmos com o pronto atendimento a esta solicitação, reiteramos nossos mais sinceros votos de consideração.

Chapadinho (MA), 28 de Junho de 2024.

Thiago Alves dos Santos
Secretário Municipal de Licitação e Compras

[Stamp: Prefeitura Municipal de Chapadinho, Thiago Alves dos Santos, Departamento de Licitação e Compras]

PROTOCOLO DE ENTREGA DA SOLICITAÇÃO DE PESQUISA DE PREÇOS

EMPRESA:	Procar Veículos e Peças LTDA		
ENDEREÇO:	Rod ma 924, Nº 10 - Km 44		
BAIRRO:	Zona Urbana	CIDADE:	São Benedito do Rio Preto
CEP:	65.440-000		
CNPJ:	10.686.600/0001-09		

Recebi em 28/06/2024 a SOLICITAÇÃO DE COTAÇÃO DE PREÇOS emitida em 01 de 07 de 2024 para fornecimento de preços.



PLANILHA DESCRITIVA DOS ITENS

ITEM	DESCRIÇÃO DO VEÍCULO	UND.	QUANT.	P. UNIT. R\$	P. TOTAL R\$
01	<p>COLETOR COMPACTADOR DE LIXO, Características:</p> <p>Caixa de Carga:</p> <ul style="list-style-type: none">• Caixa de carga com capacidade de 15m³;• Caixa de carga moldada com cantos arredondados (o que facilita a limpeza) e com laterais lisas, de formato elíptico, sem emendas, em chapa única de aço (em uma única chapa de aço), com espessura de 4,76mm (# 3/16") em aço ASTM A36;• Chassi e assoalho da caixa de carga, totalmente apoiado sobre as longarinas e travessas (sem emendas) da estrutura, com sistema de travamento em mão francesa; Longarinas fabricadas em chapa de aço, com espessura de 6,35mm.• Internamente, o chassi da caixa de carga, possui reforço interno em chapa de aço de com espessura de 4,76mm (#3/16");• Saia traseira, fabricada em chapa de aço, com espessura de 6,35mm (# ¼) em aço SAC 350;• Teto fabricado em chapa de aço com espessura de 3,42mm (# 10) em aço ASTM A36;• Trilho do escudo ejetor, fabricado em chapa de aço, com espessura de 6,35mm (# ¼) em aço ASTM A36 e treliçado internamente;• Assoalho, fabricado em chapa de aço, com espessura de 4,76mm (# 3/16") em aço ASTM A36;• Lanternas de sinalização na lateral inferior.• Caixa de carga, dotada de chapa lateral com função anti-esguicho; <p>Tampa Trasera:</p>	Unidade	02		

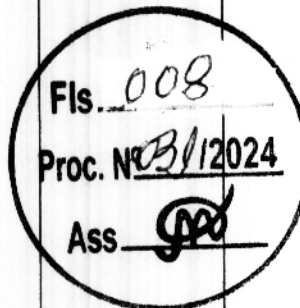



- Compartimento de carga traseiro com capacidade volumétrica de 2,20m³;
- Bacia de carga em chapa, com espessura de 6,35mm (#1/4") em aço SAC 350;
- Laterais inferiores superiores internas, fabricadas em chapa de aço, com espessura de 4,76mm (# 3/16") em aço SAC 350;
- Trilho da placa transportadora, fabricado em chapa de aço, com espessura de 6,35mm (# 1/4") em aço ASTM A36;
- Dotada de todas exigências do CONTRAN; tais como: Lanternas de sinalização traseira, luz de freio, farolete e luz de ré, com lâmpada em LED, acomodadas em suporte com proteção metálica e sinalizador intermitente rotativo em LED "GIROFLEX" com proteção metálica;
- O compartimento de carga traseiro é dotado de iluminação para trabalhos noturnos – (Luz para iluminação da boca de carga com lâmpadas em LED);
- Dotada de calha intermediária para captação de chorume, localizado entre a tampa traseira e a caixa de carga, com capacidade de 150 (cento e cinquenta) litros;
- Dotada de sistema de travamento e destravamento MANUAL (Tipo Rosca – De Série) ou AUTOMÁTICO (Automático – Opcional);
- O sistema de levantamento é realizado através de 02 (dois) cilindros hidráulicos, localizados um de cada lado; com hastes cromadas e sistema sem suspiro, dotado de trava de segurança para manutenção;
- Tampa traseira dotada de vedação com borracha tipo "C", compreendendo a face inferior e lateral até o mancal do cilindro de levantamento da tampa;

Sistema de Compactação:

O Sistema de Compactação é realizado através de duas placas, uma compactadora acionada por dois

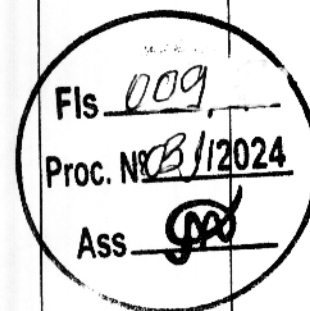



cilindros hidráulicos de Ø4" de diâmetro e uma placa transportadora acionada por dois cilindros hidráulicos invertidos de 4" com amortecimento na descida;

O ciclo de compactação é realizado em quatro fases com alavancas de acionamento;

Comando hidráulico traseiro com destrave automático;

Face da placa compactadora e transportadora são fabricada em chapa de aço de alta resistência, com espessura de 4,76mm (# 3/16") em aço ASTM A36; Placa transportadora, dotada de guias articuladas, com patins fabricados em

polímero de alta durabilidade e resistência (UHMW), auto lubrificante, de fácil manutenção e reposição, garantindo movimentação suave e silenciosa;

Pinos e buchas das articulações fabricados em Aço SAE 4140, temperados por indução;

Equipado com Bomba Hidráulica de engrenagens;

Aceleração automática acionada por pressostato (funcionamento de acordo com a parametrização de cada fabricante de chassis).

Mangueiras de hidráulicas de alta pressão;

Sistema de Descarga:

- Sistema de descarga é realizado através de escudo ejetor, fabricado em chapa de aço, acionado por cilindro hidráulico telescópico de dupla ação, com hastes cromadas;
- Comando hidráulico dianteiro dotado de sistema de Compactação Inteligente (DRIFT VALVE), a compactação dos resíduos é homogênea até a completa carga da caixa;
- Reservatório de óleo hidráulico com capacidade de 160 (cento e sessenta) litros; com filtro de

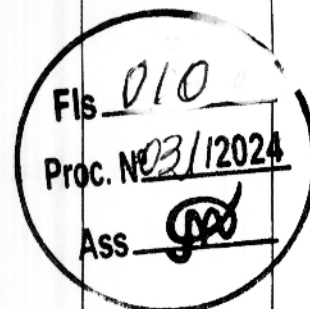



<p>sucção, visor de nível acoplado e filtro de retorno tipo micrométrico;</p> <ul style="list-style-type: none">• Estribo traseiro fabricado em chapa de aço anti-derrapante com pontas arredondadas e corrimãos laterais e central para transporte de garis.• Sistema de comunicação luminosa entre Garis e Motorista;• Paralamas com para barros de borrachas;• Suporte para acomodação de pás e vassouras na lateral da tampa traseira;• Dispositivos de segurança e avisos para perfeita utilização do equipamento, e aplicação de adesivos refletivos conforme norma vigente;• Equipado com barras laterais de segurança, de acordo com a norma vigente (protetor lateral de segurança);• Pintura: limpeza prévia de superfície com aplicação de fundo (primer) anti-oxidante e aplicação de tinta PU na cor a ser determinada pelo cliente;			<p>Fls 011 Proc. Nº 31/2024 Ass. </p>	
---	--	--	--	--

(Valor total da cotação por extenso)

Prazo de validade desta pesquisa: () 30 dias; () 60 dias; () 90 dias; () _____ dias.

Assinatura do responsável

Carimbo da empresa

PV 85/24

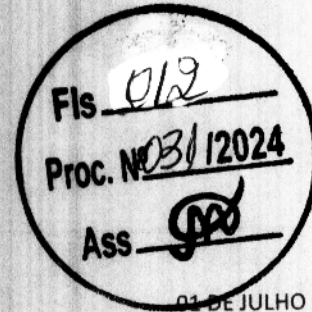

Proposta de venda

PRO CAR SERVICOS E PECAS LTDA

CNPJ: 10.686.600/0001-09

A/C Sr. Odon

Prezado Senhor.

Enviamos para sua apreciação nossa proposta para fornecimento dos equipamentos GRIMALDI dentro do mais alto padrão de confiabilidade, qualidade, robustez e segurança.

Coletor Compactador de Carga Traseira Invictus 15m³

CÓD. FINAME: 213264-5 | Classificação fiscal: 84.26.91.00

Equipamento Coletor Compactador de Carga Traseira Invictus 15m³, padrão GRIMALDI, com volume da caixa de carga de 15m³ e do compartimento de carga de 2,5m³ (conforme norma NBR 14879/2011), com trava manual da tampa traseira e acionamento dos comandos hidráulicos por alavancas, acessórios de operação e manutenção em atendimento à norma NBR 14599/2020, borracha de vedação nas regiões inferior e laterais da junção caixa / tampa traseira, proteções metálicas para as lanternas, alarme e luz de indicação de PTO ligada para comunicação entre operadores e motorista, fundo primer anti-corrosivo e pintura acabamento em PU (poliuretano), na cor padrão do cliente, com protetor lateral retrátil e removível conforme RESOLUÇÃO CONTRAN 323/09.

Compacta Hidráulica Ambiental EIRELI.

Rua. Porto Estrela Nº283, Jiquiá - RECIFE/ PE / Brasil - CEP: 50771150 CNPJ: 28.524.556/0001-04 IE: 73411809

compacta
Hidráulica
Ambiental

+55 81 99041694

andree@compactaambiental.com

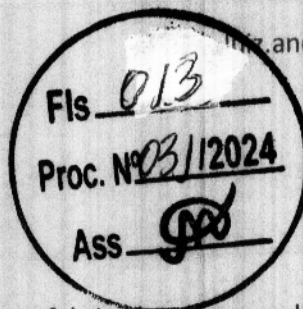

Estrutura

O Coletor Compactador tem sua estrutura totalmente fabricada em aço carbono e com solda interna contínua para garantir estanqueidade. Na caixa de carga, as regiões sujeitas a corrosão são fabricadas com aços liga resistentes à corrosão atmosférica. Nas regiões sujeitas a maior solitação mecânica, são aplicados aços de alta resistência. No piso da caixa é utilizado aço A36 com 6,35mm de espessura. A placa ejetora possui aço liga resistentes à corrosão atmosférica nas regiões sujeitas a corrosão. Na tampa traseira e nas placas de compactação, as regiões sujeitas a corrosão são aplicados aços liga resistentes a corrosão atmosférica. Nas regiões sujeitas à maior solitação mecânica, são utilizados aços de alta resistência. O piso e as laterais do compartimento de carga são fabricados com aço Hardox 450 ou AR 450 de Altíssima Resistência Mecânica e Resistência à Abrasão com espessura de 4,00 mm.

Dimensões Gerais

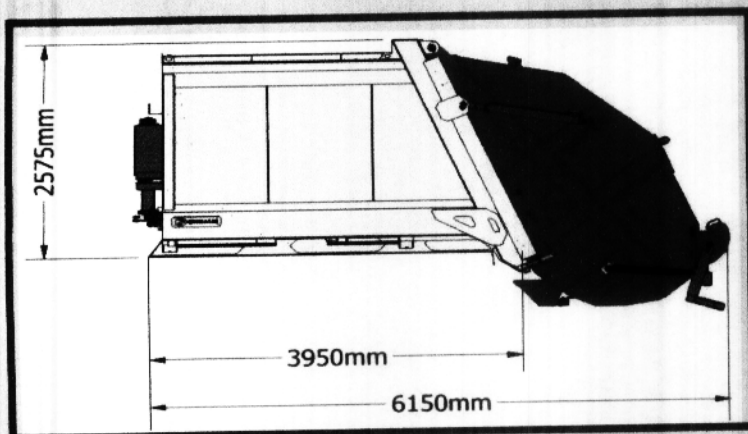

Ângulo de Abertura da Tampa Traseira / Sistema Hidráulico



Compacta Hidráulica Ambiental EIRELI.

Rua. Porto Estrela Nº283, Jiquiá - RECIFE/ PE / Brasil - CEP: 50771150 CNPJ: 28.014.001/0001-11 E: 73411809

Fis. 014,

Proc. Nº 031/2024

Ass. 

+55 81 99041694

compacta

Hidráulica
Ambiental



COLETOR DE LIXO INVICTUS 15

COLETOR DE LIXO INVICTUS 15

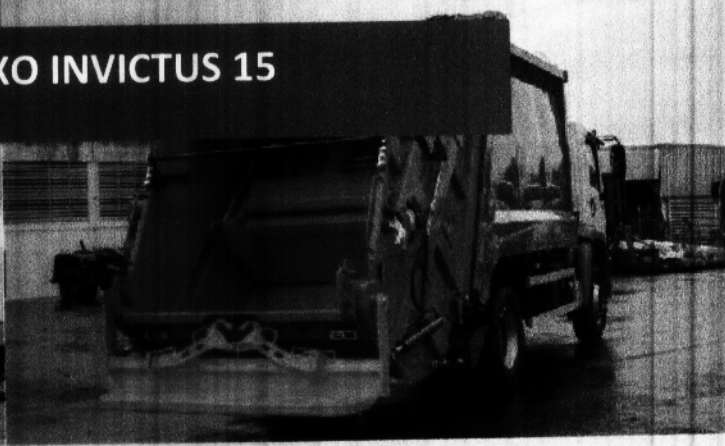

QUANTIDADE: ✓

01

VALOR UNITÁRIO: ✓

R\$ 230.000,00

Compacta Hidráulica Ambiental EIRELI.

Rua. Porto Estrela Nº283, Jiquiá - RECIFE/ PE / Brasil – CEP: 50771150 CNPJ: 28.524.556/0001-04 IE: 73411809

compacta
Hidráulica
Ambiental

+55 81 99041694

luiz.andre@compactaambiental.com

CONDIÇÕES GERAIS:

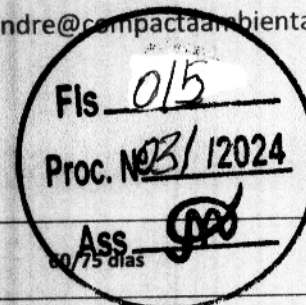

PRAZO DE ENTREGA	
VALIDADE DA PROPOSTA	05 DIAS
VALOR TOTAL DA PROPOSTA	R\$ 230.000,00
CONDIÇÕES DE PAGAMENTO	A vista
FRETE	POR CONTA DA COMPACTA ATÉ A CIDADE DE RECIFE/PE
ICMS	INCLUSO EQUIPAMENTOS FATURADOS DO ESTADO DE PERNAMBUCO. HAVENDO DIFERENÇA DE BARREIRA SERA POR CONTA DO CLIENTE

Obs 1. CAMINHÕES QUE CHEGAREM APÓS A NEGOCIAÇÃO COM CAMBIO ESPECIAL, A TOMADA DE FORÇA SERÁ POR CONTA E TOTAL RESPONSABILIDADE DO CLIENTE

Obs 2. CLIENTE CONTRIBUINTE, CASO TENHA SUA SITUAÇÃO TRIBUTÁRIA ALTERADA PARA NÃO CONTRIBUINTE ATÉ O FATURAMENTO DOS EQUIPAMENTOS, O VALOR TOTAL DESTA PEDIDO SOFRERÁ ACRESCIMO IGUAL AO VALOR DA GUIA COBRADO PELO GOVERNO.

Obs 3. O PRODUTO DEVERÁ SER LIBERADO AO CLIENTE MEDIANTE PAGAMENTO DA DIFERENÇA DO VALOR DO PRODUTO MENOS O VALOR LIBERADO PELO AGENTE FINANCIADOR, BEM COMO RESTITUIRÁ A GRIMALDI O VALOR DOS JUROS COBRADOS PELO AGENTE; CASO O AGENTE FINANCIADOR NÃO LIBERAR O DINHEIRO EM ATÉ 15 (QUINZE) DIAS APÓS A RETIRADA/ENTREGA DO PRODUTO, O CLIENTE DEVERÁ PAGAR A COMPACTA O VALOR INTEGRAL DO PRODUTO; ASSIM QUE FOR CREDITADO A COMPACTA RESTITUIRÁ AO CLIENTE O VALOR DO FINANCIAMENTO.

Obs 4. PRAZO DE ENTREGA CONTADO EM DIAS ÚTEIS, ESTÁ VINCULADO A NEGOCIAÇÃO, BEM COMO: PAGAMENTO DO SINAL, A CHEGADA DO VEÍCULO/CAMINHÃO NAS DEPENDÊNCIAS DA COMPACTA (QUANDO HOUVER) E ADEQUADO COM O ENTRE EIXO CORRETO DENTRO DOS PADRÕES DOS EQUIPAMENTOS GRIMALDI. O NÃO CUMPRIMENTO, POR PARTE DO CLIENTE E A SITUAÇÃO DA PANDEMIA, RESERVA A COMPACTA O DIRETO DE PRORROGAR O PRAZO DE ENTREGA DE ACORDO COM SUA ATUAL DISPONIBILIDADE. INFORMAMOS TAMBÉM QUE DEVIDO A CRISE DO AÇO, O PRAZO DE ENTREGA PODERÁ SOFRER ALTERAÇÃO CONFORME DISPONIBILIDADE DE MATERIA PRIMA NO MERCADO.

Obs 5. O VALOR DESCRIMINADO É VÁLIDO PELO PRAZO DESSA PROPOSTA, APÓS ESSA DATA PODERÁ SOFRER REAJUSTE DE ACORDO COM O VALOR DA TABELA DE PREÇO VIGENTE.

Obs 6. RETIRADA DOS PRODUTOS ACONTECEM DE SEGUNDA À SEXTA FEIRA DAS 07:00 AS 14:00 HORAS.

Obs 7. O CONTRATANTE / TITULAR CONSENTE, CONCORDA E AUTORIZA O COMPARTILHAMENTO E O TRATAMENTO DE SEUS DADOS PESSOAIS, EM CONFORMIDADE COM A LEI Nº 13.709 DE 14 DE AGOSTO DE 2018 – LEI GERAL DE PROTEÇÃO DE DADOS PESSOAIS (LGPD).

Obs 8. A COMPACTA NÃO RECONHECE QUAISQUER CONTRATOS, TERMOS OU CONDIÇÕES PREESTABELECIDAS PELO CLIENTE OU TERCEIROS.

Obs 9. É DE INTEIRA RESPONSABILIDADE DO CLIENTE/COMPRADOR O DESLOCAMENTO DO CAMINHÃO ATÉ A EMPRESA FORNECEDORA COMPACTA, BEM COMO, A SUA RETIRADA E DESLOCAMENTO ATÉ A CIDADE DO DESTINO DO CLIENTE/COMPRADOR.

Obs 10. FICA O CLIENTE/COMPRADOR CIENTE QUANTO AO DEVER DE RESPEITAR AS LEGISLAÇÕES VIGENTES NO CÓDIGO NACIONAL DE TRÂNSITO E TODAS AS DEMAIS NORMAS DE SEGURANÇA NO TRANSPORTE AO RETIRAR OS PRODUTOS NAS DEPENDÊNCIAS DA GRIMALDI.

Obs 11. A EMISSÃO DO MANIFESTO DE CARGA (DAMDPE) E O CONHECIMENTO DE TRANSPORTE ELETRÔNICO (CT-E), SÃO DE INTEIRA RESPONSABILIDADE DO CLIENTE/COMPRADOR DEVERÃO SER ENTREGUES DIRETAMENTE AO SEU TRANSPORTADOR, POIS, SÃO DOCUMENTOS DE PORTE OBRIGATÓRIO DURANTE TODO O PERCURSO.

NA EXPECTATIVA DE ATENDER SUAS NECESSIDADES NOS COLOCAMOS À DISPOSIÇÃO PARA OS ESCLARECIMENTOS QUE SE FIZEREM NECESSÁRIO.



Fls. 016
Proc. Nº 08/12024
Ass. [Signature]

PESQUISA DE PREÇOS DE MERCADO DE SERVIÇOS

OBJETO: Registro de preços para futura e eventual Coletor Compactador de Lixo de interesse da administração pública de Chapadina.

Solicitamos a colaboração dessa empresa no sentido de preencher todos os dados requeridos na planilha em anexo elaboradas e impressas por qualquer processo eletrônico e entregar com o máximo de urgência possível, no Departamento de Compras desta Prefeitura Municipal, localizada na Av. Presidente Vargas, nº 310 – CEP: 65.500-000, Centro em dias úteis, no horário das 08:00h (oito horas) às 12:00h (doze horas).

As informações prestadas por essa empresa serão utilizadas para obtenção de "planilha de preços de mercado" e servirão para verificação da modalidade de licitação cabível.

Encaminhamos em anexo a planilha com os quantitativos e especificações dos produtos/serviços que deverão ser cotados.

Certo de contarmos com o pronto atendimento a esta solicitação, reiteramos nossos mais sinceros votos de consideração.

Chapadina (MA), 28 de Junho de 2024.

Thiago Alves dos Santos
Secretário Municipal de Licitações e Compras

PROTOCOLO DE ENTREGA DA SOLICITAÇÃO DE PESQUISA DE PREÇOS

EMPRESA:	Planalto Industria Mecanica LTDA		
ENDEREÇO:	Anexo: I Rua 14 Ed. 92 N 132: 995		
BAIRRO:	Conde Matarazzo, N.º 1300/ Anexo B. Rua 12 Ed. 99	CIDADE:	Goiania
CEP:	74.463-360	UF:	GO
CNPJ:	37.021.136/0001-98		

Recebi em 28/06/2024 a SOLICITAÇÃO DE COTAÇÃO DE PREÇOS emitida em 18 de 07 de 2024 para fornecimento de preços.



PLANILHA DESCRITIVA DOS ITENS

ITEM	DESCRIÇÃO DO VEÍCULO	UND.	QUANT.	P. UNIT. R\$	P. TOTAL R\$
01	<p>COLETOR COMPACTADOR DE LIXO, Características:</p> <p>Caixa de Carga:</p> <ul style="list-style-type: none">• Caixa de carga com capacidade de 15m³;• Caixa de carga moldada com cantos arredondados (o que facilita a limpeza) e com laterais lisas, de formato elíptico, sem emendas, em chapa única de aço (em uma única chapa de aço), com espessura de 4,76mm (# 3/16") em aço ASTM A36;• Chassi e assoalho da caixa de carga, totalmente apoiado sobre as longarinas e travessas (sem emendas) da estrutura, com sistema de travamento em mão francesa; Longarinas fabricadas em chapa de aço, com espessura de 6,35mm.• Internamente, o chassi da caixa de carga, possui reforço interno em chapa de aço de com espessura de 4,76mm (#3/16");• Saia traseira, fabricada em chapa de aço, com espessura de 6,35mm (# ¼) em aço SAC 350;• Teto fabricado em chapa de aço com espessura de 3,42mm (# 10) em aço ASTM A36;• Trilho do escudo ejetor, fabricado em chapa de aço, com espessura de 6,35mm (# ¼) em aço ASTM A36 e treliçado internamente;• Assoalho, fabricado em chapa de aço, com espessura de 4,76mm (# 3/16") em aço ASTM A36;• Lanternas de sinalização na lateral inferior.• Caixa de carga, dotada de chapa lateral com função anti-esguicho; <p>Tampa Trasera:</p>	Unidade	02		

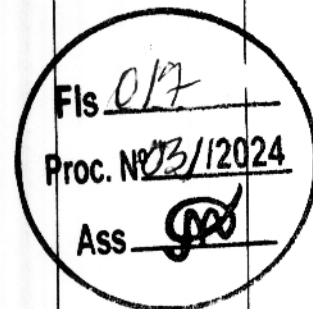

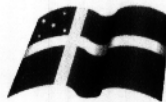

- Compartimento de carga traseiro com capacidade volumétrica de 2,20m³;
- Bacia de carga em chapa, com espessura de 6,35mm (#1/4") em aço SAC 350;
- Laterais inferiores superiores internas, fabricadas em chapa de aço, com espessura de 4,76mm (# 3/16") em aço SAC 350;
- Trilho da placa transportadora, fabricado em chapa de aço, com espessura de 6,35mm (# 1/4") em aço ASTM A36;
- Dotada de todas exigências do CONTRAN; tais como: Lanternas de sinalização traseira, luz de freio, farolete e luz de ré, com lâmpada em LED, acomodadas em suporte com proteção metálica e sinalizador intermitente rotativo em LED "GIROFLEX" com proteção metálica;
- O compartimento de carga traseiro é dotado de iluminação para trabalhos noturnos – (Luz para iluminação da boca de carga com lâmpadas em LED);
- Dotada de calha intermediária para captação de chorume, localizado entre a tampa traseira e a caixa de carga, com capacidade de 150 (cento e cinquenta) litros;
- Dotada de sistema de travamento e destravamento MANUAL (Tipo Rosca – De Série) ou AUTOMÁTICO (Automático – Opcional);
- O sistema de levantamento é realizado através de 02 (dois) cilindros hidráulicos, localizados um de cada lado; com hastes cromadas e sistema sem suspiro, dotado de trava de segurança para manutenção;
- Tampa traseira dotada de vedação com borracha tipo "C", compreendendo a face inferior e lateral até o mancal do cilindro de levantamento da tampa;

Sistema de Compactação:

O Sistema de Compactação é realizado através de duas placas, uma compactadora acionada por dois

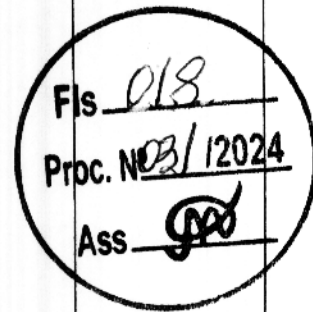



cilindros hidráulicos de Ø4" de diâmetro e uma placa transportadora acionada por dois cilindros hidráulicos invertidos de 4" com amortecimento na descida;

O ciclo de compactação é realizado em quatro fases com alavancas de acionamento;

Comando hidráulico traseiro com destrave automático;

Face da placa compactadora e transportadora são fabricada em chapa de aço de alta resistência, com espessura de 4,76mm (# 3/16") em aço ASTM A36; Placa transportadora, dotada de guias articuladas, com patins fabricados em

polímero de alta durabilidade e resistência (UHMW), auto lubrificante, de fácil manutenção e reposição, garantindo movimentação suave e silenciosa;

Pinos e buchas das articulações fabricados em Aço SAE 4140, temperados por indução;

Equipado com Bomba Hidráulica de engrenagens;

Aceleração automática acionada por pressostato (funcionamento de acordo com a parametrização de cada fabricante de chassis).

Mangueiras de hidráulicas de alta pressão;

Sistema de Descarga:

- Sistema de descarga é realizado através de escudo ejetor, fabricado em chapa de aço, acionado por cilindro hidráulico telescópico de dupla ação, com hastes cromadas;
- Comando hidráulico dianteiro dotado de sistema de Compactação Inteligente (DRIFT VALVE), a compactação dos resíduos é homogênea até a completa carga da caixa;
- Reservatório de óleo hidráulico com capacidade de 160 (cento e sessenta) litros; com filtro de

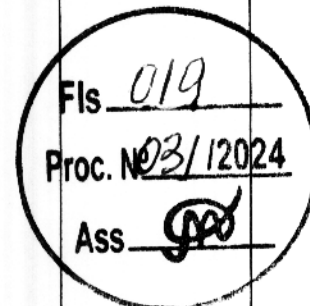



<p>sucção, visor de nível acoplado e filtro de retorno tipo micrométrico;</p> <ul style="list-style-type: none">• Estribo traseiro fabricado em chapa de aço anti-derrapante com pontas arredondadas e corrimãos laterais e central para transporte de garis.• Sistema de comunicação luminosa entre Garis e Motorista;• Paralamas com para barros de borrachas;• Suporte para acomodação de pás e vassouras na lateral da tampa traseira;• Dispositivos de segurança e avisos para perfeita utilização do equipamento, e aplicação de adesivos refletivos conforme norma vigente;• Equipado com barras laterais de segurança, de acordo com a norma vigente (protetor lateral de segurança);• Pintura: limpeza prévia de superfície com aplicação de fundo (primer) anti-oxidante e aplicação de tinta PU na cor a ser determinada pelo cliente;				
---	--	--	--	--

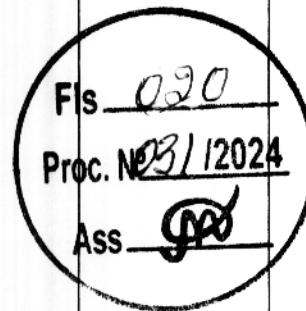

(Valor total da cotação por extenso)

Prazo de validade desta pesquisa: () 30 dias; () 60 dias; () 90 dias; () _____ dias.

Assinatura do responsável
Carimbo da empresa



**EFICIÊNCIA
E MODERNIDADE
SÃO A NOSSA
MARCA.**

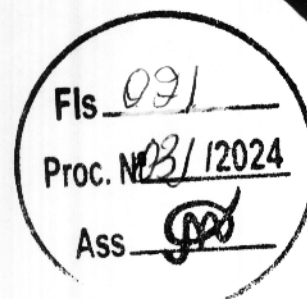

Planalto [®]

INDÚSTRIA MECÂNICA LTDA.

Competência em Limpeza Urbana

  @planaltoindustria | planaltoindustria.com.br

+55 62 3237-2400 - Av. Conde Matarazzo, 1300 Setor Santos Dumont - Goiânia, GO - CEP 74.463-360

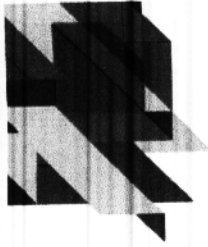

Goiânia, 18 de julho de 2024

CARTA DE APRESENTAÇÃO

À MUNICIPIO DE CHAPADINHA

Prezado(a) Senhor(a) LUCIANO

Fls. 02/
Proc. N^o 13/12024
Ass. [Assinatura]

A PLANALTO INDÚSTRIA MECÂNICA LTDA agradece a confiança e a oportunidade de participar neste processo de negociação e apresenta seus equipamentos nesta proposta com a certeza de estar oferecendo o melhor valor de mercado.

Temos como objetivo atender com qualidade, mantendo o foco no desenvolvimento tecnológico de nossos equipamentos com atenção especial ao pós-vendas em todo o Brasil e no exterior.

Nosso compromisso com os clientes é de garantir a qualidade de nossos equipamentos com excelência na prestação dos serviços de pós-venda, e estamos sempre voltados para a satisfação de nossos clientes com seriedade e sustentabilidade.

Luiz Antônio Carvalho
Diretor comercial



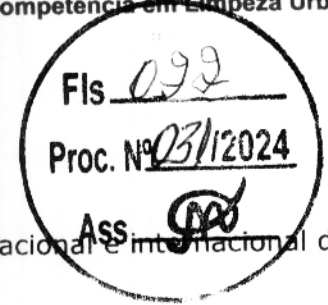
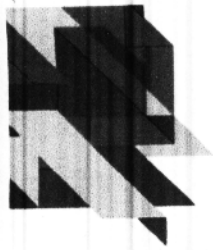

A PLANALTO INDÚSTRIA MECÂNICA

Experiência e tradição de um grupo empresarial que atua no mercado nacional e internacional desde 1961.

A PLANALTO INDÚSTRIA MECÂNICA LTDA conta com a experiência e tradição de um grupo empresarial que atua no mercado nacional e internacional desde 1961 e com planta industrial localizada em Goiânia, capital do estado de Goiás, ocupando posição privilegiada logisticamente por estar no coração do Brasil (Centro da América Latina).

Especializada na fabricação de equipamentos para coleta e transporte de resíduos sólidos domiciliares, industriais e infectantes. Líder no mercado brasileiro de coletores compactadores de resíduos sólidos. A Planalto Indústria Mecânica Ltda possui como sua maior característica o atendimento e acompanhamento das necessidades especiais de seus consumidores, preservando a máxima eficiência operacional e, uma parceria incontestável com seus amigos clientes.

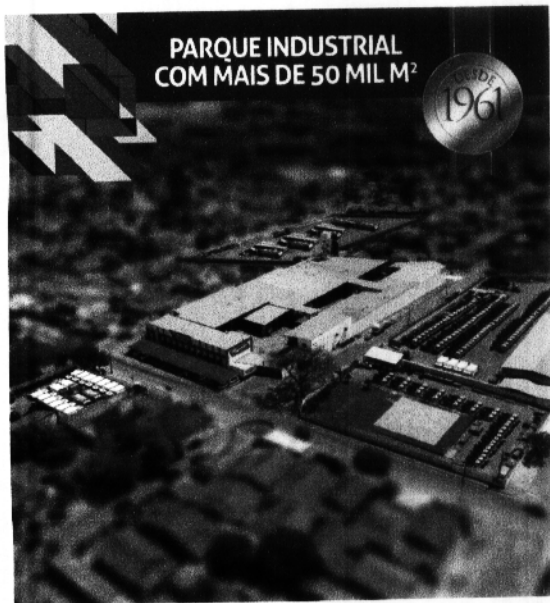



Goiânia, 18 de julho de 2024

Proposta Venda Nº 5.303 - 1

Razão: MUNICIPIO DE CHAPADINHA
Endereço: AVENIDA PRESIDENTE VARGAS
310 / / CENTRO / CHAPADINHA / MA / 65500-000
CNPJ: 06.117.709/0001-58
I.E.: Isento
CONTATO: LUCIANO
FONE: (98) 98558-6008
E-MAIL: cplchapadinha2021@gmail.com



A **PLANALTO INDÚSTRIA MECÂNICA LTDA**, registrada no CNPJ (MF) n.º 37.021.136/0001-98 e Inscrição Estadual n.º 10.237.502-0, sediada à Av. Conde Matarazzo, n.º 1300, Setor Santos Dumont, CEP: 74.463-360 – Goiânia – GO, Fone/Fax: (62) 3237-2400, na condição de fabricante de Equipamentos para Coleta de Lixo, **MARCA PLANALTO**, vem pela presente apresentar a proposta para fornecimento dos mesmos.

PROPOSTA COMERCIAL

1 – DO OBJETO / EQUIPAMENTOS:

Descrição do Produto



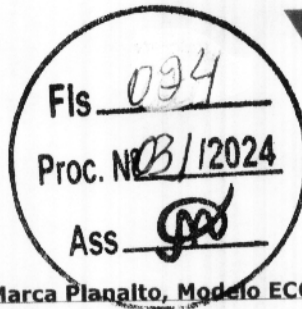

COLETOR COMPACTADOR DE LIXO, Marca Planalto, Modelo ECOLIX 15.000 - Standard

- Coletor compactador de lixo de carregamento traseiro;
- Caixa de carga com capacidade volumétrica de 15 m³ de lixo compactado;
- Caixa de carga moldada com cantos arredondados e com laterais lisas, de formato elíptico, sem emendas, em chapa única de aço;
- Compartimento de carga traseiro com capacidade volumétrica de 2,20 m³;
- Iluminação no compartimento de carga traseiro para trabalho noturno;
- Sistema de compactação realizado através duas placas (compactadora e transportadora) acionadas por dois cilindros internos em cada uma, de dupla ação com hastes cromadas;
- Calha intermediária para captação de chorume, localizado entre a tampa traseira e a caixa de carga, com capacidade de 150 litros;
- Tampa traseira com travamento e destravamento **MANUAL** (Tipo Rosca);
- Dotado de todas exigências do CONTRAN; tais como: Lanternas de sinalização traseira, luz de freio, farolete e luz de ré, acomodadas em suporte com proteção metálica; e, sinalizador intermitente rotativo "**GIROFLEX (LED)**" com proteção metálica;
- Estribo traseiro fabricado em chapa de aço antiderrapante com pontas arredondadas e corrimãos laterais e central para transporte de garis.
- Sistema de comunicação luminosa entre Garis e Motorista;
- Paralamas com para barro;
- Suporte para acomodação de pás e vassouras;
- Dispositivos de segurança e avisos para perfeita utilização do equipamento;
- Pintura: limpeza prévia de superfície com aplicação de fundo antioxidante e aplicação de tinta PU na cor a ser determinada posteriormente (pintura em duas cores: caixa + tampa traseira);
- Dotado de carenagem lateral em duas barras separadas conforme legislação;
- **Montagem em chassi 4 X 2 - PBT mínimo de 17 Ton para 15m³.**

1.1 - COMPOSIÇÃO DOS PREÇOS:

Descrição	Quantidade	Valor unitário	IPI	Total
COLETOR ECOLIX 15M3 Código Finame: 2786594 Classificação Fiscal: 84269100	2	R\$ 263.300,00	0,0%	R\$ 526.600,00
Observações Agregadas	INCLUSO: - DIMP - DISPOSITIVO INFERIOR METÁLICO E PLÁSTICO para basculamento de contêiner metálico de 04 rodas, capacidade de 1,20m³ / 1,60m³, e, basculamento de contêiner plástico de 04 rodas, capacidade de 1.000 litros.			
Total		R\$ 526.600,00		

Valor total da Proposta: R\$ 526.600,00 (quinhentos e vinte e seis mil e seiscentos reais)



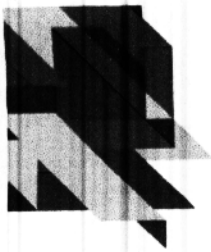

2 - CONDIÇÕES GERAIS:

Preços:	Os preços acima são para os equipamentos montados em chassis fornecidos pelo cliente, com todos os impostos e taxas vigentes inclusos, pintado na cor a ser definido posteriormente pelo mesmo, pronto para entrar em operação. Os preços propostos acima são para faturamento / pagamento em até 30 (trinta) dias contados da data do pedido de compra. Caso o faturamento / pagamento seja além deste período, os valores estarão sujeitos a uma indexação seja para mais ou para menos, tendo como base a proporção de 50% dos aumentos ou reduções do índice Vigente do Aço Laminado a Quente (BQ) divulgado pela INFOMET ou pelo índice do IPCA.
Pagamento:	À Vista
Prazo de entrega:	Máximo até 35 dias úteis, contados da entrega dos chassis em condições de montagem à Planalto Indústria Mecânica Ltda. , à Av. Conde Matarazzo nº 1.300, Setor Santos Dumont - Goiânia - Goiás. Local de Entrega: Rua Conde Matarazzo - Setor Santos Dumont, Goiânia - GO, Brasil Frete: FOB
Garantia:	A Planalto Indústria declara que a garantia dos equipamentos propostos, será de 06 (seis) meses , a contar da revisão de entrega técnica, de acordo com manual de garantia, contra defeitos de fabricação, exceto mau uso . Assistência técnica em todo território nacional, peças e acessórios serão prestados através da fábrica ou em seu representante local: (62) 3237.2400/98117.7837 (fora do horário comercial) .
Validade da proposta:	15 dias (a partir da data de sua emissão).
Índice de Nacionalização:	100% Nacional
Montagem:	Os chassis indicados para a montagem dos equipamentos objeto de nossa proposta poderão ser quaisquer modelos compatíveis com a capacidade de carga escolhida. Os custos de: tomada de força, adequação da medida de entre eixo (encurtamento ou alongamento); reforço de molas do eixo traseiro e parametrização eletrônica do motor (caso necessários) são de responsabilidade do cliente. *A instalação da Tomada de força exclui a garantia da caixa de câmbio.

Fls. 025
Proc. Nº 03/12024
ASS. [assinatura]

Estamos à disposição para esclarecimentos adicionais.

Atenciosamente,

[assinatura]

Marcelo Rodrigues Gomes
Gerente Regional
62 98162-4712
marcelo@planaltoindustria.com.br

De acordo: 18/07/2024
Razão: MUNICIPIO DE CHAPADINHA
CNPJ: 06.117.709/0001-58
I.E Isento



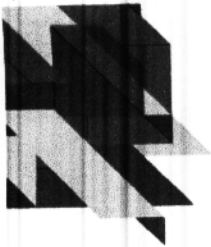

Fis. 096
Proc. N.º 031/2024
Ass. [Signature]





Ecolix

Modelo

Econômico no preço, ecológico no desempenho.

Sucesso, com versões de 12, 15, 19 e 21 m³ de resíduos compactados e baixa manutenção, o que faz dele a melhor opção custo/benefício do mercado.

Dimensionamento / Capacidade do Ecolix

MODELOS	VOLUME EFETIVO DA CAIXA DE CARGA (M ³)	COMPARTIMENTO DE CARGA TRASEIRO (M ²)	ÍNDICE COMPACTAÇÃO (APROX.)	PBT - CHASSI** (Kg) (MÍNIMO)
Ecolix 12.000	12	2,20	450 a 550kg/ m ³	13.000
Ecolix 15.000	15	2,20	450 a 550 kg/ m ³	16.000
Ecolix 19.000	19	2,20	450 a 550 kg/ m ³	23.000
Ecolix 21.000	21	2,20	450 a 550 kg/ m ³	23.000

** Solicite informações sobre adequação do chassi referentes ao dimensionamento de cargas, distância entre-eixos e suspensão.

CARACTERÍSTICAS DO PRODUTO

- Indicado para as mais rigorosas condições de operação, com alta produtividade e eficiência, aliadas à tecnologia e baixo custo operacional para coleta de resíduos sólidos domiciliares e industriais;
- Em conformidade com normas / exigências ABNT, INMETRO, CREA e CONTRAN/DENATRAN;
- Fácil operação, maior durabilidade e baixo custo de manutenção;
- Equipados com os mais modernos elementos construtivos e materiais de altíssima qualidade;
- Caixa de carga moldada com cantos arredondados, o que facilita a limpeza garantindo um menor índice de oxidação; com laterais lisas, de formato elíptico. SEM EMENDAS;
- Caixa de carga dotada de quadro dianteiro e quadro traseiro, para total esquadreamento e resistência;
- Painel frontal inferior da caixa de carga (fabricado em chapa de aço) com altura suficiente para evitar qualquer tipo de respingos de chorume no chassi e cabine do caminhão;
- Baixo nível de ruído na operação de compactação;
- Totamente adequado às legislações de trânsito e segurança;
- Adesivos refletivos conforme instruções do CONTRAN;
- Dotado de avisos de segurança e para a utilização do referido equipamento;

DETALHAMENTO CONSTRUTIVO E OPERACIONAL

- Totalmente soldado pelo processo de solda MIG de forma contínua o que garante o impedimento de vazamentos, oxidação precoce e danos à pintura;
- Sistema de carregamento/compactação traseiro, por duas placas (transportadora e compactadora), acionadas por 02 (dois) cilindros hidráulicos internos com hastes cromadas, em cada placa;
- Tempo do ciclo de compactação 21s (médio);
- Carregamento/compactação em 4 fases, acionadas por duas alavancas, com parada intermediária de segurança e reversão do ciclo a qualquer instante (sistema de segurança);
- Descarga por escudo ejetor, com tempo de 20s (médio);
- Travamento e destravamento da tampa traseira manual tipo parafuso;
- Sistema de vedação horizontal e vertical da borracha, para garantir total estanqueidade tipo C;
- Estribo traseiro em chapa antiderrapante "Tipo Grelha", para acomodação de até 4 garis;
- Dotado de corrimão em toda extensão da parte traseira (pega mão para garis);
- Os pontos de maior incidência de esforços são fabricados com chapas de alta resistência;
- Sistema de aceleração inteligente;
- Placa transportadora dotada de guias articuladas com patins, revestidos de polímero de alta resistência e durabilidade (UHMW), autolubrificante, garantindo movimentação silenciosa e suave;
- Sistema luminoso de comunicação garis/motorista;
- Sinalizador luminoso intermitente rotativo (Giroflex), com proteção metálica;
- Paralamas com para-barros de borracha completo;
- Suporte para pás e vassouras;
- Lanternas de sinalização traseiras com proteção metálica;
- Aplicação de produto anticorrosivo e pintura em tinta PJ (Poliuretano);
- Barras laterais conforme normativa;
- Caixa intermediária para captação chorume. Localizada entre tampa traseira e caixa de carga, com capacidade de 100 litros;
- Válvula regenerativa para maior velocidade na captação;
- Dispositivo limitador de rotação da bomba hidráulica;
- Iluminação no compartimento carga traseira para trabalhos noturnos.

Sistema Hidráulico

- Bomba de engrenagem;
- Reservatório de óleo hidráulico de alta capacidade, com filtro de sucção e visor de nível; Posicionado no frontal da caixa de carga e fixado através de parafusos (para melhor manutenção);
- Filtro de retorno;

DIMENSÕES (mm)

CAPACIDADES (M ³)	12,0	15	19,0	21,0
Comprimento total	5.000	5.700	6.500	7.000
Linha do apoio do chassi	3.305	3.990	4.790	5.290

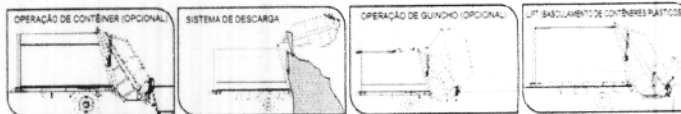

- Comando hidráulico dianteiro dotado de sistema de compactação inteligente, que proporciona uma compactação homogênea até a completa carga do equipamento. Sistema que atua como dispositivo antichupeta (sistema DRIFT VALVE);
- Comando hidráulico traseiro com destrave automático (2, 3 ou 4 vias);
- Mangueiras hidráulicas de alta qualidade e de alta pressão;
- Tubulações hidráulicas fabricadas em tubos de alta qualidade e sem costura;
- Dois cilindros hidráulicos de dupla ação, com hastes cromadas na placa transportadora de 4";
- Dois cilindros hidráulicos de dupla ação, com hastes cromadas na placa transportadora de 4"; e, dotados de amortecedores de impacto;
- Dois cilindros hidráulicos de simples ação, com hastes cromadas para levantamento da tampa traseira; (de dupla ação, para travamento da tampa traseira automático por sistema hidráulico);
- Um cilindro hidráulico telescópico de dupla ação, com haste cromada para acionamento do escudo ejetor; posicionado paralelamente ao assoalho; sendo 2-3-4-5 estágios;

Materiais empregados

- Aço especial de alta resistência;

Opcionais

- Bomba hidráulica frontal / bomba hidráulica sistema de engrenagem; Bomba hidráulica de palhetas; Válvula de retenção (sistema de ventagem); Tomada de força; Sistema sonoro de comunicação Garis/Motoristas; Suporte de pás e vassouras frontal; Lanternas tipo pudim (lanternas de sinalização), com proteção metálica, no frontal da caixa de carga; na parte superior da tampa traseira; lanternas laterais tipo âmbar, nas laterais da tampa traseira; lanternas de sinalização originais do chassi, sob a boca de carga (com proteção metálica); sistema sonoro de marcha à ré (alerta sonoro quando movimento de marcha à ré); dispositivo para basculamento de contêineres plásticos "Lifter" (múltiplos) para contêineres plásticos de 2 e 4 rodas; Travamento e destravamento da tampa traseira automático por sistema hidráulico "TIPO CUNHA"; Comando hidráulico eletrônico (Compactação Automática); Dispositivo hidráulico inferior "simultâneo"; Dispositivo hidráulico inferior para basculamento de contêineres metálicos de até 1,60m³; Dispositivo hidráulico superior para basculamento de caixas estacionárias de até 5,0m³, proteção de tubulações superiores da caixa de carga (frontal e ao longo da caixa); Sapatas de estabilização hidráulica, para dispositivo hidráulico superior.

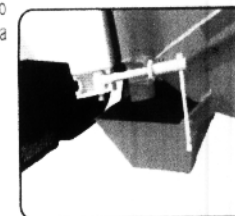
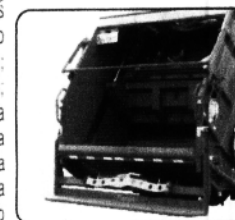
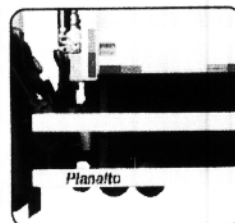

Fis. 028
Proc. Nº 31/12024
Ass. SPQ



Fls. 029

Proc. Nº 031/2024

Ass. [Signature]

PESQUISA DE PREÇOS DE MERCADO DE SERVIÇOS

OBJETO: Registro de preços para futura e eventual Coletor Compactador de Lixo de interesse da administração pública de Chapadinha.

Solicitamos a colaboração dessa empresa no sentido de preencher todos os dados requeridos na planilha em anexo elaboradas e impressas por qualquer processo eletrônico e entregar com o máximo de urgência possível, no Departamento de Compras desta Prefeitura Municipal, localizada na Av. Presidente Vargas, nº 310 – CEP: 65.500-000, Centro em dias úteis, no horário das 08:00h (oito horas) às 12:00h (doze horas).

As informações prestadas por essa empresa serão utilizadas para obtenção de “planilha de preços de mercado” e servirão para verificação da modalidade de licitação cabível.

Encaminhamos em anexo a planilha com os quantitativos e especificações dos produtos/serviços que deverão ser cotados.

Certo de contarmos com o pronto atendimento a esta solicitação, reiteramos nossos mais sinceros votos de consideração.

Chapadinha (MA), 28 de Junho de 2024.

Thiago Alves dos Santos
Secretário Municipal de Licitações e Compras

*Prefeitura Municipal de Chapadinha
Thiago Alves dos Santos
Secretário Municipal de Licitações e Compras*

PROTOCOLO DE ENTREGA DA SOLICITAÇÃO DE PESQUISA DE PREÇOS

EMPRESA: município de Pilar do Sul			
ENDEREÇO: R Tenente Almeida, Nº 265			
BAIRRO: Centro	CIDADE: Pilar do Sul	UF: SP	
CEP: 18.185-057			
CNPJ: 46.634.473/0001-41			

Recebi em 28, 06 2024 a SOLICITAÇÃO DE COTAÇÃO DE PREÇOS emitida em ____ de ____ de 2024 para fornecimento de preços.



PLANILHA DESCRITIVA DOS ITENS

ITEM	DESCRIÇÃO DO VEÍCULO	UND.	QUANT.	P. UNIT. R\$	P. TOTAL R\$
01	<p>COLETOR COMPACTADOR DE LIXO, Características:</p> <p>Caixa de Carga:</p> <ul style="list-style-type: none">• Caixa de carga com capacidade de 15m³;• Caixa de carga moldada com cantos arredondados (o que facilita a limpeza) e com laterais lisas, de formato elíptico, sem emendas, em chapa única de aço (em uma única chapa de aço), com espessura de 4,76mm (# 3/16") em aço ASTM A36;• Chassi e assoalho da caixa de carga, totalmente apoiado sobre as longarinas e travessas (sem emendas) da estrutura, com sistema de travamento em mão francesa; Longarinas fabricadas em chapa de aço, com espessura de 6,35mm.• Internamente, o chassi da caixa de carga, possui reforço interno em chapa de aço de com espessura de 4,76mm (#3/16");• Saia traseira, fabricada em chapa de aço, com espessura de 6,35mm (# ¼) em aço SAC 350;• Teto fabricado em chapa de aço com espessura de 3,42mm (# 10) em aço ASTM A36;• Trilho do escudo ejetor, fabricado em chapa de aço, com espessura de 6,35mm (# ¼) em aço ASTM A36 e treliçado internamente;• Assoalho, fabricado em chapa de aço, com espessura de 4,76mm (# 3/16") em aço ASTM A36;• Lanternas de sinalização na lateral inferior.• Caixa de carga, dotada de chapa lateral com função anti-esguicho; <p>Tampa Trasera:</p>	Unidade	02		

Fis 030
Proc. N° 03/12024
Ass [Assinatura]



- Compartimento de carga traseiro com capacidade volumétrica de 2,20m³;
- Bacia de carga em chapa, com espessura de 6,35mm (#1/4") em aço SAC 350;
- Laterais inferiores superiores internas, fabricadas em chapa de aço, com espessura de 4,76mm (# 3/16") em aço SAC 350;
- Trilho da placa transportadora, fabricado em chapa de aço, com espessura de 6,35mm (# 1/4") em aço ASTM A36;
- Dotada de todas exigências do CONTRAN; tais como: Lanternas de sinalização traseira, luz de freio, farolete e luz de ré, com lâmpada em LED, acomodadas em suporte com proteção metálica e sinalizador intermitente rotativo em LED "GIROFLEX" com proteção metálica;
- O compartimento de carga traseiro é dotado de iluminação para trabalhos noturnos – (Luz para iluminação da boca de carga com lâmpadas em LED);
- Dotada de calha intermediária para captação de chorume, localizado entre a tampa traseira e a caixa de carga, com capacidade de 150 (cento e cinquenta) litros;
- Dotada de sistema de travamento e destravamento MANUAL (Tipo Rosca – De Série) ou AUTOMÁTICO (Automático – Opcional);
- O sistema de levantamento é realizado através de 02 (dois) cilindros hidráulicos, localizados um de cada lado; com hastes cromadas e sistema sem suspiro, dotado de trava de segurança para manutenção;
- Tampa traseira dotada de vedação com borracha tipo "C", compreendendo a face inferior e lateral até o mancal do cilindro de levantamento da tampa;

Sistema de Compactação:

O Sistema de Compactação é realizado através de duas placas, uma compactadora acionada por dois

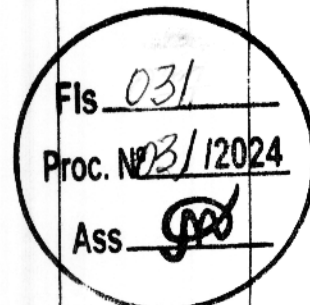



cilindros hidráulicos de Ø4" de diâmetro e uma placa transportadora acionada por dois cilindros hidráulicos invertidos de 4" com amortecimento na descida;

O ciclo de compactação é realizado em quatro fases com alavancas de acionamento;

Comando hidráulico traseiro com destrave automático;

Face da placa compactadora e transportadora são fabricada em chapa de aço de alta resistência, com espessura de 4,76mm (# 3/16") em aço ASTM A36; Placa transportadora, dotada de guias articuladas, com patins fabricados em

polímero de alta durabilidade e resistência (UHMW), auto lubrificante, de fácil manutenção e reposição, garantindo movimentação suave e silenciosa;

Pinos e buchas das articulações fabricados em Aço SAE 4140, temperados por indução;

Equipado com Bomba Hidráulica de engrenagens;

Aceleração automática acionada por pressostato (funcionamento de acordo com a parametrização de cada fabricante de chassis).

Mangueiras de hidráulicas de alta pressão;

Sistema de Descarga:

- Sistema de descarga é realizado através de escudo ejetor, fabricado em chapa de aço, acionado por cilindro hidráulico telescópico de dupla ação, com hastes cromadas;
- Comando hidráulico dianteiro dotado de sistema de Compactação Inteligente (DRIFT VALVE), a compactação dos resíduos é homogênea até a completa carga da caixa;
- Reservatório de óleo hidráulico com capacidade de 160 (cento e sessenta) litros; com filtro de

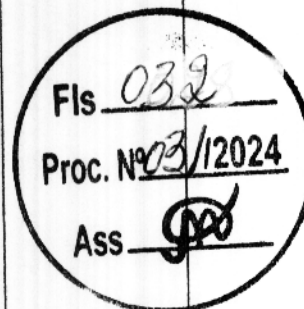



	<p>sucção, visor de nível acoplado e filtro de retorno tipo micrométrico;</p> <ul style="list-style-type: none">• Estribo traseiro fabricado em chapa de aço anti-derrapante com pontas arredondadas e corrimãos laterais e central para transporte de garis.• Sistema de comunicação luminosa entre Garis e Motorista;• Paralamas com para barros de borrachas;• Suporte para acomodação de pás e vassouras na lateral da tampa traseira;• Dispositivos de segurança e avisos para perfeita utilização do equipamento, e aplicação de adesivos refletivos conforme norma vigente;• Equipado com barras laterais de segurança, de acordo com a norma vigente (protetor lateral de segurança);• Pintura: limpeza prévia de superfície com aplicação de fundo (primer) anti-oxidante e aplicação de tinta PU na cor a ser determinada pelo cliente;				
--	---	--	--	--	--

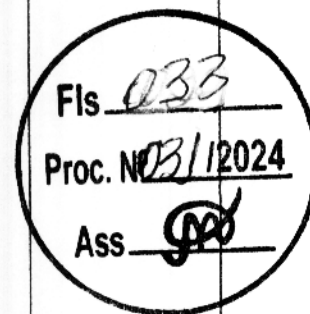

(Valor total da cotação por extenso)

Prazo de validade desta pesquisa: () 30 dias; () 60 dias; () 90 dias; () _____ dias.

Assinatura do responsável
Carimbo da empresa



PREFEITURA MUNICIPAL DE PILAR DO SUL

PAÇO MUNICIPAL PREFEITO JOÃO URIAS DE MOURA

RUA TENENTE ALMEIDA, 265 - CENTRO - CEP 18.185-000 - TEL/FAX 15. 3278-9700 - CENTRO - PILAR DO SUL - SP

www.pilardosul.sp.gov.br

CONTRATO N.º 68/2023

PREGÃO PRESENCIAL N.º 40/2023

PROCESSO ADMINISTRATIVO ELETRONICO N.º 4257/2023

A **PREFEITURA MUNICIPAL DE PILAR DO SUL**, CNPJ n.º 46.634.473/0001-41; com sede na Rua Tenente Almeida, n.º 265, Bairro Centro, nesta cidade, denominada simplesmente **PREFEITURA**, neste ato representada pelo Prefeito Municipal, Sr. **MARCO AURÉLIO SOARES**, brasileiro, casado, empresário, portador da Cédula de Identidade RG. n.º 23.096.782-6, inscrito no CPF sob n.º 110.492.378-54, residente e domiciliado à Rua Major Euzébio de Moraes Cunha, n.º 868, Bairro Colinas, nesta cidade, e a empresa **DAVILLA COMERCIO DE MAQUINAS E EQUIPAMENTOS INDUSTRIAIS LTDA - ME**, com sede na Rua Berta Klemtz, n.º 349, Casa 03, Bairro Fazendinha, na cidade de Curitiba, Estado do Paraná, CEP n.º 81.330-380, inscrita no CNPJ sob o n.º 32.264.944/0001-62, doravante denominada **CONTRATADO**, representada neste ato por **MAICO DÁVILLA**, portador do RG n.º 7.828.819-1, inscrito no CPF n.º 047.055.449-51, firmam o presente Contrato, concernente à licitação **PREGÃO PRESENCIAL N.º 40/2023**. Os contraentes enunciam as seguintes cláusulas e condições que regerão o contrato em harmonia com os princípios e normas da legislação aplicável à espécie, especialmente a Lei Federal n.º 8.666/93 e suas alterações posteriores e a Lei n.º 10.520/02, doravante denominada Lei do Pregão, que as partes declaram conhecer, subordinando-se, incondicional e irrestritamente, às suas estipulações.

CLÁUSULA PRIMEIRA (DO OBJETO)

1.1. O objeto do presente contrato é a **AQUISIÇÃO DE COLETOR COMPACTADOR DE LIXO**, em atendimento a Prefeitura Municipal de Pilar do Sul, conforme o disposto no ANEXO I - TERMO DE REFERÊNCIA do Pregão Presencial n.º 40/2023, que integram este Contrato, independentemente de transcrição, para todos os fins e efeitos legais.

ITEM	QUANT.	DESCRIÇÃO	MARCA / MODELO	VALOR UNIT. R\$	VALOR TOTAL R\$
02	01	COLETOR COMPACTADOR DE LIXO, novo, com capacidade para 15 M3 (quinze metros cúbicos) de lixo compactado na caixa de armazenagem; descarga por painel ejetor com sistema de dupla ação e sistema de carregamento traseiro, chassi em perfil único; sistema de travamento manual, possuindo também caixa coletora de chorume com capacidade de 100 (cem) litros; relação de compactação de 6x1; sinalização de acordo com as normas de trânsito; plataforma traseira para 04 (quatro) pessoas, fabricada em chapa de aço antiderrapante, com corrimão superior e lateral; sonorizador de ré; lanternas traseiras inferiores, laterais e superiores; 01 (um) farol traseiro para iluminação da praça de carga (coleta noturna); estribo traseiro; suporte para pás e vassouras; sistema de comunicação sonora entre garis e motoristas, de acordo com as normas de trânsito CONTRAN. Dispositivo hidráulico inferior para basculamento de containers metálicos de 1,2 à 1,6m3, e containers plásticos de 04 rodas com 1.000 litros. Garantia mínima de 06 (seis) meses.	DAMAEQ JUMBO	210.000,00	210.000,00

Fis. 034
 Proc. N.º 031/2024
 Ass. [Assinatura]

CLÁUSULA SEGUNDA (DO PRAZO E CONDIÇÕES DE ENTREGA DO OBJETO)

- 2.1 - Garantia mínima de 1 (um) ano, com assistência Técnica Autorizada num raio não superior a 70 km do Município de Pilar do Sul.
- 2.2 - Durante o prazo de vigência da garantia, o veículo que apresentar vícios, defeitos ou incorreções, deverá ser reparado e corrigido, sem ônus para esta Administração, no prazo máximo de 05 (cinco) dias úteis.
- 2.3 - As substituições de peças e a mão-de-obra, quando das revisões em garantia, estarão sujeitas às obrigações praticadas no mercado, nos termos das legislações pertinentes e subsidiárias.
- 2.4 - O veículo que, no período de 90 (noventa) dias, contados a partir do recebimento definitivo do veículo, apresentar defeitos sistemáticos de fabricação, devidamente comprovados pela frequência de manutenções corretivas realizadas

Assinado por 8 pessoas: MARCO AURELIO SOARES, EDSON RIBEIRO DE CARVALHO, JOSE ALMEIDA ROSA JUNIOR e mais 5
 Documento assinado digitalmente/eletronicamente. Confira as assinaturas no link: https://portaltransparencia.org.br/portaltransparencia/assinaturas



PREFEITURA MUNICIPAL DE PILAR DO SUL

PAÇO MUNICIPAL PREFEITO JOÃO URIAS DE MOURA

RUA TENENTE ALMEIDA, 265 - CENTRO - CEP 18.185-000 - TEL/FAX 15. 3278-9700 - CENTRO - PILAR DO SUL - SP

www.pilardosul.sp.gov.br

em concessionárias do fabricante, deverá ser substituído no prazo máximo de 20 (vinte) dias corridos. Este prazo será contado a partir da última manutenção corretiva realizada pela concessionária, dentro do período supracitado.

2.5 - O objeto, devidamente montado ao chassi, deverá ser disponibilizado para retirada em até 60 (sessenta) dias após a entrega do caminhão/ chassi no local indicado.

2.5.1 - Não será tolerado atraso na entrega do objeto deste certame, ressalvados os casos extraordinários e relevantes que os justifiquem.

2.6 - A contratada arcará com todos os custos com entrega, transporte, com pessoal capacitado e equipamento adequado.

2.7 - Os produtos serão recebidos conforme a seguir:

a) **provisoriamente**: de posse da proposta respectiva, será recebido o produto para verificação de especificações, quantidade, qualidade, prazos, preços, embalagens e outros dados pertinentes e, encontrada alguma irregularidade, será fixado prazo para sua correção;

b) **definitivamente**: após recebimento provisório, será realizada conferência dos produtos e sendo aprovados será efetivado o recebimento definitivo, com aposição de assinatura no documento fiscal.

2.7.1 - Na hipótese do produto apresentar irregularidade não sanada, será reduzido a termo o fato e encaminhado à autoridade competente para procedimentos inerentes à aplicação das penalidades.

2.8 - Os produtos que apresentarem irregularidade terá o prazo de **15 (quinze) dias** úteis para substituir os produtos rejeitados.

2.9 - A execução do contrato será acompanhada, conforme o caso, nos termos do art. 67 e 73 da Lei Federal n.º 8.666/93.

2.10 - A execução do objeto ora contratado será fiscalizado pelo Sr. José de Almeida Rosa Júnior, Secretário de Desenvolvimento Rural e Meio Ambiente.

2.11 - A Administração rejeitará o objeto fornecido em desacordo com o Edital do Pregão Presencial nº 40/2023 e seus anexos (art. 76 da lei Federal n.º 8.666/93).

2.12 - O recebimento definitivo não exclui a responsabilidade da proponente, nos termos das prescrições legais.

CLÁUSULA TERCEIRA (DO VALOR)

3.1. O valor deste contrato é de **R\$ 210.000,00 (duzentos e dez mil reais)**, considerando valor transcrito na cláusula primeira, conforme classificação final da Contratada constante na ata da sessão do pregão presencial, devidamente juntada nos autos do referido processo, correspondendo aos objetos definidos na cláusula primeira.

3.2. A Contratante poderá suprimir ou crescer o objeto do contrato em até 25% (vinte e cinco por cento) do seu valor inicial atualizado, a critério exclusivo, de acordo com o disposto no art. 65, I e § 1º, da Lei Federal n.º 8.666/93.

CLÁUSULA QUARTA (DA DESPESA)

4.1. O recurso financeiro para o atendimento ao objeto deste Contrato correrá por conta das seguintes dotações orçamentárias:

Nota de Reserva Orçamentaria: 209

Ficha: 173

Unidade Orçamentária: 02.05.00 – SECRETARIA DE SAÚDE E BEM ESTAR (SSABES)

Funcional: 10.301.0014.2033.0000 – Manutenção Fundo Municipal de Saúde

Classificação Econômica: 4.4.90.52.00 – Equipamentos e Material Permanente

Nota de Reserva Orçamentaria: 112

Ficha: 424

Unidade Orçamentária: 02.09.00 – SECRETARIA DE DESENVOLVIMENTO RURAL E MEIO AMBIENTE

Funcional: 17.512.0012.1320 – Aquisição de Caminhão Coletor Compactador de Lixo

Classificação Econômica: 4.4.90.52.00 – Equipamentos e Material Permanente

Nota de Reserva Orçamentaria: 111

Ficha: 423

Unidade Orçamentária: 02.09.00 – SECRETARIA DE DESENVOLVIMENTO RURAL E MEIO AMBIENTE

Funcional: 17.512.0012.1320 – Aquisição de Caminhão Coletor Compactador de Lixo

Classificação Econômica: 4.4.90.52.00 – Equipamentos e Material Permanente

CLÁUSULA QUINTA (DO PAGAMENTO)

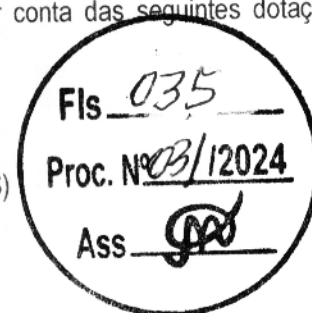

Assinado por 8 pessoas: MARCO AURELIO SOARES, EDSON RIBEIRO DE CARVALHO, JOSE ALMEIDA ROSA JUNIOR e mais 5
Documento assinado eletronicamente. Confira se a assinatura é válida. href: /institucional/assinatura_e_mais_5



- c) Suspensão temporária de participação em licitação e impedimento de contratar com este órgão promotor do certame, por prazo de até 5 (cinco) anos;
- d) Declaração de inidoneidade para licitar ou contratar com a Administração Pública em geral enquanto perdurarem os motivos determinantes da punição ou até que seja promovida sua reabilitação perante a própria autoridade que aplicou a penalidade, que será concedida sempre que o detentor da ata ressarcir a Administração pelos prejuízos resultantes e depois de decorrido o prazo da sanção aplicada com base na alínea anterior.
- 9.3. O atraso injustificado na entrega do objeto, sem prejuízo do disposto no § 1º do artigo 86 da Lei n.º 8.666/93, sujeitará a Contratada à multa de mora, calculado por dia de atraso da obrigação não cumprida na seguinte proporção:
- a) atraso de até 30 (trinta) dias, multa de 0,1% (um décimo por cento) ao dia; e
- b) atraso superior a 30 (trinta) dias, até o limite de 60 (sessenta) dias: multa de 0,2% (dois décimos por cento) ao dia.
- 9.4. Pela inexecução total ou parcial do Contrato, poderão ser aplicadas à Contratada as seguintes penalidades:
- a) multa de 10% (dez por cento) sobre o valor total ou parcial da obrigação não cumprida; ou
- b) a aplicação de suspensão temporária para licitar e contratar com a Municipalidade e/ou declaração de inidoneidade, conforme previsto pelo artigo 7º da Lei Federal n.º 10.520/02.
- 9.5. A aplicação de uma penalidade não exclui a aplicação das outras, quando cabíveis. A penalidade de multa poderá ser aplicada de forma isolada ou cumulativamente com qualquer das demais, podendo ser descontada de eventuais créditos que tenha em face da Contratante.
- 9.6. As multas previstas nesta cláusula não têm natureza compensatória e o seu pagamento não elide a responsabilidade da Contratada por danos causados à Contratante.
- 9.7. O prazo para defesa prévia quanto à aplicação de penalidade é de **05 (cinco) dias úteis** contados da data da intimação do interessado.
- 9.8. O valor das multas será recolhido aos cofres Municipais, dentro de **03 (três) dias úteis** da data de sua cominação, mediante guia de recolhimento oficial.
- 9.9. Se o valor da multa ou indenização devida não for recolhido, será automaticamente descontado da primeira parcela de preço a que a Contratada vier a fazer jus, acrescido de juros moratórios de 1% (um por cento) ao mês, ou, quando for o caso, cobrado judicialmente.
- 9.10. Após a aplicação de quaisquer das penalidades acima previstas, realizar-se-á comunicação escrita à empresa e publicação no Órgão de Imprensa Oficial (excluídas as penalidades de advertência e multa de mora), constando o fundamento legal da punição, informando ainda que o fato seja registrado no cadastro correspondente.

CLÁUSULA DÉCIMA (DA RESCISÃO)

- 10.1. O presente contrato poderá ser rescindido nas hipóteses previstas no art. 78 da Lei Federal n.º 8.666/93, com as consequências indicadas no art. 80, sem prejuízo das sanções previstas naquela Lei e no Edital.
- 10.2. Os casos de rescisão contratual serão formalmente motivados nos autos do Processo, assegurado o direito à prévia e ampla defesa.

CLÁUSULA DÉCIMA PRIMEIRA (DA CESSÃO OU DA TRANSFERÊNCIA)

- 11.1. O presente contrato não poderá ser objeto de cessão, subcontratação ou transferência, no todo ou em parte, sem a prévia autorização da contratante.

CLÁUSULA DÉCIMA SEGUNDA (DAS RESPONSABILIDADES)

- 12.1. A Contratada assume como exclusivamente seus, os riscos e as despesas decorrentes da boa e perfeita execução das obrigações contratadas. Responsabiliza-se, também, pela idoneidade e pelo comportamento de seus empregados, prepostos ou subordinados, e, ainda, por quaisquer prejuízos que sejam causados à Contratante ou a terceiros na execução deste contrato.
- 12.2. A Contratante não responderá por quaisquer ônus, direitos ou obrigações vinculados à legislação tributária, trabalhista, previdenciária ou securitária, e decorrentes da execução do presente contrato, cujo cumprimento e responsabilidade caberão, exclusivamente à Contratada.
- 12.3. A Contratante não responderá por quaisquer compromissos assumidos pela Contratada com terceiros, ainda que vinculados à execução do presente contrato, bem como por qualquer dano causado a terceiros em decorrência de ato da Contratada, de seus empregados, prepostos ou subordinados.
- 12.4. A Contratada manterá, durante toda a execução do contrato, as condições de habilitação e qualificação que lhe foram exigidos na licitação.

CLÁUSULA DÉCIMA TERCEIRA (DA GESTÃO DO CONTRATO)

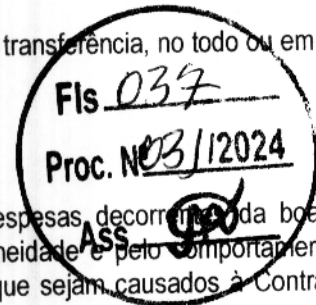



PREFEITURA MUNICIPAL DE PILAR DO SUL

PAÇO MUNICIPAL PREFEITO JOÃO URIAS DE MOURA

RUA TENENTE ALMEIDA, 265 - CENTRO - CEP 18.185-000 - TEL/FAX 15. 3278-9700 - CENTRO - PILAR DO SUL - SP

www.pilardosul.sp.gov.br

13.1. O gestor do presente Contrato será o Sr. José de Almeida Rosa Júnior, Secretário de Desenvolvimento Rural e Meio Ambiente, nos termos do artigo 67 da Lei de Licitações, ao qual competirá velar pela perfeita exação do pactuado, em conformidade com o previsto no Edital, na proposta da Contratada e neste instrumento.

13.2. Em caso de eventual irregularidade, inexecução ou desconformidade na execução do Contrato o agente fiscalizador dará ciência à Contratada do sucedido, fazendo-o por escrito, bem assim das providências exigidas para sanar a falha ou defeito apontado. Todo e qualquer dano decorrente da inexecução, parcial ou total, do contrato, ainda que imposto a terceiros, será de única e exclusiva responsabilidade da Contratada.

13.3. A fiscalização de que trata esta cláusula não exclui e nem reduz a responsabilidade da Contratada por quaisquer irregularidades, inexecuções ou desconformidades havidas na execução do ajuste, aí incluídas imperfeições de natureza técnica ou aqueles provenientes de vício redibitório, como tal definido pela lei civil.

13.4. O Contratante reserva-se o direito de rejeitar, no todo ou em parte, os serviços, caso os mesmos afastem-se das especificações do edital, seus anexos e da proposta da Contratada.

CLÁUSULA DÉCIMA QUARTA (DOS TRIBUTOS E DESPESAS)

14.1. Constituirá encargo exclusivo da Contratada o pagamento de tributos, tarifas, emolumentos e despesas decorrentes da formalização deste contrato e da execução de seu objeto.

CLÁUSULA DÉCIMA QUINTA (DA PUBLICIDADE DO CONTRATO)

15.1. Até o quinto dia útil do mês seguinte ao da assinatura do presente contrato, a **PREFEITURA** providenciará sua publicação no site da Prefeitura www.pilardosul.sp.gov.br, para ocorrer no prazo de 20 (vinte) dias, daquela data, como condição indispensável para sua eficácia.

CLÁUSULA DÉCIMA SEXTA (DO FORO)

16.1. O Foro do contrato será o da Comarca de Comarca de Pilar do Sul /SP, excluído qualquer outro.

Para firmeza e validade do pactuado, o presente termo foi lavrado em 03 (três) vias de igual teor, que, depois de lido e achado em ordem, vai assinado pelos contraentes.

MARCO AURÉLIO SOARES
Prefeito Municipal
Contratante

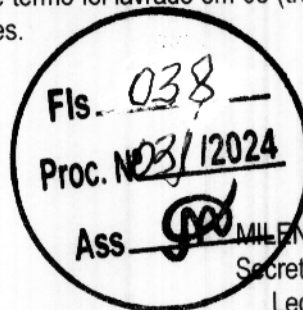

Pilar do Sul, 04 de agosto de 2023.

Ass. MILENA GUEDES C. P. DOS SANTOS
Secret. Gestora Jurídica de Controle de
Legalidade, Licitações e Tributos

EDSON RIBEIRO DE CARVALHO
Secretário Gestor da Fazenda Municipal

RITA DE CÁSSIA QUEIROZ CARVALHO
Secretária de Saúde e Bem Estar

JOSÉ DE ALMEIDA ROSA JÚNIOR
Secr. de Desenvolvimento Rural e Meio Ambiente

DAVILLA COMERCIO DE MAQUINAS E
EQUIPAMENTOS INDUSTRIAIS LTDA - ME
MAICO DÁVILLA
Contratada

Testemunhas:

Nome:
CPF:

Nome:
CPF:



PREFEITURA DE PILAR DO SUL
RUA TEN ALMEIDA
PILAR DO SUL - CEP - 18.185-000
(15) 3278-9700



CÓDIGO DE ACESSO
089D48B6B24E4420B299AA3A58588374

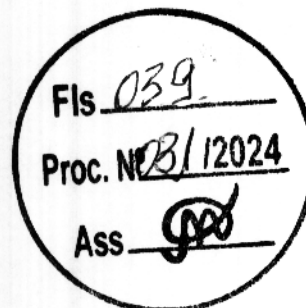

VERIFICAÇÃO DAS ASSINATURAS

Este documento foi assinado digitalmente/eletronicamente pelos seguintes signatários nas datas indicadas

- ✓ Assinante: MARCO AURELIO SOARES em 04/08/2023 10:31:36
CPF:***.***-.378-54
Unidade certificadora: MUNICÍPIO DE PILAR DO SUL - CA
- ✓ Assinante: EDSON RIBEIRO DE CARVALHO em 04/08/2023 10:38:48
CPF:***.***-.638-79
Unidade certificadora: MUNICÍPIO DE PILAR DO SUL - CA
- ✓ Assinante: JOSE ALMEIDA ROSA JUNIOR em 04/08/2023 10:40:40
CPF:***.***-.398-73
Unidade certificadora: MUNICÍPIO DE PILAR DO SUL - CA
- ✓ Assinante: RITA DE CASSIA QUEIROZ CARVALHO em 04/08/2023 14:15:51
CPF:***.***-.768-03
Unidade certificadora: MUNICÍPIO DE PILAR DO SUL - CA
- ✓ Assinante: DAVILLA COMERCIO DE MAQUINAS E EQUIPAMENTOS INDUS em 07/08/2023 08:52:14
CNPJ: 32.264.944/0001-62
Unidade certificadora: ICP-BRASIL - AC CERTISIGN RFB G5
- ✓ Assinante: MILENA GUEDES CORREA PRANDO DOS SANTOS em 07/08/2023 13:57:58
CPF:***.***-.918-63
Unidade certificadora: MUNICÍPIO DE PILAR DO SUL - CA
- ✓ Assinante: MARIANE GOMES RIBEIRO em 07/08/2023 14:41:57
CPF:***.***-.988-11
Unidade certificadora: MUNICÍPIO DE PILAR DO SUL - CA
- ✓ Assinante: ADRIELLE APARECIDA TEODORO MOREIRA em 07/08/2023 14:50:59
CPF:***.***-.448-80
Unidade certificadora: MUNICÍPIO DE PILAR DO SUL - CA

Para verificar a validade das assinaturas acesse o link abaixo

<https://www.portalpublico.org.br/portalpublico/public/assinaturas/089D48B6B24E4420B299AA3A58588374>

PROC. ADM. Nº 3849/2024

MAPA COMPARATIVO - COTAÇÃO DE PREÇOS

Objeto: Registro de preços para futura e eventual Coletor Compactador de Lixo de Interesse da administração pública de Chapadinha

ITEM	DESCRIÇÃO DOS PRODUTOS	UND	QUANT	PRO CAR SERVIÇOS E PEÇAS LTDA CNPJ. Nº 10.685.690/0001-09		PLAMALTO INDUSTRIA MECÂNICA LTDA CNPJ. Nº 37.023.156/0001-90		CONTRATO DO MUNICÍPIO DE PILAR DO SUL - CONTRATO Nº 68/2023		VALOR UNIT ESTIMADO R\$	
				P. UNT. R\$	P. TOTAL R\$	P. UNT. R\$	P. TOTAL R\$	P. UNT. R\$	P. TOTAL R\$	P. UNIT.	P. TOTAL
1	<p>COLETOR COMPACTADOR DE LIXO. Características:</p> <p>Caixa de Carga:</p> <ul style="list-style-type: none"> • Caixa de carga com capacidade de 15m³; • Caixa de carga moldada com cantos arredondados (o que facilita a limpeza) e com laterais lisas, de formato elíptico, sem emendas, em chapa única de aço (em uma única chapa de aço), com espessura de 4,76mm (# 3/16") em aço ASTM A36; • Chassi e assoalho da caixa de carga, totalmente apoiado sobre as longarinas e travessas (sem emendas) de estrutura, com sistema de travamento em mão francesa; longarinas fabricadas em chapa de aço, com espessura de 6,35mm. • Internamente, o chassi da caixa de carga, possui reforço interno em chapa de aço de com espessura de 4,76mm (#3/16"); • Seta traseira, fabricada em chapa de aço, com espessura de 6,35mm (# ¼) em aço SAC 350; • Teto fabricado em chapa de aço com espessura de 3,42mm (# 10) em aço ASTM A36; • Trilho do escudo ejetor, fabricado em chapa de aço, com espessura de 6,35mm (# ¼) em aço ASTM A36 e treliçado internamente; • Assoalho, fabricado em chapa de aço, com espessura de 4,76mm (# 3/16") em aço ASTM A36; • Lanternas de sinalização na lateral inferior; • Caixa de carga, dotada de chapa lateral com função anti- esguicho; <p>(E DEMAIS CARACTERÍSTICAS DO TERMO DE REFERÊNCIA)</p>	UND	2	230.000,00	460.000,00	263.300,00	526.600,00	210.000,00	420.000,00	234.433,33	468.866,66
VALOR TOTAL ESTIMADO										468.866,66	

Fls. 040
Proc. Nº 31/2024
Ass. 

Thiago Alves dos Santos
Secretário Municipal de Licitações e Compras

Prefeitura Mun. de Chapadinha
Thiago Alves dos Santos
Secretário Municipal de Compras e Licitação



A Senhora
Vânia Duarte Mota Souza
Secretária Adjunta de Administração
Nesta

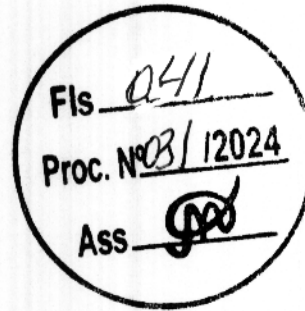

DESPACHO

Em resposta à solicitação do Secretário Municipal de Obras, Urbanismo e Mobilidade Urbana, para realização de pesquisas de preços referente ao Registro de preços para futura e eventual Coletor Compactador de Lixo de interesse da administração pública de Chapadinho. Encaminho solicitações e pesquisas de preços, com relatório e mapa de apuração das pesquisas de preços, realizadas através de cotações já existentes no momento da formalização do convenio celebrado, os mesmos já possuem atividades econômicas compatível com o objeto supracitado e os valores admissíveis para uso nesta licitação, conforme segue em anexo.

Chapadinho/MA, em 25 de julho de 2024.

Thiago Alves dos Santos
Secretário Municipal de Licitações e Compras
Prefeitura Municipal de Chapadinho
Thiago Alves dos Santos
Secretário Municipal de
Compras e Licitação

Chapadinda - MA, 26 de julho de 2024. ✓

Ao
Setor de Contábil
Prefeitura Municipal de Chapadinda.

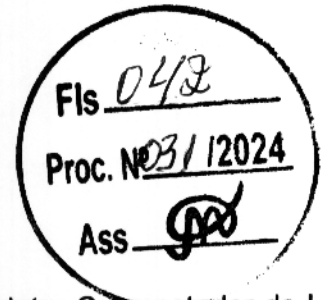

Objeto: Registro de preços para futura e eventual Coletor Compactador de Lixo de interesse da administração pública de Chapadinda, com um valor estimado de **R\$ 468.866,66 (Quatrocentos e sessenta e oito mil, oitocentos e sessenta e seis reais e sessenta e seis centavos)**. Solicito informação sobre a existência de Rubrica Orçamentária da Secretaria Municipal de Administração, conforme solicitação constante dos autos do processo administrativo nº 3849/2024.

Atenciosamente,

Vânia Duarte Mota Souza
Secretária Adjunta de Administração
Chapadinda-MA.

Prefeitura Mun. de Chapadinda
Vânia Duarte Mota Souza
Secretária Adjunta de Administração

DESPACHO

A Sra.
Vânia Duarte Mota Souza
Secretária Adjunta de Administração
Nesta

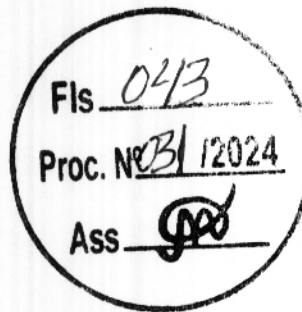

Em atendimento ao Art. 18 da Lei Federal nº 14.133/2021 e suas alterações posteriores, informamos a Vossa Senhoria a existência de crédito orçamentário para atender as despesas, visando a contratação de empresa para Registro de preços para futura e eventual Coletor Compactador de Lixo de Interesse da administração pública de Chapadinha.

Na licitação para Registro de Preços não é necessário indicar a dotação orçamentária, que somente será exigida para a formalização do contrato ou outro instrumento hábil em conformidade com o § 7º do artigo 7º da Lei nº 14.133/2021:

"§ 7º Não será exigida a indicação de recursos orçamentários no momento da licitação para o sistema de registro de preços, sendo obrigatória sua comprovação para a formalização do contrato ou para a emissão da autorização de fornecimento ou do instrumento equivalente."

Chapadinha(MA), 29 de julho de 2024.

Contador
Prefeitura Mun. de Chapadinha
MASIO AKYLYS GUARESMA DE ARAUJO
CONTADOR
CRC: 8235

SECRETARIA MUNICIPAL DE ADMINISTRAÇÃO

AUTORIZAÇÃO

Ilmo. Sr.
Luciano de Souza Gomes
Pregoeiro Municipal

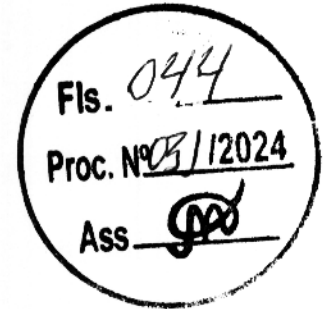

Na qualidade de Secretária Adjunta de Administração, encaminho os autos do processo até aqui realizados e **AUTORIZO** a deflagração de processo licitatório, na modalidade Pregão Eletrônico do tipo Menor Preço por item, tendo por objeto, o **Registro de preços para futura e eventual Coletor Compactador de Lixo de interesse da administração pública de Chapadinda**, de acordo com o disposto na Lei Federal nº 14.133/2021, Lei Complementar nº 123/2006 e alterações dadas pela Lei Complementar nº 147/2014 e aplicando-se subsidiariamente no que couberem a referida lei e demais normas pertinentes à espécie.

Chapadinda/MA, 30 de julho de 2024.

Atenciosamente,

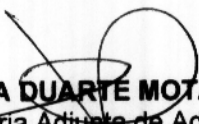
VÂNIA DUARTE MOTA SOUZA
Secretária Adjunta de Administração
Chapadinda-MA

*Prefeitura Mun. de Chapadinda
Vânia Duarte Mota Souza
Secretaria Adjunta de Administração*

SECRETARIA MUNICIPAL DE ADMINISTRAÇÃO

TERMO DE REFERÊNCIA

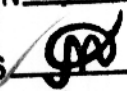
Fls. 045
 Proc. Nº 03/12024
 Ass. 

01 - OBJETO:

1.1 Registro de Preços para Aquisição Coletor Compactador de Lixo de interesse da Administração Pública de Chapadinda.

02 - JUSTIFICATIVA:

Visando uma melhor eficiência na coleta de lixo da zona urbana no Município de Chapadinda - MA se faz necessário a aquisição de um coletor compactador de lixo de carregamento traseiro; Caixa de carga com capacidade volumétrica de 15 m³ de lixo compactado para coleta de resíduos melhorando a coleta e o transporte de resíduos sólidos, dessa forma mantendo a cidade limpa. Buscando proporcionar à população de nosso município, melhores condições de higiene, tendo em vista ainda o aumento populacional ocorrido em nossa cidade (sede do município), aumentando assim a demanda dos serviços públicos oferecidos à população, principalmente nos trabalhos de coleta de lixo domiciliar. Considerando ainda que a aquisição que se pretende fazer será de grande utilidade e importância para o município, devido a sua funcionalidade e utilização, o que certamente irá diminuir custos tendo em vista que o equipamento que se pretende adquirir trata-se de um caminhão novo, equipado com compactador de lixo de 15m³, o que certamente beneficiará a cidade com a diminuição do consumo de combustível, tendo em vista a quantidade de viagens até o aterro sanitário, levando em consideração o tamanho do compactador de lixo pretendido. Justifica-se assim, a pretendida aquisição do equipamento o que certamente trará grandes benefícios para que a cidade seja organizada, proporcionando o bem-estar e maiores condições de higiene para a população da zona urbana beneficiada.

03 - ESPECIFICAÇÕES DO OBJETO:

ITEM	ESPECIFICAÇÃO	QTD
01	<p>COLETOR COMPACTADOR DE LIXO, Características:</p> <p>Caixa de Carga:</p> <ul style="list-style-type: none"> • Caixa de carga com capacidade de 15m³; • Caixa de carga moldada com cantos arredondados (o que facilita a limpeza) e com laterais lisas, de formato elíptico, sem emendas, em chapa única de aço (em uma única chapa de aço), com espessura de 4,76mm (# 3/16") em aço ASTM A36; • Chassi e assoalho da caixa de carga, totalmente apoiado sobre as longarinas e travessas (sem emendas) da estrutura, com sistema de travamento em mão francesa; Longarinas fabricadas em chapa de aço, com espessura de 6,35mm. • Internamente, o chassi da caixa de carga, possui reforço interno em chapa de aço de com espessura de 4,76mm (#3/16"); • Saia traseira, fabricada em chapa de aço, com espessura de 6,35mm (# ¼) em aço SAC 350; • Teto fabricado em chapa de aço com espessura de 3,42mm (# 10) em aço ASTM A36; 	02



SECRETARIA MUNICIPAL DE ADMINISTRAÇÃO

- Trilho do escudo ejetor, fabricado em chapa de aço, com espessura de 6,35mm (# ¼) em aço ASTM A36 e treliçado internamente;
- Assoalho, fabricado em chapa de aço, com espessura de 4,76mm (# 3/16") em aço ASTM A36;
- Lanternas de sinalização na lateral inferior.
- Caixa de carga, dotada de chapa lateral com função anti- esguicho;

Fis. 046
Proc. Nº 31/2024

Ass. 

Tampa Trasera:

- Compartimento de carga traseiro com capacidade volumétrica de 2,20m³;
- Bacia de carga em chapa, com espessura de 6,35mm (#1/4") em aço SAC 350;
- Laterais inferiores superiores internas, fabricadas em chapa de aço, com espessura de 4,76mm (# 3/16") em aço SAC 350;
- Trilho da placa transportadora, fabricado em chapa de aço, com espessura de 6,35mm (# ¼") em aço ASTM A36;
- Dotada de todas exigências do CONTRAN; tais como: Lanternas de sinalização traseira, luz de freio, farolete e luz de ré, com lâmpada em LED, acomodadas em suporte com proteção metálica e sinalizador intermitente rotativo em LED "GIROFLEX" com proteção metálica;
- O compartimento de carga traseiro é dotado de Iluminação para trabalhos noturnos – (Luz para iluminação da boca de carga com lâmpadas em LED);
- Dotada de calha intermediária para captação de chorume, localizado entre a tampa traseira e a caixa de carga, com capacidade de 150 (cento e cinquenta) litros;
- Dotada de sistema de travamento e destravamento MANUAL (Tipo Rosca – De Série) ou AUTOMÁTICO (Automático – Opcional);
- O sistema de levantamento é realizado através de 02 (dois) cilindros hidráulicos, localizados um de cada lado; com hastes cromadas e sistema sem suspiro, dotado de trava de segurança para manutenção;
- Tampa traseira dotada de vedação com borracha tipo "C", compreendendo a face inferior e lateral até o mancal do cilindro de levantamento da tampa;

Sistema de Compactação:

O Sistema de Compactação é realizado através de duas placas, uma compactadora acionada por dois cilindros hidráulicos de Ø4" de diâmetro e uma placa transportadora acionada por dois cilindros hidráulicos invertidos de 4" com amortecimento na descida;

O ciclo de compactação é realizado em quatro fases com alavancas de acionamento; Comando hidráulico traseiro com destrave automático;

Face da placa compactadora e transportadora são fabricada em chapa de aço de alta resistência, com espessura de 4,76mm (# 3/16") em aço ASTM A36; Placa transportadora, dotada de guias articuladas, com patins fabricados em polímero de alta durabilidade e resistência (UHMW), auto lubrificante, de fácil manutenção e reposição, garantindo movimentação suave e silenciosa; Pinos e buchas das articulações fabricados em Aço SAE 4140, temperados por indução;

Equipado com Bomba Hidráulica de engrenagens;

Aceleração automática acionada por pressostato (funcionamento de acordo com a parametrização de cada fabricante de chassis).

Mangueiras de hidráulicas de alta pressão;

Sistema de Descarga:

SECRETARIA MUNICIPAL DE ADMINISTRAÇÃO

	<ul style="list-style-type: none">• Sistema de descarga é realizado através de escudo ejetor, fabricado em chapa de aço, acionado por cilindro hidráulico telescópico de dupla ação, com hastes cromadas;• Comando hidráulico dianteiro dotado de sistema de Compactação Inteligente (DRIFT VALVE), a compactação dos resíduos é homogênea até a completa carga da caixa;• Reservatório de óleo hidráulico com capacidade de 160 (cento e sessenta) litros; com filtro de sucção, visor de nível acoplado e filtro de retorno tipo micrométrico;• Estribo traseiro fabricado em chapa de aço anti-derrapante com pontas arredondadas e corrimãos laterais e central para transporte de garis.• Sistema de comunicação luminosa entre Garis e Motorista;• Paralamas com para barros de borrachas;• Suporte para acomodação de pás e vassouras na lateral da tampa traseira;• Dispositivos de segurança e avisos para perfeita utilização do equipamento, e aplicação de adesivos refletivos conforme norma vigente;• Equipado com barras laterais de segurança, de acordo com a norma vigente (protetor lateral de segurança);• Pintura: limpeza prévia de superfície com aplicação de fundo (primer) anti-oxidante e aplicação de tinta PU na cor a ser determinada pelo cliente;	Fis <u>047</u> Proc. Nº <u>31/2024</u> Ass. <u>[assinatura]</u>
--	--	---

04 - DAS OBRIGAÇÕES

4.1 - DA CONTRATANTE

- 4.1.1 - Prestar as informações e os esclarecimentos que venham a ser solicitadas pela CONTRATADA;
- 4.1.2 - Exercer a fiscalização da entrega dos produtos, por servidor ou comissão, especialmente designados pelas secretarias contratantes;
- 4.1.3 - Rejeitar, no todo ou em parte, os produtos que a contratada entregar fora das especificações do edital;
- 4.1.4 - Comunicar à contratada após apresentação da Nota fiscal, o aceite do servidor responsável pelo recebimento dos produtos adquiridos;
- 4.1.5 - Efetuar o pagamento da contratada no prazo determinado no Edital e em seus anexos, inclusive, no contrato;
- 4.1.6 - Fiscalizar a execução do contrato, aplicando as sanções cabíveis, quando for o caso;
- 4.1.7 - Notificar, por escrito à CONTRATADA, ocorrência de eventuais imperfeições no curso da execução do objeto, fixando prazo para a sua correção;
- 4.1.8 - Proporcionar todas as facilidades para que a licitante vencedora possa proceder à entrega dos produtos dentro do estabelecido neste Termo de Referência.

SECRETARIA MUNICIPAL DE ADMINISTRAÇÃO

Fls. 048

Proc. Nº 81/2024

4.2 - DA CONTRATADA

4.2.1 - Proceder a entrega dos equipamentos adjudicados, de conformidade com o quantitativo e as especificações constantes do item 3 do presente Termo de Referência e da sua proposta comercial;

4.2.2 - Providenciar a troca imediata, às suas expensas, do produto entregue com validade vencida, defeitos de fabricação e que não correspondam às especificações solicitadas;

4.2.3 - Responsabilizar-se pelos danos causados diretamente à Administração ou a terceiros, decorrente de sua culpa ou dolo durante o período de entrega dos equipamentos, não implicando corresponsabilidade do Poder Público ou de seus agentes ou prepostos;

4.2.4 - Manter inalterados os preços e condições propostas;

4.2.5 - Responder por todos os ônus decorrentes do transporte de embalagem, seguros, taxas, fretes e demais encargos que venham incidir na entrega do produto;

4.2.6 - Lançar na nota fiscal as especificações do material, de modo idêntico àquelas constantes do objeto deste Projeto Básico;

4.2.7 - Não transferir a terceiros, total ou parcial, o fornecimento do material sem a prévia e expressa anuência da Contratante;

4.2.8 - Orientar tecnicamente os responsáveis pela operação dos materiais, fornecendo os esclarecimentos necessários ao seu perfeito funcionamento;

4.2.9 - Comunicar à Administração, no prazo máximo de 24 (vinte e quatro) horas que antecede a data da entrega, os motivos que impossibilitem o cumprimento do prazo previsto, com a devida comprovação;

4.2.10 - Responsabiliza-se pelas despesas dos tributos, encargos trabalhistas, previdenciários, fiscais, comerciais, taxas, fretes, seguros, deslocamento de pessoal, prestação de garantia e quaisquer outras que incidam ou venham a incidir na execução do contrato.

05 - DA ENTREGA:

5.1 - A entrega deverá ser realizada perante o Fiscal do Contrato, designado pela CONTRATANTE para tal fim, que adotará os seguintes procedimentos:

- a) **Provisoriamente:** de posse dos documentos apresentados pela CONTRATADA e de uma via do contrato e da proposta respectiva, receberá os bens para verificação de especificações, quantidade, qualidade, prazos, preços, embalagens e outros dados pertinentes e, encontrando irregularidade, fixará prazo para correção pela CONTRATADA, mediante retirada do equipamento, ou aprovando, receberá provisoriamente os bens, mediante recibo;

SECRETARIA MUNICIPAL DE ADMINISTRAÇÃO

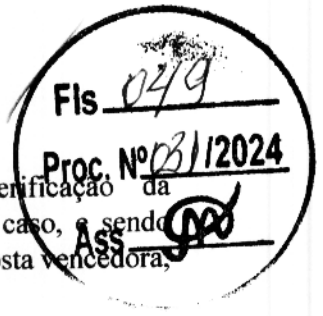

b) **Definitivamente:** após recebimento provisório, verificação da integridade e realização de testes de funcionamento, se for o caso, e sendo aprovados, nos exatos termos do Termo de Referência e da proposta vencedora, será efetivado o recebimento definitivo.

5.2 - Em caso de irregularidade não sanada pela CONTRATADA, a Comissão de Recebimento reduzirá a termo os fatos ocorridos e encaminhará à CONTRATANTE para aplicação de penalidades;

5.3 - Os custos da substituição dos itens rejeitados correrão exclusivamente à conta da Contratada;

5.4 - Na eventualidade de um dos itens do objeto não esteja mais disponível no mercado, a CONTRATADA deve substituir por um com a mesma qualidade e especificação técnica do produto fora de linha ou superior.

06 – PRAZO E LOCAL DE ENTREGA:

6.1 – A entrega do Equipamento, deve ser feita na sede da Prefeitura Municipal de Chapadonha/MA, Av. Presidente Vargas, nº 310 – Centro Chapadonha/MA, CEP 65.500-000, **no prazo máximo de 30 (trinta) dias ou em conformidade com o prazo mencionado na ordem de fornecimento.**

6.2 - Contados da data do recebimento da ORDEM DE FORNECIMENTO, salvo se houver pedido formal de prorrogação deste, devidamente justificado pelo licitante/contratado e acatado pela **PREFEITURA.**

6.3. O Equipamento Permanente objeto desta licitação deverá ser entregue conforme for solicitado.

6.4. A PREFEITURA terá o prazo de até 05 (cinco) dias para aceitar os equipamentos fornecidos pela CONTRATADA, sendo que o Equipamento Permanente deste termo será recebido da seguinte forma:

- a) Provisoriamente, para efeito de posterior verificação da conformidade dos mesmos com a especificação;
- b) Definitivamente, após a verificação da qualidade e quantidade e consequente aceitação, quando a nota fiscal será atestada e remetida para pagamento;
- c) Rejeitado, quando em desacordo com o estabelecido no Edital, proposta de preços da empresa e demais anexos do edital.

6.5 - O Veículo/Equipamento Permanente entregue em desacordo com o estipulado neste instrumento e na proposta do adjudicatário será rejeitado parcialmente ou totalmente, conforme o caso.

6.6 - Quanto a problemas de qualidade do(s) item(ns) licitado(s), a licitante notificada pela PREFEITURA será responsável pela troca do equipamento que apresentar problemas, observando o prazo Máximo de 02 (dois) dias úteis;

6.7 - A marca do equipamentos/implemento cotado não poderá ser substituída no decorrer do contrato, sem a solicitação prévia da contratada e autorização desta prefeitura, mesmo que sejam por equipamento de qualidades equivalentes.

6.8 - O transporte e a descarga do(s) equipamento(s) correrão por conta da CONTRATADA, sem qualquer custo adicional a Prefeitura.

SECRETARIA MUNICIPAL DE ADMINISTRAÇÃO

Fls. 050

Proc. Nº 081/2024

ASS: 

07 - DO PAGAMENTO:

7.1 - O pagamento será feito pela Prefeitura Municipal de Chapadinha, em moeda corrente nacional, mediante Transferência Bancária Eletrônica, direto na Conta da Contratada e ocorrerá até no máximo de 30 (trinta) dias após a data do recebimento definitivo do material solicitado na etapa, mediante a apresentação da competente Nota Fiscal ou Fatura;

7.1.1 - A CONTRATADA deverá protocolar na sede desta Prefeitura a solicitação de pagamento, assinada e carimbada pelo representante legal da empresa em papel timbrado, contendo o nº do processo licitatório, as informações para crédito em conta corrente como: nome e número do Banco, nome e número da Agência e número da conta, anexando a Nota Fiscal devidamente atesta, emitida sem rasura, em letra bem legível, juntamente com cópia do contrato, cópia da nota de empenho como também as demais certidões atualizadas: Certificado de Regularidade de Situação do Fundo de Garantia do Tempo de Serviço - FGTS, Certidão de Débitos Trabalhistas - CNDT, Certidão Negativa de Débito junto à Previdência Social - CND, Certidão Conjunta Negativa de Débitos Relativos a Tributos Federais e à Dívida Ativa da União, expedida por órgãos da Secretaria da Receita Federal do Brasil e da Procuradoria Geral da Fazenda Nacional, e certidões negativas de débitos expedidas por órgãos das Secretarias de Fazenda do Estado e do Município.

7.2 - Como condição para Administração efetuar o pagamento, a licitante vencedora deverá manter as mesmas condições de habilitação;

7.3 - O recebimento não exclui a responsabilidade da Contratada pelo perfeito desempenho do material fornecido, cabendo-lhe sanar quaisquer irregularidades detectadas quando da utilização do referido material;

7.4 - A nota fiscal/fatura deverá ser emitida pela própria Contratada, obrigatoriamente com o número de inscrição no CNPJ com que foi cadastrado no departamento de cadastro de fornecedores da Prefeitura Municipal de Chapadinha, constante ainda da Nota de Empenho e do Contrato, não se admitindo notas fiscais/faturas emitidas com outro CNPJ, mesmo de filiais ou da matriz.

8. DA VIGÊNCIA, ACRÉSCIMOS E SUPRESSÕES

8.1. A vigência dos contratos decorrentes do Sistema de Registro de Preços obedecerá ao disposto art. 82, inciso V, da Lei nº 14.133/2021 e art. 11 do Decreto nº 11.462/2023.

8.2. Os contratos decorrentes do Sistema de Registro de Preços poderão ser alterados, observando o disposto no art. 82, inciso V, da Lei nº 14.133/2021.

8.3. A licitante estará obrigada a fornecer quantitativos superiores àqueles contratados, em função do direito de acréscimo de até 25% (vinte e cinco por cento) de acordo com a Lei nº 14.133/2021.

8.4. A supressão dos equipamentos poderá ser total ou parcial, a critério da Administração.

9. DOS REAJUSTES DE PREÇOS

9.1. Os preços manter-se-ão inalterados pelo período de duração do contrato, admitida a revisão no caso de desequilíbrio da equação econômico-financeira inicial deste instrumento a partir de determinação estatal, cabendo-lhe no máximo o repasse do percentual determinado.

SECRETARIA MUNICIPAL DE ADMINISTRAÇÃO

Fls. 051

Proc. Nº 03/12024

Ass. [Assinatura]

- 9.2. Durante o período de execução do contrato os preços não serão reajustados, ressalvada a superveniência de normas federais aplicáveis à espécie.
- 9.3. A contratada tem direito ao equilíbrio econômico-financeiro do contrato, procedendo-se a revisão do mesmo a qualquer tempo, desde que ocorra fato imprevisível ou previsível, porém com consequências incalculáveis, que onere ou desonere excessivamente as obrigações pactuadas no presente instrumento;
- 9.4. A contratada, quando for o caso, deverá formular à administração requerimento para a revisão dos preços contratados, comprovando a ocorrência de fato imprevisível ou previsível, porém com consequências incalculáveis, que tenha onerado excessivamente as obrigações contraídas por ela.
- 9.5. Os preços que sofrerem revisão não poderão ultrapassar os preços praticados no mercado, mantendo-se a diferença percentual apurada entre o valor originalmente da proposta e aquele vigente no mercado à época da licitação.
- 9.6. Caso o preço contratado seja superior à média dos preços de mercado, a PREFEITURA solicitará ao fornecedor/consignatária, mediante correspondência, redução do preço de forma a adequá-lo ao praticado no mercado.
- 9.7. A qualquer tempo, o preço contratado poderá ser revisto em decorrência de eventual redução daqueles existentes no mercado, cabendo a prefeitura municipal convocar o segundo colocado para negociar o novo valor.
- 9.7.1. Caso o Fornecedor contratado se recuse a baixar os seus preços, a Prefeitura Municipal poderá liberar o fornecedor do compromisso assumido, uma vez frustrada a negociação e convocar os demais fornecedores visando a igual oportunidade de negociação.

Chapadinho, 31/07/2024.

Raimundo Peres da Silva Filho
Secretário Municipal de Obras, Urbanismos e Mobilidade Urbana

Raimundo Peres da Silva Filho
Secretário Municipal de Infraestrutura
e Urbanismo
Matrícula: 12708

Aprovo o Termo de Referência em: 31/07/2024

Vânia Duarte Mota Souza
Secretária Adjunta de Administração

Prefeitura Mun. de Chapadinho
Vânia Duarte Mota Souza
Secretaria Adjunta de Administração

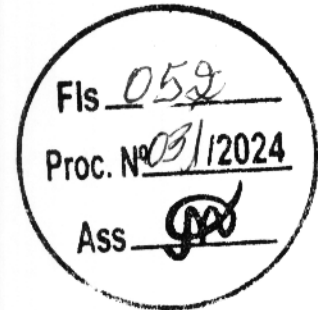

JUNTADA DE PORTARIA

Junto aos autos do Processo Administrativo nº 0101.3849.2024, na modalidade Pregão Eletrônico, o Ato de designação da Comissão Permanente de Licitação, PORTARIA 360/2021 de 31 de Dezembro de 2021.

Chapadinha - MA, 01 de agosto de 2024.

LUCIANO DE SOUZA GOMES
Pregoeiro
Prefeitura Mun. de Chapadinha
Luciano Souza Gomes
Pregoeiro

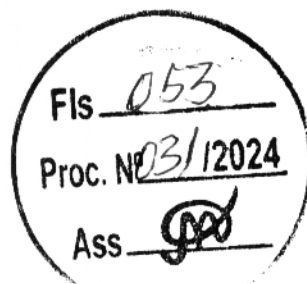

PORTARIA Nº 360/2021 –GP

MARIA DUCILENE PONTES CORDEIRO, PREFEITA MUNICIPAL DE CHAPADINHA, ESTADO DO MARANHÃO, no uso de suas atribuições legais,

RESOLVE:

Art. 1º Designar o servidor **LUCIANO SOUZA GOMES**, para exercer o cargo em comissão de Pregoeiro, responsável pela atribuição de conduzir os trabalhos nas modalidades de Pregão Presencial e Pregão Eletrônico.

Art. 2º Designar os servidores **SELLY NASCIMENTO MEIRELES PINTO E RENILSON DE AGUIAR LOPES** para compor a Equipe de Apoio e **NAYRA TACYANNA ARAUJO SOUSA**, como Suplente, que prestará a necessária assistência ao Pregoeiro.

Art. 3º As atribuições do Pregoeiro e de sua Equipe de Apoio, dentre outras, serão:

- I – Credenciamento das empresas interessadas em participar do processo licitatório;
- II – Conduzir a sessão pública do pregão presencial ou eletrônico;
- III – Dirigir a fase de lances;
- IV – Recebimento dos envelopes das propostas de preços e de documentação de habilitação;
- V – Abertura dos envelopes das propostas de classificação dos proponentes;
- VI – A condução dos procedimentos relativos aos lances e à escolha da proposta ou do lance do melhor preço;
- VII – Adjudicação da proposta de menor preço;
- VIII – Elaboração de ata;
- IX – Condução dos trabalhos da equipe de apoio;
- X – Recebimento, o exame e a decisão sobre o recurso;
- XI – Encaminhamento do processo devidamente instruído, após a adjudicação, à autoridade superior, visando a homologação e a contratação.

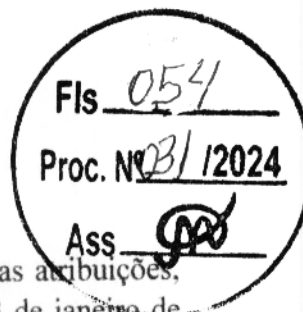

Art. 4º Os servidores especificados nesta Portaria desempenharão as suas atribuições, concomitantemente com as de seus respectivos cargos, no período de 03 de janeiro de 2022 a 02 de janeiro de 2023.

Art. 5º Todos os trabalhos desta Comissão deverão ser registrados em atas, devidamente assinadas, e arquivadas no setor competente.

Art. 6º Aplica-se a esta Comissão as disposições da Lei Federal nº 8.666, de 12 de junho de 1993, e da Lei Federal nº 10.520, de 17 de julho de 2002.

Art. 7º A presente portaria entrará em vigor em 03 de janeiro 2022.

Art. 8º Revogam-se as disposições em contrário.

Gabinete da Prefeitura Municipal de Chapadinho, 31 de dezembro de 2021

Maria Ducilene Pontes Cordeiro
Prefeita Municipal de Chapadinho

DIÁRIO OFICIAL ELETRÔNICO

CHAPADINHA - MA

SEGUNDA-FEIRA, 03 DE JANEIRO DE 2022

ANO II

EDIÇÃO DE HOJE, N.º 2763 – Páginas 17

www.chapadinhama.gov.br

ATOS DO PODER EXECUTIVO

Capítulo VI

Disposições Finais e Transitórias

I - indicar as intervenções a serem executadas, se for o caso, conforme o projeto de regularização fundiária aprovado;

II - aprovar o projeto de regularização fundiária resultante do processo de regularização fundiária; e

III - identificar e declarar os ocupantes de cada unidade imobiliária com destinação urbana regularizada, e os respectivos direitos reais.

Art. 38. A Certidão de Regularização Fundiária (CRF) é o ato administrativo de aprovação da regularização que deverá acompanhar o projeto aprovado e deverá conter, no mínimo:

I - o nome do núcleo urbano regularizado;

II - a localização;

III - a modalidade da regularização;

IV - as responsabilidades das obras e serviços constantes do cronograma;

V - a indicação numérica de cada unidade regularizada, quando houver;

VI - a listagem com nomes dos ocupantes que houverem adquirido a respectiva unidade, por título de legitimação fundiária ou mediante ato único de registro, bem como o estado civil, a profissão, o número de inscrição no cadastro das pessoas físicas do Ministério da Fazenda e do registro geral da cédula de identidade e a filiação.

Capítulo IV

Dos Conjuntos Habitacionais

Art. 39. Serão regularizados como conjuntos habitacionais os núcleos urbanos informais que tenham sido constituídos para a alienação de unidades já edificadas pelo próprio empreendedor, público ou privado, de acordo com as normas da Lei Federal no 13.465/2017, em especial os artigos 59 e 60.

Art. 40. Para a aprovação dos conjuntos habitacionais que compõem a REURB ficam

dispensadas a apresentação do habite-se e, no caso de REURB-S, as respectivas certidões negativas de tributos e contribuições previdenciárias.

Capítulo V

Do Condomínio Urbano Simples

Art. 41. Quando um mesmo imóvel contiver construções de casas ou cômodos, poderá ser instituído, inclusive para fins de REURB, condomínio urbano simples, respeitados os parâmetros urbanísticos locais, e serão discriminadas, na matrícula, a parte do terreno ocupada pelas edificações, as partes de utilização exclusiva e as áreas que constituem passagem para as vias públicas ou para as unidades entre si, de acordo com as normas da Lei Federal no 13.465/2017, em especial os artigos 61 a 63.

Parágrafo único. O condomínio urbano simples é regido pela Lei Federal no 13.465/2017, aplicando-se, no que couber, o disposto na legislação civil, tal como os arts. 1.331 a 1.358 da Lei Federal no 10.406, de 10 de janeiro de 2002 (Código Civil).

Art. 42. As glebas parceladas para fins urbanos anteriormente a 19 de dezembro de 1979, que não possuírem registro, poderão ter a sua situação jurídica regularizada mediante o registro do parcelamento, desde que esteja implantado e integrado à cidade, podendo, para tanto, utilizar-se dos instrumentos previstos na Lei nº 13.465/2017, atendendo o disposto em seu art. 69.

Art. 43. As disposições da Lei Federal no 6.766, de 19 de dezembro de 1979, não se aplicam à REURB, exceto quanto ao disposto nos arts. 37, 38, 39, no caput e nos §§ 1º, 2º, 3º e 4º do art. 40 e nos arts. 41, 42, 44, 47, 48, 49, 50, 51 e 52 da referida Lei.

Art. 44. Para fins da REURB, ficam dispensadas a desafetação e as exigências previstas no inciso I do caput do art. 17 da Lei Federal no 8.666, de 21 de junho de 1993.

Art. 45. Serão regularizadas, na forma da Lei Federal no 13.465/2017 e desta Lei, as ocupações que incidam sobre áreas objeto de demanda judicial que versem sobre direitos reais de garantia ou restrições judiciais, bloqueios e indisponibilidades, ressalvada a hipótese de decisão judicial específica que impeça a análise, aprovação e registro do projeto de regularização fundiária urbana.

Art. 46. Fica facultado ao Poder Executivo do Chapadinhá utilizar a prerrogativa de venda direta aos ocupantes de suas áreas públicas objeto da REURB-E, dispensados os procedimentos exigidos pela Lei Federal no 8.666, de 21 de junho de 1993, e desde que os imóveis se encontrem ocupados até 22 de dezembro de 2016, devendo o processo ser regulamentado em lei específica, nos moldes do disposto no art. 84 da Lei Federal no 13.465/2017.

Art. 47. Fica o Poder Executivo autorizado a regulamentar, no que couber esta Lei, através de Decreto Executivo.

Art. 48. Esta Lei entra em vigor na data de sua publicação.

Gabinete da Prefeita Municipal de Chapadinhá, 16 de dezembro de 2021.

Maria Ducilene Pontes Cordeiro
Prefeita Municipal

PREFEITURA MUNICIPAL DE CHAPADINHA-MA

PORTARIA Nº 358/2021 –GP

MARIA DUCILENE PONTES CORDEIRO, PREFEITA MUNICIPAL DE CHAPADINHA, ESTADO DO MARANHÃO, no uso de suas atribuições legais,

RESOLVE:

Art. 1 DESLIGAR da equipe da Comissão Permanente de Licitação – CPL, o servidor efetivo **MARIEL ALVES RESENDE**, Matrícula 9015, nomeado para compor esta Comissão através da portaria nº 034/2021.

Art. 2. Em substituição fica **NOMEADO** o servidor efetivo, **RENILSON DE AGUIAR LOPES**, Matrícula 8969, Auxiliar Administrativo, passando a compor o quadro abaixo descrito da Comissão Permanente de Licitação – CPL.





AUTUAÇÃO DO PROCESSO

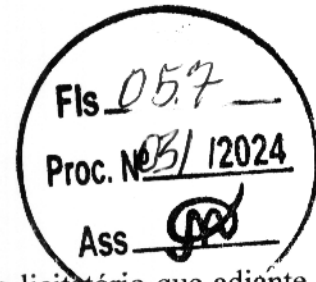

Hoje, nesta Cidade, na sala de Licitações, autuo o processo licitatório que adiante se vê, do que para constar, lavrei este termo. Eu, **LUCIANO DE SOUZA GOMES**, Pregoeiro Municipal, o subscrevo.

DA LICITAÇÃO:

- Processo Administrativo nº **3849/2024**
- Modalidade: Pregão Eletrônico
- Requisitante: **Raimundo Peres da Silva Filho**/Secretário Municipal de Obras, Urbanismos e Mobilidade Urbana
- Tipo de Licitação: Menor Preço por item

FUNDAMENTAÇÃO LEGAL:

Fundamenta-se no Art. 6º, XII e Art. 29 da Lei nº 14.133/2021 e suas demais legislações pertinentes.

DO OBJETO DA LICITAÇÃO:

Registro de preços para futura e eventual Coletor Compactador de Lixo de interesse da administração pública de Chapadina.

ESTIMATIVA DO VALOR:

O valor estimado para esta licitação foi designado pelo Termo de Referência, portanto, estima-se o valor total para contratar de **R\$ 468.866,66 (Quatrocentos e sessenta e oito mil, oitocentos e sessenta e seis reais e sessenta e seis centavos).**

Chapadina - MA, em 01 de Agosto de 2024.

Luciano de Souza Gomes
Pregoeiro Municipal
Prefeitura Mun. de Chapadina
Luciano Souza Gomes
Pregoeiro



DESPACHO

À Assessoria Jurídica
Prefeitura Municipal de Chapadinho – MA

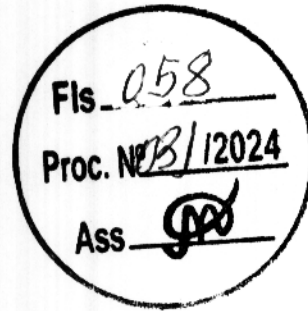

Senhora Assessora,

Estamos encaminhando em anexo os autos do Processo administrativo nº. 3849/2024, para exame e aprovação, da Minuta do Edital e Minuta do Contrato tendo como objeto o Registro de preços para futura e eventual Coletor Compactador de Lixo de interesse da administração pública de Chapadinho, de acordo com o previsto no Art. 6º, XII e Art. 29 da Lei nº 14.133/2021 e suas demais legislações pertinentes.

Sendo o que dispomos para o momento reiteramos nossos mais sinceros votos de estima e consideração.

Chapadinho/MA, 02 de Agosto de 2024.

Luciano de Souza Gomes
Pregoeiro Municipal
Prefeitura Municipal de Chapadinho
Luciano Souza Gomes
Pregoeiro

Fls. 059Proc. Nº 031/2024

MINUTA EDITAL E ANEXOS PREGÃO ELETRÔNICO Nº _____/2024-SRP SISTEMA DE REGISTRO DE PREÇOS	
REGIDO PELA LEI FEDERAL Nº 14.133/21, LEI COMPLEMENTAR Nº 123/2006 ALTERADA PELA LEI COMPLEMENTAR Nº 147/2014, LEI COMPLEMENTAR Nº 155/2017, DECRETO MUNICIPAL Nº 008/2023 e DECRETO FEDERAL Nº 11.462/2023 (SRP).	
PROCESSO ADMINISTRATIVO Nº 3849/2024	PROCESSO LICITATÓRIO Nº _____/2024-SRP
ÓRGÃO GERENCIADOR: Secretaria Municipal de Administração	ÓRGÃOS PARTICIPANTES: Secretaria Municipal de Administração
ORÇAMENTO: Sigiloso (conf. Art. 24 Lei nº 14.133/2021)	REGIME DE EXECUÇÃO: EMPREITADA 'POR UNIDADE' (eventual aquisição)
TIPO DE LICITAÇÃO: MENOR PREÇO	
OBJETO: Seleção da proposta apta a gerar o resultado de contratação mais vantajosa visando o Registro de preços para futura e eventual Coletor Compactador de Lixo de interesse da administração pública de Chapadinho, conforme descrito neste Edital e seus Anexos, nas especificações, quantidades e condições contidas no Termo de Referência, Anexo II do Presente Edital.	
O Pregão será realizado em sessão pública online por meio de recursos de tecnologia da informação - INTERNET, através do PORTAL DE COMPRAS PÚBLICAS, site: http://www.portaldecompraspublicas.com.br	
RECEBIMENTO DAS PROPOSTAS: Início: __/__/2024 - Término: __/__/2024, às ____ hs (Horário de Brasília)	
SESSÃO PÚBLICA: __/__/2024, às ____ h (Horário de Brasília) Será sempre considerado o horário de Brasília (DF) para todas as indicações de tempo constantes neste Edital, em que não esteja disposto "Horário Local".	
DIA, HORÁRIO, LOCAL E MEIO DE COMUNICAÇÃO PARA OBTENÇÃO DO EDITAL	
DIA: Dias úteis de Segunda a Sexta-feira HORÁRIO: das 08:00hs às 12:00hs (horário local).	
LOCAL: Sala da Comissão Permanente de Licitação da Prefeitura Municipal de Chapadinho/MA, localizada na Av. Presidente Vargas, nº 310, Centro, Cep: 65.500-000, Chapadinho/Maranhão. E-mail para contato com a CPL: cplchapadinho2021@gmail.com	
O edital poderá ser retirado gratuitamente no sítio eletrônico: www.chapadinho.gov.br e portal que será realizado o pregão: www.portaldecompraspublicas.com.br	
PREGOEIRO RESPONSÁVEL: LUCIANO DE SOUZA GOMES Pregoeiro Municipal	



PREGÃO ELETRÔNICO nº ____/2024-SRP
PROCESSO ADMINISTRATIVO Nº 3849/2024 - SISTEMA DE REGISTRO DE PREÇOS

DISPUTA ABERTA E FECHADA

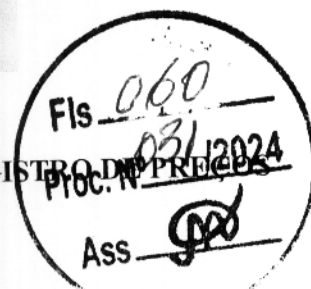

O MUNICÍPIO DE CHAPADINHA-MA, ESTADO DO MARANHÃO, inscrito no CNPJ/MF sob o nº 06.117.709/0001-58, através da Secretaria Municipal de Administração, por meio do seu AGENTE DE CONTRATAÇÃO, torna público para conhecimento dos interessados que realizará às ____ hrs, do dia ____/____/2024, licitação, na modalidade PREGÃO, na forma ELETRÔNICA, com o critério de julgamento, “MENOR PREÇO” que se regerá por este instrumento, e pela legislação pertinente, em especial pela Lei Federal nº14.133, de 01 de abril de 2021, regulamentado pelo Decreto Municipal nº 008/2023 e demais legislação correlata, conforme art. 187 da Lei nº 14.133/21.

Os trabalhos serão conduzidos por servidor designado, denominado PREGOEIRO, mediante a instrução e monitoramento de dados gerados ou transferidos diretamente para a página eletrônica: www.portaldecompraspublicas.com.br. O servidor conduzirá todo o procedimento conforme estabelecido neste instrumento convocatório.

Em caso de discordância entre as especificações do objeto descritas neste instrumento e as constantes no sistema portal de compras públicas, prevalecerão as descritas aqui estabelecida.

1. OBJETO E VALOR ESTIMADO

1.1. O objeto da presente licitação é a Seleção da proposta apta a gerar o resultado de contratação mais vantajosa visando o **Registro de preços para futura e eventual Coletor Compactador de Lixo de interesse da administração pública de Chapadinho**, conforme condições, quantidades e exigências estabelecidas neste EDITAL e anexos.

1.2. O critério de julgamento adotado será o “MENOR PREÇO”, observadas as exigências contidas neste instrumento e seus anexos quanto às especificações do objeto.

1.3. A licitação será dividida em itens, conforme tabela constante do Termo de Referência, facultando-se ao licitante a participação em quantos itens forem de seu interesse.

1.4. O preço considerado como estimativa para o objeto da presente licitação foi determinado, conforme dispõe a Instrução Normativa nº 65/2021 da SECRETARIA DE GESTÃO DA SECRETARIA ESPECIAL DE DESBUROCRATIZAÇÃO, GESTÃO E GOVERNO DIGITAL DO MINISTÉRIO DA ECONOMIA. Com base em tal procedimento, foi estimado o valor total de **R\$ 468.866,66 (Quatrocentos e sessenta e oito mil, oitocentos e sessenta e seis reais e sessenta e seis centavos)**.

2. REGISTRO DE PREÇOS

2.1. As regras referentes aos órgãos gerenciador e participantes, bem como a eventuais adesões são as que constam da minuta de Ata de Registro de Preços.

3. RECURSOS ORÇAMENTÁRIOS

3.1. Tendo em vista que a licitação para Registro de Preços independe de previsão de dotação orçamentária, conforme dispõe o art. 17. do Decreto Federal nº. 11.462/2023, as Dotações Orçamentárias, com saldo suficiente para cobertura das despesas decorrentes da execução do objeto serão informadas nos respectivos contratos ou instrumentos equivalentes, que poderão advir do presente procedimento licitatório. No entanto, para efeito de classificação orçamentária, seguem as rubricas informadas pelo setor contábil, com vigência para o exercício em curso.

3.2. Em caso de eventuais contratações que poderão advir da Ata de Registro de Preços, as despesas decorrentes destes contratos administrativos correrão por conta dos recursos específicos consignados no orçamento vigente à época das referidas contratações.

4. PARTICIPAÇÃO NA LICITAÇÃO

4.1. Poderão participar deste Pregão interessados cujo ramo de atividade seja compatível com o objeto



desta licitação, e que estejam com Credenciamento regular no PORTAL DE COMPRAS LICITACIONAIS.

4.2. O licitante responsabiliza-se exclusiva e formalmente por qualquer transação efetuada diretamente ou por seu representante nesta licitação, não cabendo ao provedor do Sistema ou ao órgão entidade promotor do procedimento a responsabilidade por eventuais danos decorrentes de uso indevido da senha, ainda que por terceiros não autorizados.

4.3. É de responsabilidade do cadastrado conferir a exatidão dos seus dados cadastrais nos Sistemas relacionados no item anterior e mantê-los atualizados junto aos órgãos responsáveis pela informação, devendo proceder, imediatamente, à correção ou à alteração dos registros tão logo identifique incorreção ou aqueles se tornem desatualizados.

4.4. A não observância do disposto no item anterior poderá ensejar desclassificação no momento da habilitação.

4.5. Será concedido tratamento favorecido para as microempresas e empresas de pequeno porte, para as sociedades cooperativas mencionadas no artigo 16 da Lei nº 14.133, de 2021, para o agricultor familiar, o produtor rural pessoa física e para o microempreendedor individual - MEI, nos limites previstos da Lei Complementar nº 123, de 2006 e do Decreto nº 8.538, de 2015.

4.6. Não poderão disputar esta licitação:

4.6.1. aquele que não atenda às condições deste Edital e seu(s) anexo(s);

4.6.2. autor do anteprojeto, do projeto básico ou do projeto executivo, pessoa física ou jurídica, quando a licitação versar sobre serviços ou fornecimento de bens a ele relacionados;

4.6.3. empresa, isoladamente ou em consórcio, responsável pela elaboração do projeto básico ou do projeto executivo, ou empresa da qual o autor do projeto seja dirigente, gerente, controlador, acionista ou detentor de mais de 5% (cinco por cento) do capital com direito a voto, responsável técnico ou subcontratado, quando a licitação versar sobre serviços ou fornecimento de bens a ela necessários;

4.6.4. pessoa física ou jurídica que se encontre, ao tempo da licitação, impossibilitada de participar da licitação em decorrência de sanção que lhe foi imposta;

4.6.5. aquele que mantenha vínculo de natureza técnica, comercial, econômica, financeira, trabalhista ou civil com dirigente do órgão ou entidade contratante ou com agente público que desempenhe função na licitação ou atue na fiscalização ou na gestão do contrato, ou que deles seja cônjuge, companheiro ou parente em linha reta, colateral ou por afinidade, até o terceiro grau;

4.6.6. empresas controladoras, controladas ou coligadas, nos termos da Lei nº 6.404, de 15 de dezembro de 1976, concorrendo entre si;

4.6.7. pessoa física ou jurídica que, nos 5 (cinco) anos anteriores à divulgação do edital, tenha sido condenada judicialmente, com trânsito em julgado, por exploração de trabalho infantil, por submissão de trabalhadores a condições análogas às de escravo ou por contratação de adolescentes nos casos vedados pela legislação trabalhista;

4.6.8. agente público do órgão ou entidade licitante;

4.6.9. Não poderá participar, direta ou indiretamente, da licitação ou da execução do contrato agente público do órgão ou entidade contratante, devendo ser observadas as situações que possam configurar conflito de interesses no exercício ou após o exercício do cargo ou emprego, nos termos da legislação que disciplina a matéria, conforme § 1º do art. 9º da Lei nº 14.133, de 2021.

4.7. O impedimento de que trata o item 4.7.4. será também aplicado ao licitante que atue em substituição a outra pessoa, física ou jurídica, com o intuito de burlar a efetividade da sanção a ela aplicada, inclusive a sua controladora, controlada ou coligada, desde que devidamente comprovado o ilícito ou a utilização fraudulenta da personalidade jurídica do licitante.

4.8. A critério da Administração e exclusivamente a seu serviço, o autor dos projetos e a empresa a que se referem os itens 4.7.2. e 4.7.3. poderão participar no apoio das atividades de planejamento da contratação, de execução da licitação ou de gestão do contrato, desde que sob supervisão exclusiva de agentes públicos do órgão ou entidade.

4.9. Equiparam-se aos autores do projeto as empresas integrantes do mesmo grupo econômico.

4.10. O disposto nos itens 4.7.2. e 4.7.3. não impede a licitação ou a contratação de serviço que inclua como encargo do contratado a elaboração do projeto básico e do projeto executivo, nas contratações integradas, e do projeto executivo, nos demais regimes de execução.

4.11. Em licitações e contratações realizadas no âmbito de projetos e programas parcialmente financiados por agência oficial de cooperação estrangeira ou por organismo financeiro internacional com



ASS

recursos do financiamento ou da contrapartida nacional, não poderá participar pessoa física que integre o rol de pessoas sancionadas por essas entidades ou que seja declarada inidônea nos termos da Lei nº 14.133/2021.

4.12. A vedação de que trata o item 4.7.8. estende-se a terceiro que auxilie a condução da contratação na qualidade de integrante de equipe de apoio, profissional especializado ou funcionário ou representante de empresa que preste assessoria técnica.

4.13. Para fins de participação nesta contratação, serão aceitas as declarações e propostas de preços que possuírem assinaturas eletrônicas qualificadas (e-cpf do representante legal ou e-cnpj da empresa), conforme previsto no Art. 5º, inciso III, da Lei nº 14.063 de 23/09/2020.

4.13. A validação da assinatura eletrônica será realizada através do Verificador de Conformidade do Padrão de Assinatura Digital da Infraestrutura de Chaves Públicas Brasileira – ICP-Brasil, disponibilizado gratuitamente pelo Instituto Nacional de Tecnologia da Informação – ITI no sítio <https://verificador.iti.gov.br>, objetivando aferir a conformidade de assinaturas digitais existentes em um arquivo assinado em relação à regulamentação da ICP-Brasil e com as definições contidas na Medida Provisória no 2.200-2, de 24 de agosto de 2001, que instituiu a ICP-Brasil.

4.14.1. Caso a licitante apresente documentação nas condições previstas nos subitens 4.14 e 4.14.1 acima, o documento assinado eletronicamente no ato de validação deverá ter o resultado APROVADO, confirmando que assinatura está em conformidade com a regulamentação da ICP-Brasil.

5. PREENCHIMENTO DA PROPOSTA

5.13. O licitante deverá enviar sua proposta mediante o preenchimento, no sistema eletrônico, dos seguintes campos:

5.13.1. valor unitário ou desconto (mensal, unitário etc., conforme o caso) e (anual, total) do item;

5.13.2. Marca(se for o caso),

5.13.3. Fabricante (se for o caso);

5.14. Todas as especificações do objeto contidas na proposta vinculam o licitante.

5.14.1. *O licitante não poderá oferecer proposta em quantitativo inferior ao máximo previsto para contratação.*

5.15. Nos valores propostos estarão inclusos todos os custos operacionais, encargos previdenciários, trabalhistas, tributários, comerciais e quaisquer outros que incidam direta ou indiretamente na execução do objeto.

5.16. Os preços ofertados, tanto na proposta inicial, quanto na etapa de lances, serão de exclusiva responsabilidade do licitante, não lhe assistindo o direito de pleitear qualquer alteração, sob alegação de erro, omissão ou qualquer outro pretexto.

5.17. Se o regime tributário da empresa implicar o recolhimento de tributos em percentuais variáveis, a cotação adequada será a que corresponde à média dos efetivos recolhimentos da empresa nos últimos doze meses.

5.18. Independentemente do percentual de tributo inserido na planilha, no pagamento serão retidos na fonte os percentuais estabelecidos na legislação vigente.

5.19. A apresentação das propostas implica obrigatoriedade do cumprimento das disposições nelas contidas, em conformidade com o que dispõe o Termo de Referência, assumindo o proponente o compromisso de executar o objeto licitado nos seus termos, bem como de fornecer os materiais, equipamentos, ferramentas e utensílios necessários, em quantidades e qualidades adequadas à perfeita execução contratual, promovendo, quando requerido, sua substituição.

5.19.1. O prazo de validade da proposta não será inferior a **90 (noventa)** dias, a contar da data de sua apresentação.

5.19.2. Os licitantes devem respeitar os preços máximos estabelecidos nas normas de regência de contratações públicas federais, quando participarem de licitações públicas;

Fls. 063Proc. Nº 031/2024Ass. [assinatura]

5.19.3. Caso o critério de julgamento seja o de maior desconto, o preço já decorrente da aplicação do desconto ofertado deverá respeitar os preços máximos previstos.

5.20. O descumprimento das regras supramencionadas pela Administração por parte dos contratados pode ensejar a responsabilização e, após o devido processo legal, gerar as seguintes consequências: assinatura de prazo para a adoção das medidas necessárias ao exato cumprimento da lei, nos termos do art. 71, inciso IX, da Constituição; ou condenação dos agentes públicos responsáveis e da empresa contratada ao pagamento dos prejuízos ao erário, caso verificada a ocorrência de superfaturamento por sobrepreço na execução do contrato.

6. APRESENTAÇÃO DA PROPOSTA E DOS DOCUMENTOS DE HABILITAÇÃO

6.13. Os licitantes encaminharão, exclusivamente por meio do sistema eletrônico, proposta com a descrição do objeto ofertado e o preço, até a data e o horário estabelecidos para abertura da sessão pública, quando, então, encerrar-se-á automaticamente a etapa de envio dessa documentação.

6.14. Os documentos de habilitação serão exigidos após encerrada a fase de lances, e somente do licitante melhor classificado que terá o prazo de até 02 (duas) horas para o envio, sob pena de desclassificação caso não cumpra este prazo.

6.15. No cadastramento da proposta inicial, o licitante declarará e encaminhará, em campo próprio do sistema, que:

6.15.1. está ciente e concorda com as condições contidas no edital e seus anexos, bem como de que a proposta apresentada compreende a integralidade dos custos para atendimento dos direitos trabalhistas assegurados na Constituição Federal, nas leis trabalhistas, nas normas infralegais, nas convenções coletivas de trabalho e nos termos de ajustamento de conduta vigentes na data de sua entrega em definitivo e que cumpre plenamente os requisitos de habilitação definidos no instrumento convocatório;

6.15.2. não emprega menor de 18 anos em trabalho noturno, perigoso ou insalubre e não emprega menor de 16 anos, salvo menor, a partir de 14 anos, na condição de aprendiz, nos termos do artigo 7º, XXXIII, da Constituição;

6.15.3. não possui empregados executando trabalho degradante ou forçado, observando o disposto nos incisos III e IV do art. 1º e no inciso III do art. 5º da Constituição Federal;

6.15.4. cumpre as exigências de reserva de cargos para pessoa com deficiência e para reabilitado da Previdência Social, previstas em lei e em outras normas específicas.

6.16. O licitante organizado em cooperativa deverá declarar, ainda, em campo próprio do sistema eletrônico, que cumpre os requisitos estabelecidos no artigo 16 da Lei nº 14.133, de 2021.

6.17. O fornecedor enquadrado como microempresa, empresa de pequeno porte ou sociedade cooperativa deverá declarar, ainda, em campo próprio do sistema eletrônico, que cumpre os requisitos estabelecidos no artigo 3º da Lei Complementar nº 123, de 2006, estando apto a usufruir do tratamento favorecido estabelecido em seus arts. 42 a 49, observado o disposto nos §§ 1º ao 3º do art. 4º, da Lei nº 14.133, de 2021.

6.17.1. no item exclusivo para participação de microempresas e empresas de pequeno porte, a assinalação do campo "não" impedirá o prosseguimento no certame, para aquele item;

6.17.2. nos itens em que a participação não for exclusiva para microempresas e empresas de pequeno porte, a assinalação do campo "não" apenas produzirá o efeito de o licitante não ter direito ao tratamento favorecido previsto na Lei Complementar nº 123, de 2006, mesmo que microempresa, empresa de pequeno porte ou sociedade cooperativa.

6.18. A falsidade da declaração de que trata os itens 6.2. ou 6.4. sujeitará o licitante às sanções previstas na Lei nº 14.133, de 2021, e neste Edital.

6.19. Os licitantes poderão retirar ou substituir a proposta ou, na hipótese de a fase de habilitação anteceder as fases de apresentação de propostas e lances e de julgamento, os documentos de habilitação anteriormente inseridos no sistema, até a abertura da sessão pública.

6.20. Não haverá ordem de classificação na etapa de apresentação da proposta e dos documentos de habilitação pelo licitante, o que ocorrerá somente após os procedimentos de abertura da sessão pública e da fase de envio de lances.

6.21. Serão disponibilizados para acesso público os documentos que compõem a proposta dos licitantes convocados para apresentação de propostas, após a fase de envio de lances.

6.22. Desde que disponibilizada a funcionalidade no sistema, o licitante poderá parametrizar o seu valor

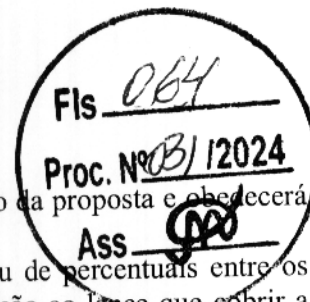

final mínimo ou o seu percentual de desconto máximo quando do cadastramento da proposta e obedecerá às seguintes regras:

- 6.22.1. a aplicação do intervalo mínimo de diferença de valores ou de percentuais entre os lances, que incidirá tanto em relação aos lances intermediários quanto em relação ao lance que cobrir a melhor oferta; e
- 6.22.2. os lances serão de envio automático pelo sistema, respeitado o valor final mínimo, caso estabelecido, e o intervalo de que trata o subitem acima.
- 6.23. O valor final mínimo ou o percentual de desconto final máximo parametrizado no sistema poderá ser alterado pelo fornecedor durante a fase de disputa, sendo vedado:
- 6.23.1. valor superior a lance já registrado pelo fornecedor no sistema, quando adotado o critério de julgamento por menor preço; e
- 6.23.2. percentual de desconto inferior a lance já registrado pelo fornecedor no sistema, quando adotado o critério de julgamento por maior desconto.
- 6.24. O valor final mínimo ou o percentual de desconto final máximo parametrizado na forma do item 6.9. possuirá caráter sigiloso para os demais fornecedores e para o órgão ou entidade promotora da licitação, podendo ser disponibilizado estrita e permanentemente aos órgãos de controle externo e interno.
- 6.25. Caberá ao licitante interessado em participar da licitação acompanhar as operações no sistema eletrônico durante o processo licitatório e se responsabilizar pelo ônus decorrente da perda de negócios diante da inobservância de mensagens emitidas pela Administração ou de sua desconexão.
- 6.26. O licitante deverá comunicar imediatamente ao provedor do sistema qualquer acontecimento que possa comprometer o sigilo ou a segurança, para imediato bloqueio de acesso.

7. ABERTURA DA SESSÃO, CLASSIFICAÇÃO DAS PROPOSTAS E FORMULAÇÃO DE LANCES

- 7.13. A abertura da presente licitação dar-se-á automaticamente em sessão pública, por meio de sistema eletrônico, na data, horário e local indicados neste Edital.
- 7.14. Os licitantes poderão retirar ou substituir a proposta ou os documentos de habilitação, quando for o caso, anteriormente inseridos no sistema, até a abertura da sessão pública.
- 7.15. O sistema disponibilizará campo próprio para troca de mensagens entre o Pregoeiro e os licitantes.
- 7.16. Iniciada a etapa competitiva, os licitantes deverão encaminhar lances exclusivamente por meio de sistema eletrônico, sendo imediatamente informados do seu recebimento e do valor consignado no registro.
- 7.17. O lance deverá ser ofertado pelo valor unitário do item.
- 7.18. Os licitantes poderão oferecer lances sucessivos, observando o horário fixado para abertura da sessão e as regras estabelecidas no Edital.
- 7.19. O intervalo mínimo de diferença de valores entre os lances, que incidirá tanto em relação aos lances intermediários quanto em relação à proposta que cobrir a melhor oferta deverá ser de R\$ 100,00 (cem reais).
- 7.20. O intervalo mínimo de diferença de valores ou percentuais entre os lances, que incidirá tanto em relação aos lances intermediários quanto em relação à proposta que cobrir a oferta inicial registrada em sistema.
- 7.21. O licitante poderá, uma única vez, excluir seu último lance ofertado, no intervalo de quinze segundos após o registro no sistema, na hipótese de lance inconsistente ou inexequível.
- 7.22. O procedimento seguirá de acordo com o modo de disputa adotado.
- 7.23. Caso seja adotado para o envio de lances no pregão eletrônico o modo de disputa "aberto", os licitantes apresentarão lances públicos e sucessivos, com prorrogações.
- 7.23.1. A etapa de lances da sessão pública terá duração de dez minutos e, após isso, será prorrogada automaticamente pelo sistema quando houver lance ofertado nos últimos dois minutos do período de duração da sessão pública.
- 7.23.2. A prorrogação automática da etapa de lances, de que trata o subitem anterior, será de dois minutos e ocorrerá sucessivamente sempre que houver lances enviados nesse período de prorrogação, inclusive no caso de lances intermediários.
- 7.23.3. Não havendo novos lances na forma estabelecida nos itens anteriores, a sessão pública encerrar-se-á automaticamente, e o sistema ordenará e divulgará os lances conforme a ordem final de classificação.

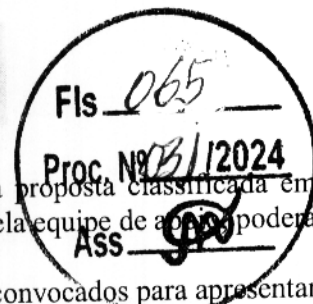

- 7.23.4. Definida a melhor proposta, se a diferença em relação à proposta classificada em segundo lugar for de pelo menos 5% (cinco por cento), o pregoeiro, auxiliado pela equipe de apoio, poderá admitir o reinício da disputa aberta, para a definição das demais colocações.
- 7.23.5. Após o reinício previsto no item supra, os licitantes serão convocados para apresentar lances intermediários.
- 7.24.** Caso seja adotado para o envio de lances no pregão eletrônico o modo de disputa “aberto e fechado”, os licitantes apresentarão lances públicos e sucessivos, com lance final e fechado.
- 7.24.1. A etapa de lances da sessão pública terá duração inicial de quinze minutos. Após esse prazo, o sistema encaminhará aviso de fechamento iminente dos lances, após o que transcorrerá o período de até dez minutos, aleatoriamente determinado, findo o qual será automaticamente encerrada a recepção de lances.
- 7.24.2. Encerrado o prazo previsto no subitem anterior, o sistema abrirá oportunidade para que o autor da oferta de valor mais baixo e os das ofertas com preços até 10% (dez por cento) superiores àquela possam ofertar um lance final e fechado em até cinco minutos, o qual será sigiloso até o encerramento deste prazo.
- 7.24.3. No procedimento de que trata o subitem supra, o licitante poderá optar por manter o seu último lance da etapa aberta, ou por ofertar melhor lance.
- 7.24.4. Não havendo pelo menos três ofertas nas condições definidas neste item, poderão os autores dos melhores lances subsequentes, na ordem de classificação, até o máximo de três, oferecer um lance final e fechado em até cinco minutos, o qual será sigiloso até o encerramento deste prazo.
- 7.24.5. Após o término dos prazos estabelecidos nos itens anteriores, o sistema ordenará e divulgará os lances segundo a ordem crescente de valores.
- 7.25.** Caso seja adotado para o envio de lances no pregão eletrônico o modo de disputa “fechado e aberto”, poderão participar da etapa aberta somente os licitantes que apresentarem a proposta de menor preço/ maior percentual de desconto e os das propostas até 10% (dez por cento) superiores/inferiores àquela, em que os licitantes apresentarão lances públicos e sucessivos, até o encerramento da sessão e eventuais prorrogações.
- 7.25.1. Não havendo pelo menos 3 (três) propostas nas condições definidas no item 0, poderão os licitantes que apresentaram as três melhores propostas, consideradas as empatadas, oferecer novos lances sucessivos.
- 7.25.2. A etapa de lances da sessão pública terá duração de dez minutos e, após isso, será prorrogada automaticamente pelo sistema quando houver lance ofertado nos últimos dois minutos do período de duração da sessão pública.
- 7.25.3. A prorrogação automática da etapa de lances, de que trata o subitem anterior, será de dois minutos e ocorrerá sucessivamente sempre que houver lances enviados nesse período de prorrogação, inclusive no caso de lances intermediários.
- 7.25.4. Não havendo novos lances na forma estabelecida nos itens anteriores, a sessão pública encerrar-se-á automaticamente, e o sistema ordenará e divulgará os lances conforme a ordem final de classificação.
- 7.25.5. Definida a melhor proposta, se a diferença em relação à proposta classificada em segundo lugar for de pelo menos 5% (cinco por cento), o pregoeiro, auxiliado pela equipe de apoio, poderá admitir o reinício da disputa aberta, para a definição das demais colocações.
- 7.25.6. Após o reinício previsto no subitem supra, os licitantes serão convocados para apresentar lances intermediários.
- 7.26.** Após o término dos prazos estabelecidos nos subitens anteriores, o sistema ordenará e divulgará os lances segundo a ordem crescente de valores.
- 7.27.** Não serão aceitos dois ou mais lances de mesmo valor, prevalecendo aquele que for recebido e registrado em primeiro lugar.
- 7.28.** Durante o transcurso da sessão pública, os licitantes serão informados, em tempo real, do valor do menor lance registrado, vedada a identificação do licitante.
- 7.29.** No caso de desconexão com o Pregoeiro, no decorrer da etapa competitiva do Pregão, o sistema eletrônico poderá permanecer acessível aos licitantes para a recepção dos lances.
- 7.30.** Quando a desconexão do sistema eletrônico para o pregoeiro persistir por tempo superior a dez minutos, a sessão pública será suspensa e reiniciada somente após decorridas vinte e quatro horas da



comunicação do fato pelo Pregoeiro aos participantes, no sítio eletrônico utilizado para divulgação.

7.31. Caso o licitante não apresente lances, concorrerá com o valor de sua proposta.

7.32. Em relação a itens não exclusivos para participação de microempresas e empresas de pequeno porte, uma vez encerrada a etapa de lances, será efetivada a verificação automática, junto à Receita Federal, do porte da entidade empresarial. O sistema identificará em coluna própria as microempresas e empresas de pequeno porte participantes, procedendo à comparação com os valores da primeira colocada, se esta for empresa de maior porte, assim como das demais classificadas, para o fim de aplicar-se o disposto nos arts. 44 e 45 da Lei Complementar nº 123, de 2006, regulamentada pelo Decreto nº 8.538, de 2015.

7.32.1. Nessas condições, as propostas de microempresas e empresas de pequeno porte que se encontrarem na faixa de até 5% (cinco por cento) acima da melhor proposta ou melhor lance serão consideradas empatadas com a primeira colocada.

7.32.2. A melhor classificada nos termos do subitem anterior terá o direito de encaminhar uma última oferta para desempate, obrigatoriamente em valor inferior ao da primeira colocada, no prazo de 5 (cinco) minutos controlados pelo sistema, contados após a comunicação automática para tanto.

7.32.3. Caso a microempresa ou a empresa de pequeno porte melhor classificada desista ou não se manifeste no prazo estabelecido, serão convocadas as demais licitantes microempresa e empresa de pequeno porte que se encontrem naquele intervalo de 5% (cinco por cento), na ordem de classificação, para o exercício do mesmo direito, no prazo estabelecido no subitem anterior.

7.32.4. No caso de equivalência dos valores apresentados pelas microempresas e empresas de pequeno porte que se encontrem nos intervalos estabelecidos nos subitens anteriores, será realizado sorteio entre elas para que se identifique aquela que primeiro poderá apresentar melhor oferta.

7.33. Só poderá haver empate entre propostas iguais (não seguidas de lances), ou entre lances finais da fase fechada do modo de disputa aberto e fechado.

7.33.1. Havendo eventual empate entre propostas ou lances, o critério de desempate será aquele previsto no art. 60 da Lei nº 14.133, de 2021, nesta ordem:

7.33.1.1. disputa final, hipótese em que os licitantes empatados poderão apresentar nova proposta em ato contínuo à classificação;

7.33.1.2. avaliação do desempenho contratual prévio dos licitantes, para a qual deverão preferencialmente ser utilizados registros cadastrais para efeito de atesto de cumprimento de obrigações previstos nesta Lei;

7.33.1.3. desenvolvimento pelo licitante de ações de equidade entre homens e mulheres no ambiente de trabalho, conforme regulamento;

7.33.1.4. desenvolvimento pelo licitante de programa de integridade, conforme orientações dos órgãos de controle.

7.33.2. Persistindo o empate, será assegurada preferência, sucessivamente, aos bens e serviços produzidos ou prestados por:

7.33.2.1. empresas estabelecidas no território do Estado ou do Distrito Federal do órgão ou entidade da Administração Pública estadual ou distrital licitante ou, no caso de licitação realizada por órgão ou entidade de Município, no território do Estado em que este se localize;

7.33.2.2. empresas brasileiras;

7.33.2.3. empresas que invistam em pesquisa e no desenvolvimento de tecnologia no País;

7.33.2.4. empresas que comprovem a prática de mitigação, nos termos da Lei nº 12.187, de 29 de dezembro de 2009.

7.34. Encerrada a etapa de envio de lances da sessão pública, na hipótese da proposta do primeiro colocado permanecer acima do preço máximo ou inferior ao desconto definido para a contratação, o pregoeiro poderá negociar condições mais vantajosas, após definido o resultado do julgamento.

7.34.1. Não será admitida a previsão de preços diferentes em razão de local de entrega ou de acondicionamento, tamanho de lote ou qualquer outro motivo.

7.34.2. A negociação poderá ser feita com os demais licitantes, segundo a ordem de classificação inicialmente estabelecida, quando o primeiro colocado, mesmo após a negociação, for desclassificado em razão de sua proposta permanecer acima do preço máximo definido pela Administração.

7.34.3. A negociação será realizada por meio do sistema, podendo ser acompanhada pelos demais licitantes.



7.34.4. O resultado da negociação será divulgado a todos os licitantes e anexado ao processo licitatório.

7.34.5. O pregoeiro solicitará ao licitante mais bem classificado que, no prazo de 2 (duas) horas, envie a proposta adequada ao último lance ofertado após a negociação realizada, acompanhada, se for o caso, dos documentos complementares, quando necessários à confirmação daqueles exigidos neste Edital e já apresentados.

7.34.6. É facultado ao pregoeiro prorrogar o prazo estabelecido, a partir de solicitação fundamentada feita no chat pelo licitante, antes de findo o prazo.

7.35. Após a negociação do preço, o Pregoeiro iniciará a fase de aceitação e julgamento da proposta.

8. FASE DE JULGAMENTO

8.13. Encerrada a etapa de negociação, o pregoeiro verificará se o licitante provisoriamente classificado em primeiro lugar atende às condições de participação no certame, conforme previsto no art. 14 da Lei nº 14.133/2021, legislação correlata e no item 4.7. do edital, especialmente quanto à existência de sanção que impeça a participação no certame ou a futura contratação, mediante a consulta aos seguintes cadastros:

8.13.1. SICAF, quando for o caso;

8.13.2. Cadastro Nacional de Empresas Inidôneas e Suspensas - CEIS, mantido pela Controladoria-Geral da União

(<https://www.portaltransparencia.gov.br/sancoes/ceis>); e

8.13.3. Cadastro Nacional de Empresas Punidas - CNEP, mantido pela Controladoria-Geral da União (<https://www.portaltransparencia.gov.br/sancoes/cnep>);

8.13.4. Para a consulta de licitantes pessoa jurídica poderá haver a substituição das consultas das alíneas "8.1.1.", "8.1.2." e "8.1.3." acima pela Consulta Consolidada de Pessoa Jurídica do TCU (<https://certidoesappfapps.tcu.gov.br/>).

8.14. A consulta aos cadastros será realizada em nome da empresa licitante e também de seu sócio majoritário, por força da vedação de que trata o artigo 12 da Lei nº 8.429, de 1992.

8.15. Caso conste na Consulta de Situação do licitante a existência de Ocorrências Impeditivas Indiretas, o Pregoeiro diligenciará para verificar se houve fraude por parte das empresas apontadas no Relatório de Ocorrências Impeditivas Indiretas. (IN nº 3/2018, art. 29, caput).

8.15.1. A tentativa de burla será verificada por meio dos vínculos societários, linhas de fornecimento similares, dentre outros. (IN nº 3/2018, art. 29, §1º).

8.15.2. O licitante será convocado para manifestação previamente a uma eventual desclassificação. (IN nº 3/2018, art. 29, §2º).

8.15.3. Constatada a existência de sanção, o licitante será reputado inabilitado, por falta de condição de participação.

8.16. Na hipótese de inversão das fases de habilitação e julgamento, caso atendidas as condições de participação, será iniciado o procedimento de habilitação.

8.17. Caso o licitante provisoriamente classificado em primeiro lugar tenha se utilizado de algum tratamento favorecido às ME/EPPs, o pregoeiro verificará se faz jus ao benefício, em conformidade com o previsto em lei.

8.18. Verificadas as condições de participação e de utilização do tratamento favorecido, o pregoeiro examinará a proposta classificada em primeiro lugar quanto à adequação ao objeto e à compatibilidade do preço em relação ao máximo estipulado para contratação neste Edital e em seus anexos, observado o disposto no artigo 29 a 35 da IN SEGES nº 73, de 30 de setembro de 2022.

8.19. Será desclassificada a proposta vencedora que:

8.19.1. contiver vícios insanáveis;

8.19.2. não obedecer às especificações técnicas contidas no Termo de Referência;

8.19.3. apresentar preços inexequíveis ou permanecerem acima do preço máximo definido para a contratação;

8.19.4. não tiverem sua exequibilidade demonstrada, quando exigido pela Administração;

8.19.5. apresentar desconformidade com quaisquer outras exigências deste Edital ou seus anexos, desde que insanável.

8.20. No caso de bens e serviços em geral, é indício de inexequibilidade das propostas valores inferiores a 50% (cinquenta por cento) do valor orçado pela Administração.



8.20.1. A inexecuibilidade, na hipótese de que trata o **caput**, só será considerada após diligência do pregoeiro, que comprove:

8.20.1.1. que o custo do licitante ultrapassa o valor da proposta; e
8.20.1.2. inexistirem custos de oportunidade capazes de justificar o vulto da oferta.

8.20.2. Nos regimes de execução por tarefa, empreitada por preço global ou empreitada integral, semi-integrada ou integrada, a caracterização do sobre-preço se dará pela superação do valor global estimado;

8.20.3. No regime de empreitada por preço unitário, a caracterização do sobre-preço se dará pela superação do valor global estimado e *pela superação de custo unitário tido como relevante, que será observado após rodada de lances e declarado o vencedor.*

8.21. Se houver indícios de inexecuibilidade da proposta de preço, ou em caso da necessidade de esclarecimentos complementares, poderão ser efetuadas diligências, para que a empresa comprove a exequibilidade da proposta.

8.22. Caso o custo global estimado do objeto licitado tenha sido decomposto em seus respectivos custos unitários por meio de Planilha de Custos e Formação de Preços elaborada pela Administração, o licitante classificado em primeiro lugar será convocado para apresentar Planilha por ele elaborada, com os respectivos valores adequados ao valor final da sua proposta, sob pena de não aceitação da proposta.

8.23. Erros no preenchimento da planilha não constituem motivo para a desclassificação da proposta. A planilha poderá ser ajustada pelo fornecedor, no prazo indicado pelo sistema, desde que não haja majoração do preço e que se comprove que este é o bastante para arcar com todos os custos da contratação;

8.23.1. O ajuste de que trata este dispositivo se limita a sanar erros ou falhas que não alterem a substância das propostas;

8.23.2. Considera-se erro no preenchimento da planilha passível de correção a indicação de recolhimento de impostos e contribuições na forma do Simples Nacional, quando não cabível esse regime.

8.24. Para fins de análise da proposta quanto ao cumprimento das especificações do objeto, poderá ser colhida a manifestação escrita do setor requisitante do serviço ou da área especializada no objeto.

8.25. Caso o Termo de Referência exija a apresentação de amostra, o licitante classificado em primeiro lugar deverá apresentá-la, conforme disciplinado no Termo de Referência, sob pena de não aceitação da proposta.

8.26. Por meio de mensagem no sistema, será divulgado o local e horário de realização do procedimento para a avaliação das amostras, cuja presença será facultada a todos os interessados, incluindo os demais licitantes.

8.27. Os resultados das avaliações serão divulgados por meio de mensagem no sistema.

8.28. No caso de não haver entrega da amostra ou ocorrer atraso na entrega, sem justificativa aceita pelo Pregoeiro, ou havendo entrega de amostra fora das especificações previstas neste Edital, a proposta do licitante será rejeitada.

8.29. Se a(s) amostra(s) apresentada(s) pelo primeiro classificado não for(em) aceita(s), o Pregoeiro analisará a aceitabilidade da proposta ou lance ofertado pelo segundo classificado. Seguir-se-á com a verificação da(s) amostra(s) e, assim, sucessivamente, até a verificação de uma que atenda às especificações constantes no Termo de Referência.

9. FASE DE HABILITAÇÃO

9.13. Os documentos a serem exigidos para fins de habilitação, necessários e suficientes para demonstrar a capacidade do licitante de realizar o objeto da licitação, constam no item 9.11 e serão solicitados do fornecedor mais bem classificado na fase de lances, nos termos dos arts. 62 a 70 da Lei nº 14.133, de 2021.

9.13.1. A documentação exigida para fins de habilitação jurídica, fiscal, social e trabalhista e econômico-financeira, poderá ser substituída pelo registro cadastral no SICAF, se for o caso.

9.14. Quando permitida a participação de empresas estrangeiras que não funcionem no País, as exigências de habilitação serão atendidas mediante documentos equivalentes, inicialmente apresentados em tradução livre.

9.15. Na hipótese de o licitante vencedor ser empresa estrangeira que não funcione no País, para fins de assinatura do contrato ou da ata de registro de preços, os documentos exigidos para a habilitação serão traduzidos por tradutor juramentado no País e apostilados nos termos do disposto no Decreto nº 8.660, de 29 de janeiro de 2016, ou de outro que venha a substituí-lo, ou consularizações pelos respectivos consulados



Ass. do Edital

ou embaixadas.

9.16. Quando permitida a participação de consórcio de empresas, a habilitação técnica exigida, será feita por meio do somatório dos quantitativos de cada consorciado e, para efeito de habilitação econômico-financeira, quando exigida, será observado o somatório dos valores de cada consorciado.

9.17. Os documentos exigidos para fins de habilitação poderão ser apresentados em original, por cópia ou por qualquer outro meio expressamente admitido pela administração.

9.17.1. Somente haverá a necessidade de comprovação do preenchimento de requisitos mediante apresentação dos documentos originais não-digitais quando houver dúvida em relação à integridade do documento digital ou quando a lei expressamente o exigir. (IN nº 3/2018, art. 4º, §1º, e art. 6º, §4º).

9.17.2. Nos termos do item acima, o agente deverá proporcionar conforme o caso, meios alternativos e prazos razoáveis, não inferior a 24 (vinte e quatro) horas, para envio de documentos diligenciado.

9.18. Os documentos exigidos para fins de habilitação poderão ser substituídos por registro cadastral emitido por órgão ou entidade pública, desde que o registro tenha sido feito em obediência ao disposto na Lei nº 14.133/2021.

9.19. Será verificado se o licitante apresentou declaração de que atende aos requisitos de habilitação, e o declarante responderá pela veracidade das informações prestadas, na forma da lei (art. 63, I, da Lei nº 14.133/2021).

9.20. Será verificado se o licitante apresentou no sistema, sob pena de inabilitação, a declaração de que cumpre as exigências de reserva de cargos para pessoa com deficiência e para reabilitado da Previdência Social, previstas em lei e em outras normas específicas.

9.21. O licitante deverá apresentar, sob pena de desclassificação, declaração de que suas propostas econômicas compreendem a integralidade dos custos para atendimento dos direitos trabalhistas assegurados na Constituição Federal, nas leis trabalhistas, nas normas infralegais, nas convenções coletivas de trabalho e nos termos de ajustamento de conduta vigentes na data de entrega das propostas.

9.22. No caso de inabilitação, haverá nova verificação, pelo sistema, da eventual ocorrência do empate ficto, previsto nos arts. 44 e 45 da Lei Complementar nº 123, de 2006, seguindo-se a disciplina antes estabelecida para aceitação da proposta subsequente.

9.23. Caso atendidas as condições de participação, a habilitação do licitante será verificada por meio do PORTAL DE COMPRAS PÚBLICAS, nos documentos exigidos neste edital, em relação à habilitação jurídica, à regularidade fiscal, à qualificação técnica e à qualificação econômico-financeira.

9.23.1. O interessado, para efeitos de habilitação mediante utilização do sistema, deverá atender às condições exigidas no cadastramento do PORTAL DE COMPRAS PÚBLICAS;

9.23.2. É dever do licitante atualizar previamente as comprovações constantes do cadastro para que estejam vigentes na data da abertura da sessão pública, ou encaminhar, em conjunto com a apresentação da proposta, a respectiva documentação atualizada, após solicitação do pregoeiro.

9.24. A verificação pelo pregoeiro, em sítios eletrônicos oficiais de órgãos e entidades emissores de certidões constitui meio legal de prova, para fins de habilitação.

9.25. Os documentos exigidos para habilitação serão enviados por meio do sistema, em formato digital, no prazo de duas horas, prorrogável por igual período, contado da solicitação do pregoeiro.

9.26. Na hipótese de a fase de habilitação anteceder a fase de apresentação de propostas e lances, os licitantes encaminharão, por meio do sistema, simultaneamente os documentos de habilitação e a proposta com o preço ou o percentual de desconto, observado o disposto no § 1º do art. 36 e no § 1º do art. 39 da Instrução Normativa SEGES nº 73, de 30 de setembro de 2022.

9.27. A solicitação dos documentos de habilitação será feita em relação ao licitante vencedor.

9.27.1. Os documentos relativos à regularidade fiscal que constem do Termo de Referência somente serão exigidos, em qualquer caso, em momento posterior ao julgamento das propostas, e apenas do licitante mais bem classificado.

9.27.2. Respeitada a exceção do subitem anterior, relativa à regularidade fiscal, quando a fase de habilitação anteceder as fases de apresentação de propostas e lances e de julgamento, a verificação ou exigência do presente subitem ocorrerá em relação a todos os licitantes.

9.28. Após a entrega dos documentos para habilitação, não será permitida a substituição ou a apresentação de novos documentos, salvo em sede de diligência, para (Lei 14.133/21, art. 64, e IN 73/2022, art. 39, §4º):

9.28.1. complementação de informações acerca dos documentos já apresentados pelos



licitantes e desde que necessária para apurar fatos existentes à época da abertura do certame; e
9.28.2. atualização de documentos cuja validade tenha expirado após a data de recebimento

das propostas;

9.29. Na análise dos documentos de habilitação, a comissão de contratação poderá sanar erros ou falhas, que não alterem a substância dos documentos e sua validade jurídica, mediante decisão fundamentada, registrada em ata e acessível a todos, atribuindo-lhes eficácia para fins de habilitação e classificação.

9.30. Na hipótese de o licitante não atender às exigências para habilitação, o pregoeiro examinará a proposta subsequente e assim sucessivamente, na ordem de classificação, até a apuração de uma proposta que atenda ao presente edital, observado o prazo disposto no subitem 0

9.31. Quando a fase de habilitação anteceder a de julgamento e já tiver sido encerrada, não caberá exclusão de licitante por motivo relacionado à habilitação, salvo em razão de fatos supervenientes ou só conhecidos após o julgamento.

9.32. Havendo necessidade de analisar minuciosamente os documentos exigidos, a sessão será suspensa, sendo informada a nova data e horário para a sua continuidade.

9.33. Constatado o atendimento às exigências de habilitação, o fornecedor será habilitado.

9.34. As exigências de habilitação a serem atendidas pelo fornecedor são as discriminadas nos itens a seguir:

9.35. HABILITAÇÃO JURÍDICA

9.35.1. **Pessoa física:** cédula de identidade (RG) ou documento equivalente que, por força de lei, tenha validade para fins de identificação em todo o território nacional;

9.35.2. **Empresário individual:** inscrição no Registro Público de Empresas Mercantis, a cargo da Junta Comercial da respectiva sede;

9.35.3. **Microempreendedor Individual - MEI:** Certificado da Condição de Microempreendedor Individual - CCMEI, cuja aceitação ficará condicionada à verificação da autenticidade no sítio <https://www.gov.br/empresas-e-negocios/pt-br/empreendedor>;

9.35.4. **Sociedade empresária, sociedade limitada unipessoal - SLU ou sociedade identificada como empresa individual de responsabilidade limitada - EIRELI:** inscrição do ato constitutivo, estatuto ou contrato social no Registro Público de Empresas Mercantis, a cargo da Junta Comercial da respectiva sede, acompanhada de documento comprobatório de seus administradores;

9.35.5. **Sociedade empresária estrangeira com atuação permanente no País:** portaria de autorização de funcionamento no Brasil, publicada no Diário Oficial da União e arquivada na Junta Comercial da unidade federativa onde se localizar a filial, agência, sucursal ou estabelecimento, a qual será considerada como sua sede, conforme Instrução Normativa DREI/ME n.º 77, de 18 de março de 2020;

9.35.6. **Sociedade simples:** inscrição do ato constitutivo no Registro Civil de Pessoas Jurídicas do local de sua sede, acompanhada de documento comprobatório de seus administradores;

9.35.7. **Filial, sucursal ou agência de sociedade simples ou empresária -** inscrição do ato constitutivo da filial, sucursal ou agência da sociedade simples ou empresária, respectivamente, no Registro Civil das Pessoas Jurídicas ou no Registro Público de Empresas Mercantis onde opera, com averbação no Registro onde tem sede a matriz;

9.35.8. **Sociedade cooperativa:** ata de fundação e estatuto social, com a ata da assembleia que o aprovou, devidamente arquivado na Junta Comercial ou inscrito no Registro Civil das Pessoas Jurídicas da respectiva sede, além do registro de que trata o art. 107 da Lei nº 5.764, de 1971.

9.35.9. Os documentos apresentados deverão estar acompanhados de todas as alterações ou da consolidação respectiva.

9.35.10. Certidão simplificada e específica expedida pela Junta Comercial do domicílio da sede da licitante, emitida até 30 (trinta) dias de antecedência da data de apresentação, onde em se tratando de sociedades comerciais e, no caso de sociedades por ações, acompanhado de documentos de eleições de seus administradores, no qual estejam expressos seus poderes para exercer direitos e assumir obrigações em decorrência de tal investidura.

**9.36. REGULARIDADE FISCAL, SOCIAL E TRABALHISTA**

- 9.36.1. Prova de inscrição no Cadastro Nacional de Pessoas Jurídicas ou no Cadastro Nacional de Pessoas Físicas, conforme o caso;
- 9.36.2. Prova de regularidade fiscal perante a Fazenda Nacional, mediante apresentação de certidão expedida conjuntamente pela Secretaria da Receita Federal do Brasil (RFB) e pela Procuradoria-Geral da Fazenda Nacional (PGFN), referente a todos os créditos tributários federais e à Dívida Ativa da União (DAU) por elas administrados, inclusive aqueles relativos à Seguridade Social, nos termos da Portaria Conjunta nº 1.751, de 02/10/2014, do Secretário da Receita Federal do Brasil e da Procuradora-Geral da Fazenda Nacional;
- 9.36.3. Prova de regularidade com o Fundo de Garantia do Tempo de Serviço (FGTS);
- 9.36.4. Prova de inexistência de débitos inadimplidos perante a justiça do trabalho, mediante a apresentação de certidão negativa ou positiva com efeito de negativa, nos termos do Título VII-A da Consolidação das Leis do Trabalho, aprovada pelo Decreto-Lei nº 5.452, de 1º de maio de 1943 e Certidão de Débitos Trabalhistas pessoa física e pessoa jurídica expedida com base na Portaria MTP Nº 667/2021 de 08 de Novembro de 2021;
- 9.36.5. Prova de inscrição no cadastro de contribuintes estadual ou municipal, relativo ao domicílio ou sede do licitante, pertinente ao seu ramo de atividade e compatível com o objeto contratual;
- 9.36.5.1. O fornecedor enquadrado como microempreendedor individual que pretenda auferir os benefícios do tratamento diferenciado previstos na Lei Complementar nº 123, de 2006, estará dispensado da prova de inscrição nos cadastros de contribuintes estaduais e municipais.
- 9.36.6. Prova de regularidade com a Fazenda Estadual do domicílio ou sede do licitante, relativa à atividade em cujo exercício contrata ou concorre:
- 9.36.6.1. Certidão negativa de débitos, ou certidão positiva com efeitos de negativa, expedida pelo Estado do domicílio ou sede do licitante, comprovando a regularidade para com a Fazenda Estadual;
- 9.36.6.2. Certidão negativa, ou certidão positiva com efeitos de negativa, quanto à dívida ativa do Estado, expedida pelo Estado do domicílio ou sede do licitante, comprovando a regularidade para com a Fazenda Estadual;
- 9.36.7. Prova de regularidade com a Fazenda Municipal do domicílio ou sede do licitante, relativa à atividade em cujo exercício contrata ou concorre:
- 9.36.7.1. Certidão negativa de débitos, ou certidão positiva com efeitos de negativa, expedida pelo Município do domicílio ou sede do licitante, comprovando a regularidade para com a Fazenda Municipal;
- 9.36.7.2. Certidão negativa, ou certidão positiva com efeitos de negativa, quanto à Dívida ativa do Município, expedida pelo Município do domicílio ou sede do licitante;
- 9.36.8. Caso o licitante seja considerado isento dos tributos estaduais e/ou municipais relacionados ao objeto licitatório, deverá comprovar tal condição mediante declaração da Fazenda Estadual e/ou Municipal do seu domicílio ou sede, ou outra equivalente, na forma da lei;
- 9.36.9. Caso o licitante detentor do menor preço seja qualificado como microempresa ou empresa de pequeno porte deverá apresentar toda a documentação exigida para efeito de comprovação de regularidade fiscal, mesmo que esta apresente alguma restrição, sob pena de inabilitação.

9.37. QUALIFICAÇÃO ECONÔMICO-FINANCEIRA

- 9.37.1. Balanço patrimonial e demonstrações contábeis dos 2 (dois) últimos exercícios sociais, com os respectivos Termos de Abertura e Encerramento autenticados e registrados na Junta Comercial do Estado da sede da licitante, ou no Cartório de Registro de Títulos e Documentos quando for o caso, todos, obrigatoriamente firmados pelo Contador, em situação regular perante o Conselho Regional de Contabilidade – CRC (acompanhado da certidão de regularidade) e pelo Dirigente/Sócio já exigíveis e apresentados na forma da Lei nº 6.604/76, acompanhado, inclusive, por Notas Explicativas, que comprovem a boa situação financeira da empresa, vedada a sua substituição por balancetes ou balanços provisórios, podendo ser atualizados por índices oficiais quando encerrado há mais de 3 (três) meses da data de apresentação da proposta;

- 9.37.1.1. Os documentos referidos no subitem acima limitar-se-ão ao último



exercício social, caso a empresa tenha sido constituída há menos de 2 (dois) anos;

9.37.1.2. As empresas criadas no exercício financeiro do ~~Assessor~~ da licitação deverão atender a todas as exigências de habilitação e ficam autorizadas a substituir os demonstrativos contábeis pelo balanço de abertura;

9.37.1.3. É admissível o balanço intermediário, se decorrer de lei ou do contrato/estatuto social.

9.37.2. Caso o fornecedor seja cooperativa, o balanço e as demais demonstrações contábeis deverão ser acompanhados de cópia do parecer da última auditoria contábil-financeira, conforme dispõe o artigo 112 da Lei nº 5.764, de 1971, ou de uma declaração, sob as penas da lei, de que tal auditoria não foi exigida pelo órgão fiscalizador.

9.37.3. Além dos documentos acima, deverá ser comprovada a boa situação financeira da empresa, mediante obtenção de índices de Liquidez Geral (LG), Solvência Geral (SG) e Liquidez Corrente (LC), superiores a 1 (um), obtidos pela aplicação das seguintes fórmulas:

ILG = $\frac{\text{ATIVO CIRCULANTE} + \text{REALIZÁVEL A LONGO PRAZO}}{\text{PASSIVO CIRCULANTE} + \text{EXIGÍVEL A LONGO PRAZO}}$

ISG = $\frac{\text{ATIVO TOTAL}}{\text{PASSIVO CIRCULANTE} + \text{EXIGÍVEL A LONGO PRAZO}}$

ILC = $\frac{\text{ATIVO CIRCULANTE}}{\text{PASSIVO CIRCULANTE}}$

9.37.4. As empresas que apresentarem resultado inferior ou igual a 1(um) em qualquer dos índices de Liquidez Geral (LG), Solvência Geral (SG) e Liquidez Corrente (LC), deverão comprovar patrimônio líquido de 10% (dez por cento) do valor total cota- do pela licitante ou do item pertinente.

9.37.5. Serão considerados aceitos como na forma da lei o balanço patrimonial e demonstrações contábeis assim apresentados:

9.37.5.1. Sociedades regidas pela Lei nº 6.404/76 (sociedade anônima): por fotocópia registrada ou autenticada na Junta Comercial;

9.37.5.2. Sociedades por cota de responsabilidade limitada (LTDA): Por fotocópia do livro Diário, inclusive com os Termos de Abertura e de Encerramento, devidamente autenticado na Junta Comercial da sede ou domicílio da licitante ou em outro órgão equivalente;

9.37.5.3. Sociedades sujeitas ao regime estabelecido na Lei Complementar nº 123, de 14 de dezembro de 2006: Por fotocópia (do balanço e demonstrações contábeis) registrada ou autenticada na Junta Comercial da sede ou domicílio da licitante ou em outro órgão equivalente; ou por fotocópia do Balanço e das Demonstrações Contábeis devidamente registrados ou autenticadas na Junta Comercial da sede ou domicílio da licitante;

9.37.5.4. Sociedade criada no exercício em curso: fotocópia do Balanço de Abertura, devidamente registrado ou autenticado na Junta Comercial da sede ou domicílio da licitante;

9.37.6. O balanço patrimonial e as demonstrações contábeis deverão estar assinados por Contador ou por outro profissional equivalente, devidamente registrado no Conselho Regional de Contabilidade.

9.37.7. O Balanço Patrimonial também poderá ser disponibilizado via Escrituração Contábil Digital – ECD, desde que comprovada a transmissão desta à Receita Federal do Brasil, por meio da apresentação do Termo de Autenticação (recibo gerado pelo Sistema Público de Escrituração Digital - SPED).

9.37.8. Será aceita também a apresentação de balanços e demais demonstrações contábeis intermediárias, referentes ao exercício em curso, na forma da lei, devidamente assinados pelo representante legal e pelo Contador responsável, e registrados em Junta Comercial.

Fls. 073Proc. Nº B/1/2024ASS. [assinatura]

9.37.9. Os licitantes deverão apresentar declaração em modelo próprio com alíquotas dos impostos inerentes aos tributos devidamente assinado pelo contador responsável da empresa;

9.37.10. Certidão negativa de falência ou recuperação judicial da licitante, liquidação judicial, insolvência civil, execução patrimonial empresa e sócio(s), execução cíveis e fiscais estaduais e federais do licitante e socio(s) dentro do prazo de validade previsto na própria certidão, expedida pelo distribuidor da sede do licitante, ou de seu domicílio, dentro do prazo de validade previsto na própria certidão, ou, na omissão desta, expedida a menos de 30 (trinta) dias contados da data da sua apresentação;

9.37.10.1. No caso de certidão positiva de recuperação judicial ou extrajudicial, o licitante deverá apresentar a comprovação de que o respectivo plano de recuperação foi acolhido judicialmente, na forma do art. 58, da Lei n.º 11.101, de 09 de fevereiro de 2005, sob pena de inabilitação, devendo, ainda, comprovar todos os demais requisitos de habilitação.

9.38. QUALIFICAÇÃO TÉCNICA:

9.38.1. Comprovação de aptidão para desempenho de atividade pertinente e compatível em características, quantidades e prazos com o objeto da licitação, mediante atestado (s) fornecido (s) por pessoa jurídica de direito público ou privado.

9.38.2. Somente serão aceito (s) atestado (s) firmados em papel timbrado da pessoa jurídica de direito público ou privado, assinado pelo responsável que o expediu, com as seguintes indicações:

- Razão Social;
- CNPJ;
- Indicação do respectivo cargo ou função de quem o expediu.
- Comprovação de atividade pertinente e compatível em características, quantidades e prazos com o objeto da licitação.

9.39. OUTRAS COMPROVAÇÕES DE HABILITAÇÃO:

9.39.1. Os documentos apresentados nesta licitação deverão:

- Estar em nome da licitante, com um único número de CNPJ;
- Estar no prazo de validade estabelecido pelo órgão expedidor;

9.39.2. Quando se tratar de certidões vencíveis em que a validade não esteja expressa, serão considerados válidos os documentos expedidos nos últimos 60 (sessenta) dias.

9.39.3. A documentação de habilitação, será encaminhada em formato digital, no prazo estabelecido, após solicitação da Administração, sob pena de inabilitação.

9.39.4. Havendo necessidade de analisar minuciosamente os documentos exigidos, a sessão será suspensa, sendo informada a nova data e horário para a sua continuidade.

9.39.5. Será inabilitado o fornecedor que não comprovar sua habilitação, seja por não apresentar quaisquer dos documentos exigidos, ou apresentá-los em desacordo com o estabelecido neste instrumento.

9.39.6. Apresentar fotos da fachada e interior da empresa, acompanhada de Declaração de localização e funcionamento com (Georreferenciadas) que indique todos os dados pertinentes (endereço, cidade, estado, CEP, ponto de referência e telefone). O item é de ordem obrigatória e visa tão somente à comprovação de estrutura mínima, estoque e capacidade técnico-funcional da empresa em cumprir o objeto da presente licitação, impedindo assim empresas "fantasmas" ou qualquer outro tipo;

9.39.7. O Georreferenciamento com fotos podem ser realizados gratuitamente por aplicativos gratuitos (basta pesquisar em site de pesquisa (georreferenciar fotos). Justifica-se o pedido por oportunidade e conveniência para localizar empresas com facilidade e para localização em caso de diligência, e não ter que se amparar com empresas fantasmas.



10. ATA DE REGISTRO DE PREÇOS

10.13. Homologado o resultado da licitação, o licitante mais bem classificado terá o prazo de 05 (cinco) dias, contados a partir da data de sua convocação, para assinar a Ata de Registro de Preços, cujo prazo de validade encontra-se nela fixado, sob pena de decadência do direito à contratação, sem prejuízo das sanções previstas na Lei nº 14.133, de 2021.

10.14. O prazo de convocação poderá ser prorrogado uma vez, por igual período, mediante solicitação do licitante mais bem classificado ou do fornecedor convocado, desde que:

10.14.1. a solicitação seja devidamente justificada e apresentada dentro do prazo; e

10.14.2. a justificativa apresentada seja aceita pela Administração.

10.15. A ata de registro de preços será assinada por meio de assinatura digital e disponibilizada no portal da transparência do órgão, assim como no PNCP para que surja seus efeitos legais.

10.16. Serão formalizadas tantas Atas de Registro de Preços quantas forem necessárias para o registro de todos os itens constantes no Projeto Técnico, com a indicação do licitante vencedor, a descrição do(s) item(ns), as respectivas quantidades, preços registrados e demais condições.

10.17. O preço registrado, com a indicação dos fornecedores, será divulgado no PNCP e disponibilizado durante a vigência da ata de registro de preços.

10.18. A existência de preços registrados implicará compromisso de fornecimento nas condições estabelecidas, mas não obrigará a Administração a contratar, facultada a realização de licitação específica para a aquisição pretendida, desde que devidamente justificada.

10.19. Na hipótese de o convocado não assinar a ata de registro de preços no prazo e nas condições estabelecidas, fica facultado à Administração convocar os licitantes remanescentes do cadastro de reserva, na ordem de classificação, para fazê-lo em igual prazo e nas condições propostas pelo primeiro classificado.

11. RECURSOS

11.13. A interposição de recurso referente ao julgamento das propostas, à habilitação ou inabilitação de licitantes, à anulação ou revogação da licitação, observará o disposto no art. 165 da Lei nº 14.133, de 2021.

11.14. O prazo recursal é de 3 (três) dias úteis, contados da data de intimação ou de lavratura da ata.

11.15. Quando o recurso apresentado impugnar o julgamento das propostas ou o ato de habilitação ou inabilitação do licitante:

11.15.1. a intenção de recorrer deverá ser manifestada imediatamente, sob pena de preclusão;

11.15.2. o prazo para a manifestação da intenção de recorrer não será inferior a 10 (dez) minutos;

11.15.3. o prazo para apresentação das razões recursais será iniciado na data de intimação ou de lavratura da ata de habilitação ou inabilitação;

11.15.4. na hipótese de adoção da inversão de fases prevista no § 1º do art. 17 da Lei nº 14.133, de 2021, o prazo para apresentação das razões recursais será iniciado na data de intimação da ata de julgamento.

11.16. Os recursos deverão ser encaminhados em campo próprio do sistema.

11.17. O recurso será dirigido à autoridade que tiver editado o ato ou proferido a decisão recorrida, a qual poderá reconsiderar sua decisão no prazo de 3 (três) dias úteis, ou, nesse mesmo prazo, encaminhar recurso para a autoridade superior, a qual deverá proferir sua decisão no prazo de 10 (dez) dias úteis, contado do recebimento dos autos.

11.18. Os recursos interpostos fora do prazo não serão conhecidos.

11.19. O prazo para apresentação de contrarrazões ao recurso pelos demais licitantes será de 3 (três) dias úteis, contados da data da intimação pessoal ou da divulgação da interposição do recurso, assegurada a vista imediata dos elementos indispensáveis à defesa de seus interesses.

11.20. O recurso e o pedido de reconsideração terão efeito suspensivo do ato ou da decisão recorrida até que sobrevenha decisão final da autoridade competente.

11.21. O acolhimento do recurso invalida tão somente os atos insuscetíveis de aproveitamento.

11.22. Os autos do processo permanecerão com vista franqueada aos interessados, no endereço constante neste Edital.

11.23. Não serão conhecidos recursos interpostos fora do sistema eletrônico ou in-

Fls. 075Proc. Nº 03/12024

Ass.

tempestivamente.

12. IMPUGNAÇÃO AO EDITAL E DO PEDIDO DE ESCLARECIMENTO

12.13. Qualquer pessoa é parte legítima para impugnar este Edital por irregularidade na aplicação da Lei nº 14.133, de 2021, devendo protocolar o pedido até 3 (três) dias úteis antes da data da abertura do certame.

12.14. A resposta à impugnação ou ao pedido de esclarecimento será divulgado em sítio eletrônico oficial no prazo de até 3 (três) dias úteis, limitado ao último dia útil anterior à data da abertura do certame.

12.15. A impugnação e o pedido de esclarecimento deverão ser enviados exclusivamente por meio eletrônico, em campo próprio do Sistema Portal de Compras Públicas no endereço eletrônico www.portaldecompraspublicas.com.br.

12.16. As impugnações e pedidos de esclarecimentos não suspendem os prazos previstos no certame.

12.16.1. A concessão de efeito suspensivo à impugnação é medida excepcional e deverá ser motivada pelo agente de contratação, nos autos do processo de licitação.

13.4. Acolhida a impugnação, será definida e publicada nova data para a realização do certame.

13. INFRAÇÕES E SANÇÕES ADMINISTRATIVAS

13.13. Comete infração administrativa, nos termos da lei, o licitante que, com dolo ou culpa:

13.13.1. deixar de entregar a documentação exigida para o certame ou não entregar qualquer documento que tenha sido solicitado pelo/a pregoeiro/a durante o certame;

13.13.2. Salvo em decorrência de fato superveniente devidamente justificado, não mantiver a proposta em especial quando:

13.13.2.1. não enviar a proposta adequada ao último lance ofertado ou após a negociação;

13.13.2.2. recusar-se a enviar o detalhamento da proposta quando exigível;

13.13.2.3. pedir para ser desclassificado quando encerrada a etapa competitiva; ou

13.13.2.4. deixar de apresentar amostra;

13.13.2.5. apresentar proposta ou amostra em desacordo com as especificações do edital;

13.13.3. não celebrar o contrato ou não entregar a documentação exigida para a contratação, quando convocado dentro do prazo de validade de sua proposta;

13.13.4. recusar-se, sem justificativa, a assinar o contrato ou a ata de registro de preço, ou a assinar ou retirar o instrumento equivalente no prazo estabelecido pela Administração;

13.13.4. apresentar declaração ou documentação falsa exigida para o certame ou prestar declaração falsa durante a licitação

13.13.5. fraudar a licitação

13.13.6. comportar-se de modo inidôneo ou cometer fraude de qualquer natureza, em especial quando:

13.13.6.1. agir em conluio ou em desconformidade com a lei;

13.13.6.2. induzir deliberadamente a erro no julgamento;

13.13.6.3. apresentar amostra falsificada ou deteriorada;

13.13.7. praticar atos ilícitos com vistas a frustrar os objetivos da licitação

13.13.8. praticar ato lesivo previsto no art. 5º da Lei nº 12.846, de 2013.

13.14. Com fulcro na Lei nº 14.133, de 2021, a Administração poderá, garantida a pré- via defesa, aplicar aos licitantes e/ou adjudicatários as seguintes sanções, sem prejuízo das responsabilidades civil e criminal:

13.14.1. advertência;

13.14.2. multa;

13.14.3. impedimento de licitar e contratar e

13.14.4. declaração de inidoneidade para licitar ou contratar, enquanto



perdurarem os motivos determinantes da punição ou até que seja promovida sua reabilitação perante a própria autoridade que aplicou a penalidade.

13.15. Na aplicação das sanções serão considerados:

- 13.15.1. a natureza e a gravidade da infração cometida.
- 13.15.2. as peculiaridades do caso concreto
- 13.15.3. as circunstâncias agravantes ou atenuantes
- 13.15.4. os danos que dela provierem para a Administração Pública
- 13.15.5. a implantação ou o aperfeiçoamento de programa de integridade,

conforme normas e orientações dos órgãos de controle.

13.16. A multa será recolhida em percentual 5% incidente sobre o valor do contrato licitado, recolhida no prazo máximo de 30 (trinta) dias úteis, a contar da comunicação oficial.

13.16.1. Para as infrações previstas nos itens 0, 0 e 0, a multa será de 5% do valor do contrato licitado.

13.16.2. Para as infrações previstas nos itens 0, 0, 0 e 0, a multa será de 15% do valor do contrato licitado.

13.17. As sanções de advertência, impedimento de licitar e contratar e declaração de inidoneidade para licitar ou contratar poderão ser aplicadas, cumulativamente ou não, à penalidade de multa.

13.18. Na aplicação da sanção de multa será facultada a defesa do interessado no prazo de 15 (quinze) dias úteis, contado da data de sua intimação.

13.19. A sanção de impedimento de licitar e contratar será aplicada ao responsável em decorrência das infrações administrativas relacionadas nos itens 0, 0 e 0, quando não se justificar a imposição de penalidade mais grave, e impedirá o responsável de licitar e contratar no âmbito da Administração Pública direta e indireta do ente federativo a qual pertencer o órgão ou entidade, pelo prazo máximo de 3 (três) anos.

13.20. Poderá ser aplicada ao responsável a sanção de declaração de inidoneidade para licitar ou contratar, em decorrência da prática das infrações dispostas nos itens 0, 0, 0 e 0, bem como pelas infrações administrativas previstas nos itens 0, 0 e 0 que justifiquem a imposição de penalidade mais grave que a sanção de impedimento de licitar e contratar, cuja duração observará o prazo previsto no art. 156, §5º, da Lei n.º 14.133/2021.

13.21. A recusa injustificada do adjudicatário em assinar o contrato ou a ata de registro de preço, ou em aceitar ou retirar o instrumento equivalente no prazo estabelecido pela Administração, descrita no item 0, caracterizará o descumprimento total da obrigação assumida e o sujeitará às penalidades e à imediata perda da garantia de proposta em favor do órgão ou entidade promotora da licitação, nos termos do art. 45, §4º da IN SEGES/ME n.º 73, de 2022.

13.22. A apuração de responsabilidades relacionadas às sanções de impedimento de licitar e contratar e de declaração de inidoneidade para licitar ou contratar demandará a instauração de processo de responsabilização a ser conduzido por comissão composta por 2 (dois) ou mais servidores estáveis, que avaliará fatos e circunstâncias conhecidos e intimará o licitante ou o adjudicatário para, no prazo de 15 (quinze) dias úteis, contado da data de sua intimação, apresentar defesa escrita e especificar as provas que pretenda produzir.

13.23. Caberá recurso no prazo de 15 (quinze) dias úteis da aplicação das sanções de advertência, multa e impedimento de licitar e contratar, contado da data da intimação, o qual será dirigido à autoridade que tiver proferido a decisão recorrida, que, se não a reconsiderar no prazo de 5 (cinco) dias úteis, encaminhará o recurso com sua motivação à autoridade superior, que deverá proferir sua decisão no prazo máximo de 20 (vinte) dias úteis, contado do recebimento dos autos.

13.24. Caberá a apresentação de pedido de reconsideração da aplicação da sanção de declaração de inidoneidade para licitar ou contratar no prazo de 15 (quinze) dias úteis, contado da data da intimação, e decidido no prazo máximo de 20 (vinte) dias úteis, contado do seu recebimento.

13.25. O recurso e o pedido de reconsideração terão efeito suspensivo do ato ou da decisão recorrida até que sobrevenha decisão final da autoridade competente.

13.26. A aplicação das sanções previstas neste edital não exclui, em hipótese alguma, a obrigação de reparação integral dos danos causados.

14. DISPOSIÇÕES GERAIS

14.13. Será divulgada ata da sessão pública no sistema eletrônico.

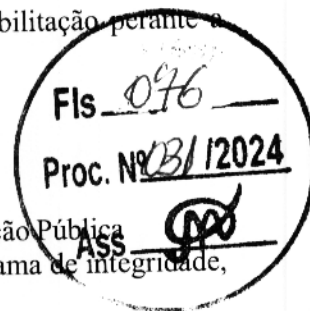



14.14. Caberá ao interessado acompanhar as operações, ficando responsável pelo ônus decorrente da perda do negócio diante da inobservância de quaisquer mensagens emitidas pela Administração ou sua desconexão.

14.15. Não havendo expediente ou ocorrendo qualquer fato superveniente que impeça a realização do certame na data marcada, a sessão será automaticamente transferida para o primeiro dia útil subsequente, no mesmo horário anteriormente estabelecido, desde que não haja comunicação em contrário.

14.16. Os horários estabelecidos na divulgação deste procedimento e durante o envio de lances observarão o horário de Brasília/DF, inclusive para contagem de tempo e registro no Sistema e na documentação relativa ao procedimento.

14.17. A homologação do resultado desta licitação não implicará direito à contratação.

14.18. Os licitantes assumem todos os custos de preparação e apresentação de suas propostas e a Administração não será, em nenhum caso, responsável por esses custos, independentemente da condução ou do resultado do processo licitatório.

14.19. Na contagem dos prazos estabelecidos neste Edital e seus Anexos, excluir-se-á o dia do início e incluir-se-á o do vencimento. Só se iniciam e vencem os prazos em dias de expediente na Administração.

14.20. As normas disciplinadoras deste instrumento serão sempre interpretadas em favor da ampliação da disputa entre os interessados, desde que não comprometam o interesse da Administração, o princípio da isonomia, a finalidade e a segurança da contratação.

14.21. O desatendimento de exigências formais não essenciais não importará o afastamento do licitante, desde que seja possível o aproveitamento do ato, observados os princípios da isonomia e do interesse público.

14.22. Em caso de divergência entre disposições deste Edital e de seus anexos ou demais peças que compõem o processo, prevalecerá as deste Edital.

14.23. Fica eleito o foro da Comarca de Chapadinha/MA, para solucionar quaisquer questões oriundas deste procedimento.

14.24. O Edital e seus anexos estão disponíveis, na íntegra, no Portal Nacional de Contratações Públicas (PNCP) e endereços eletrônico www.chapadinha.ma.gov.br e-mail: cplchapadinha2021@gmail.com e Sistema do TCE no endereço eletrônico <https://apps.tce.ma.gov.br/sinc-site/contrata>, e também poderá ser lido e/ou obtido na Sede da Prefeitura Municipal de CHAPADINHA – MA, sito à Av. Presidente Vargas, nº 310, Centro, CEP: 65.500-000, CHAPADINHA/MA, nos dias úteis, no horário das 8 horas às 12 horas, mesmo endereço e período no qual os autos do processo administrativo permanecerão com vista franqueada aos interessados.

15. Integram este Edital, para todos os fins e efeitos, os anexos constantes no item 15 deste instrumento.

16. ANEXOS

16.1. Fazem parte do presente INSTRUMENTO, os seguintes anexos:

16.1.1. Anexo I - Modelo de Proposta.

16.1.2. Anexo II – Termo de Referência

16.1.3. Anexo III – Minuta de Ata de Registro de Preços

16.1.4. Anexo IV – Minuta do Contrato.

CHAPADINHA -MA, em ___ de _____ de 2024.

LUCIANO DE SOUZA GOMES
Pregoeiro Municipal



PREGÃO ELETRÔNICO Nº ____/2024-SRP

ANEXO I

MODELO DE PROPOSTA DE PREÇO

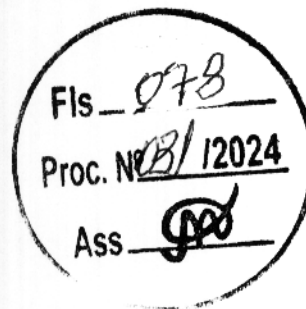

AO

PREGOEIRO DA PREFEITURA MUNICIPAL DE CHAPADINHA/MA

PREFEITURA MUNICIPAL CHAPADINHA/MA

Av. Presidente Vargas, nº 310, Centro, CHAPADINHA/MA.

Referente: PREGÃO ELETRÔNICO nº ____/2024-SRP

Senhor Pregoeiro,

Submetemos à apreciação de Vossas Senhorias, a nossa proposta relativa à contratação em epígrafe, assumindo inteira responsabilidade por quaisquer erros ou omissões que venham a ser verificados na preparação da mesma e declaramos ainda que, temos pleno conhecimento das condições em que se desenvolverão os trabalhos e concordamos com a totalidade das instruções e critérios de qualificação definidos no edital.

1. Proponente:

Razão Social CNPJ:

Endereço:

E-mail Oficial de comunicação:

| Tel:

Valor Total da Proposta: R\$ (.....)

PLANILHA DA PROPOSTA (ESPECIFICAÇÕES, QUANTITATIVOS E PREÇOS).

PLANILHA DE FORMAÇÃO DE PREÇOS

ITEM	DESCRIÇÃO	UNIDADE	QTD.	PREÇOS R\$	
				UNITÁRIO	TOTAL
1.					

2. PRAZO DE VALIDADE DA PROPOSTA:
3. PRAZO DE ENTREGA DO OBJETO:
4. VALIDADE DO OBJETO:
5. PRAZO DE SUBSTITUIÇÃO/REPARO DO PRODUTO:

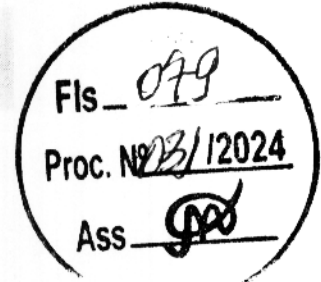

6. CONDIÇÕES DE PAGAMENTO:
7. DADOS BANCÁRIOS DA EMPRESA:
8. INFORMAÇÕES DO REPRESENTANTE QUE ASSINARÁ O CONTRATO (Nome, RG, CPF, Endereço).

(local e data)

(Nome e assinatura do responsável da empresa)

MINUTA EDITAL



PREGÃO ELETRÔNICO Nº ____/2024-SRP

ANEXO II

TERMO DE REFERÊNCIA

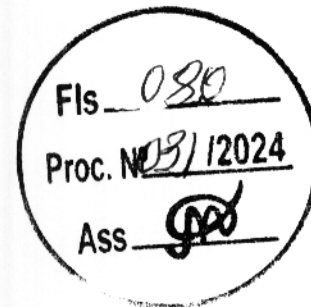

01 - OBJETO:

1.1 Registro de Preços para Aquisição Coletor Compactador de Lixo de interesse da Administração Pública de Chapadinho.

02 - JUSTIFICATIVA:

Visando uma melhor eficiência na coleta de lixo da zona urbana no Município de Chapadinho - MA se faz necessário a aquisição de um coletor compactador de lixo de carregamento traseiro; Caixa de carga com capacidade volumétrica de 15 m³ de lixo compactado para coleta de resíduos melhorando a coleta e o transporte de resíduos sólidos, dessa forma mantendo a cidade limpa. Buscando proporcionar à população de nosso município, melhores condições de higiene, tendo em vista ainda o aumento populacional ocorrido em nossa cidade (sede do município), aumentando assim a demanda dos serviços públicos oferecidos à população, principalmente nos trabalhos de coleta de lixo domiciliar. Considerando ainda que a aquisição que se pretende fazer será de grande utilidade e importância para o município, devido a sua funcionalidade e utilização, o que certamente irá diminuir custos tendo em vista que o equipamento que se pretende adquirir trata-se de um caminhão novo, equipado com compactador de lixo de 15m³, o que certamente beneficiará a cidade com a diminuição do consumo de combustível, tendo em vista a quantidade de viagens até o aterro sanitário, levando em consideração o tamanho do compactador de lixo pretendido. Justifica-se assim, a pretendida aquisição do equipamento o que certamente trará grandes benefícios para que a cidade seja organizada, proporcionando o bem-estar e maiores condições de higiene para a população da zona urbana beneficiada.

03 - ESPECIFICAÇÕES DO OBJETO:

ITEM	ESPECIFICAÇÃO	QTD
01	<p>COLETOR COMPACTADOR DE LIXO, Características:</p> <p>Caixa de Carga:</p> <ul style="list-style-type: none">Caixa de carga com capacidade de 15m³;Caixa de carga moldada com cantos arredondados (o que facilita a limpeza) e com laterais lisas, de formato elíptico, sem emendas, em chapa única de aço (em uma única chapa de aço), com espessura de 4,76mm (# 3/16") em aço ASTM A36;Chassi e assoalho da caixa de carga, totalmente apoiado sobre as longarinas e travessas (sem emendas) da estrutura, com sistema de travamento em mão francesa; Longarinas fabricadas em chapa de aço, com espessura de 6,35mm.Internamente, o chassi da caixa de carga, possui reforço interno em chapa de aço de com espessura de 4,76mm (#3/16");Saia traseira, fabricada em chapa de aço, com espessura de 6,35mm (# ¼) em aço SAC 350;Teto fabricado em chapa de aço com espessura de 3,42mm (# 10) em aço ASTM A36;Trilho do escudo ejetor, fabricado em chapa de aço, com espessura de 6,35mm (# ¼) em aço ASTM A36 e treliçado internamente;	02



- Assoalho, fabricado em chapa de aço, com espessura de 4,76mm (# 3/16") em aço ASTM A36;
- Lanternas de sinalização na lateral inferior.
- Caixa de carga, dotada de chapa lateral com função anti- esguicho;

Tampa Trasera:

- Compartimento de carga traseiro com capacidade volumétrica de 2,20m³;
- Bacia de carga em chapa, com espessura de 6,35mm (#1/4") em aço SAC 350;
- Laterais inferiores superiores internas, fabricadas em chapa de aço, com espessura de 4,76mm (# 3/16") em aço SAC 350;
- Trilho da placa transportadora, fabricado em chapa de aço, com espessura de 6,35mm (# 1/4") em aço ASTM A36;
- Dotada de todas exigências do CONTRAN; tais como: Lanternas de sinalização traseira, luz de freio, farolete e luz de ré, com lâmpada em LED, acomodadas em suporte com proteção metálica e sinalizador intermitente rotativo em LED "GIROFLEX" com proteção metálica;
- O compartimento de carga traseiro é dotado de Iluminação para trabalhos noturnos – (Luz para iluminação da boca de carga com lâmpadas em LED);
- Dotada de calha intermediária para captação de chorume, localizado entre a tampa traseira e a caixa de carga, com capacidade de 150 (cento e cinquenta) litros;
- Dotada de sistema de travamento e destravamento MANUAL (Tipo Rosca – De Série) ou AUTOMÁTICO (Automático – Opcional);
- O sistema de levantamento é realizado através de 02 (dois) cilindros hidráulicos, localizados um de cada lado; com hastes cromadas e sistema sem suspiro, dotado de trava de segurança para manutenção;
- Tampa traseira dotada de vedação com borracha tipo "C", compreendendo a face inferior e lateral até o mancal do cilindro de levantamento da tampa;

Sistema de Compactação:

O Sistema de Compactação é realizado através de duas placas, uma compactadora acionada por dois cilindros hidráulicos de Ø4" de diâmetro e uma placa transportadora acionada por dois cilindros hidráulicos invertidos de 4" com amortecimento na descida;

O ciclo de compactação é realizado em quatro fases com alavancas de acionamento;

Comando hidráulico traseiro com destrave automático;

Face da placa compactadora e transportadora são fabricada em chapa de aço de alta resistência, com espessura de 4,76mm (# 3/16") em aço ASTM A36; Placa transportadora, dotada de guias articuladas, com patins fabricados em

polímero de alta durabilidade e resistência (UHMW), auto lubrificante, de fácil manutenção e reposição, garantindo movimentação suave e silenciosa;

Pinos e buchas das articulações fabricados em Aço SAE 4140, temperados por indução; Equipado com Bomba Hidráulica de engrenagens;

Aceleração automática acionada por pressostato (funcionamento de acordo com a parametrização de cada fabricante de chassis).

Mangueiras de hidráulicas de alta pressão;

Sistema de Descarga:

- Sistema de descarga é realizado através de escudo ejetor, fabricado em chapa de aço, acionado por cilindro hidráulico telescópico de dupla ação, com hastes cromadas;
- Comando hidráulico dianteiro dotado de sistema de Compactação Inteligente (DRIFT VALVE), a compactação dos resíduos é homogênea até a completa carga da caixa;
- Reservatório de óleo hidráulico com capacidade de 160 (cento e sessenta) litros; com filtro de sucção, visor de nível acoplado e filtro de retorno tipo micrométrico;

Fls. 082Proc. Nº 31/12024Ass. 

- Estribo traseiro fabricado em chapa de aço anti-derrapante com pontas arredondadas e corrimãos laterais e central para transporte de garis.
- Sistema de comunicação luminosa entre Garis e Motorista;
- Paralamas com para barros de borrachas;
- Suporte para acomodação de pás e vassouras na lateral da tampa traseira;
- Dispositivos de segurança e avisos para perfeita utilização do equipamento, e aplicação de adesivos refletivos conforme norma vigente;
- Equipado com barras laterais de segurança, de acordo com a norma vigente (protetor lateral de segurança);
- Pintura: limpeza prévia de superfície com aplicação de fundo (primer) anti-oxidante e aplicação de tinta PU na cor a ser determinada pelo cliente;

04 - DAS OBRIGAÇÕES

4.1 - DA CONTRATANTE

- 4.1.1 - Prestar as informações e os esclarecimentos que venham a ser solicitadas pela CONTRATADA;
- 4.1.2 - Exercer a fiscalização da entrega dos produtos, por servidor ou comissão, especialmente designados pelas secretarias contratantes;
- 4.1.3 - Rejeitar, no todo ou em parte, os produtos que a contratada entregar fora das especificações do edital;
- 4.1.4 - Comunicar à contratada após apresentação da Nota fiscal, o aceite do servidor responsável pelo recebimento dos produtos adquiridos;
- 4.1.5 - Efetuar o pagamento da contratada no prazo determinado no Edital e em seus anexos, inclusive, no contrato;
- 4.1.6 - Fiscalizar a execução do contrato, aplicando as sanções cabíveis, quando for o caso;
- 4.1.7 - Notificar, por escrito à CONTRATADA, ocorrência de eventuais imperfeições no curso da execução do objeto, fixando prazo para a sua correção;
- 4.1.8 - Proporcionar todas as facilidades para que a licitante vencedora possa proceder à entrega dos produtos dentro do estabelecido neste Termo de Referência.

4.2 - DA CONTRATADA

- 4.2.1 - Proceder a entrega do equipamentos adjudicados, de conformidade com o quantitativo e as especificações constantes do item 3 do presente Termo de Referência e da sua proposta comercial;
- 4.2.2 - Providenciar a troca imediata, às suas expensas, do produto entregue com validade vencida, defeitos de fabricação e que não correspondam às especificações solicitadas;
- 4.2.3 - Responsabilizar-se pelos danos causados diretamente à Administração ou a terceiros, decorrente de sua culpa ou dolo durante o período de entrega dos equipamentos, não implicando corresponsabilidade do Poder Público ou de seus agentes ou prepostos;

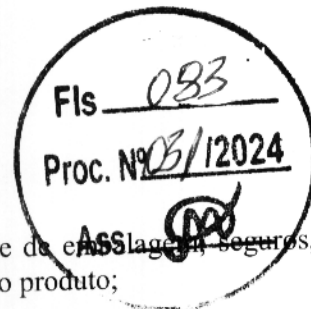

4.2.4 - Manter inalterados os preços e condições propostas;

4.2.5 - Responder por todos os ônus decorrentes do transporte de entrega, taxas, fretes e demais encargos que venham incidir na entrega do produto;

4.2.6 - Lançar na nota fiscal as especificações do material, de modo idêntico àquelas constantes do objeto deste Projeto Básico;

4.2.7 - Não transferir a terceiros, total ou parcial, o fornecimento do material sem a prévia e expressa anuência da Contratante;

4.2.8 - Orientar tecnicamente os responsáveis pela operação dos materiais, fornecendo os esclarecimentos necessários ao seu perfeito funcionamento;

4.2.9 - Comunicar à Administração, no prazo máximo de 24 (vinte e quatro) horas que antecede a data da entrega, os motivos que impossibilitem o cumprimento do prazo previsto, com a devida comprovação;

4.2.10 - Responsabiliza-se pelas despesas dos tributos, encargos trabalhistas, previdenciários, fiscais, comerciais, taxas, fretes, seguros, deslocamento de pessoal, prestação de garantia e quaisquer outras que incidam ou venham a incidir na execução do contrato.

05 – DA ENTREGA:

5.1 - A entrega deverá ser realizada perante o Fiscal do Contrato, designado pela CONTRATANTE para tal fim, que adotará os seguintes procedimentos:

a) **Provisoriamente:** de posse dos documentos apresentados pela CONTRATADA e de uma via do contrato e da proposta respectiva, receberá os bens para verificação de especificações, quantidade, qualidade, prazos, preços, embalagens e outros dados pertinentes e, encontrando irregularidade, fixará prazo para correção pela CONTRATADA, mediante retirada do equipamento, ou aprovando, receberá provisoriamente os bens, mediante recibo;

b) **Definitivamente:** após recebimento provisório, verificação da integridade e realização de testes de funcionamento, se for o caso, e sendo aprovados, nos exatos termos do Termo de Referência e da proposta vencedora, será efetivado o recebimento definitivo.

5.2 - Em caso de irregularidade não sanada pela CONTRATADA, a Comissão de Recebimento reduzirá a termo os fatos ocorridos e encaminhará à CONTRATANTE para aplicação de penalidades;

5.3 - Os custos da substituição dos itens rejeitados correrão exclusivamente à conta da Contratada;

5.4 - Na eventualidade de um dos itens do objeto não esteja mais disponível no mercado, a CONTRATADA deve substituir por um com a mesma qualidade e especificação técnica do produto fora de linha ou superior.

06 – PRAZO E LOCAL DE ENTREGA:

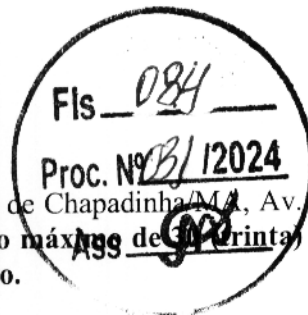

6.1 - A entrega do Equipamento, deve ser feita na sede da Prefeitura Municipal de Chapadinho/MA, Av. Presidente Vargas, nº 310 - Centro Chapadinho/MA, CEP 65.500-000, no prazo máximo de 30 dias ou em conformidade com o prazo mencionado na ordem de fornecimento.

6.2 - Contados da data do recebimento da ORDEM DE FORNECIMENTO, salvo se houver pedido formal de prorrogação deste, devidamente justificado pelo licitante/contratado e acatado pela **PREFEITURA**.

6.3. O Equipamento Permanente objeto desta licitação deverá ser entregue conforme for solicitado.

6.4. A **PREFEITURA** terá o prazo de até 05 (cinco) dias para aceitar os equipamentos fornecidos pela **CONTRATADA**, sendo que o Equipamento Permanente deste termo será recebido da seguinte forma:

- a) Provisoriamente, para efeito de posterior verificação da conformidade dos mesmos com a especificação;
- b) Definitivamente, após a verificação da qualidade e quantidade e consequente aceitação, quando a nota fiscal será atestada e remetida para pagamento;
- c) Rejeitado, quando em desacordo com o estabelecido no Edital, proposta de preços da empresa e demais anexos do edital.

6.5 - O Veículo/Equipamento Permanente entregue em desacordo com o estipulado neste instrumento e na proposta do adjudicatário será rejeitado parcialmente ou totalmente, conforme o caso.

6.6 - Quanto a problemas de qualidade do(s) item(ns) licitado(s), a licitante notificada pela **PREFEITURA** será responsável pela troca do equipamento que apresentar problemas, observando o prazo Máximo de 02 (dois) dias úteis;

6.7 - A marca do equipamentos/implemento cotado não poderá ser substituída no decorrer do contrato, sem a solicitação prévia da contratada e autorização desta prefeitura, mesmo que sejam por equipamento de qualidades equivalentes.

6.8 - O transporte e a descarga do(s) equipamento(s) correrão por conta da **CONTRATADA**, sem qualquer custo adicional a Prefeitura.

07 - DO PAGAMENTO:

7.1 - O pagamento será feito pela Prefeitura Municipal de Chapadinho, em moeda corrente nacional, mediante Transferência Bancária Eletrônica, direto na Conta da Contratada e ocorrerá até no máximo de 30 (trinta) dias após a data do recebimento definitivo do material solicitado na etapa, mediante a apresentação da competente Nota Fiscal ou Fatura;

7.1.1 - A **CONTRATADA** deverá protocolar na sede desta Prefeitura a solicitação de pagamento, assinada e carimbada pelo representante legal da empresa em papel timbrado, contendo o nº do processo licitatório, as informações para crédito em conta corrente como: nome e número do Banco, nome e número da Agência e número da conta, anexando a Nota Fiscal devidamente atesta, emitida sem rasura, em letra bem legível, juntamente com cópia do contrato, cópia da nota de empenho como também as demais certidões atualizadas: Certificado de Regularidade de Situação do Fundo de Garantia do Tempo de Serviço - FGTS, Certidão de Débitos Trabalhistas - CNDT, Certidão Negativa de Débito junto à Previdência Social - CND, Certidão Conjunta Negativa de Débitos Relativos a Tributos Federais e à Dívida Ativa da União, expedida por órgãos da Secretaria da Receita Federal do Brasil e da Procuradoria Geral da Fazenda Nacional, e certidões negativas de débitos expedidas por órgãos das Secretarias de Fazenda do Estado e do Município.

7.2 - Como condição para Administração efetuar o pagamento, a licitante vencedora deverá manter as mesmas condições de habilitação;



7.3 - O recebimento não exclui a responsabilidade da Contratada pelo perfeito desempenho do material fornecido, cabendo-lhe sanar quaisquer irregularidades detectadas quando da utilização do referido material;

7.4 - A nota fiscal/fatura deverá ser emitida pela própria Contratada, obrigatoriamente com o número de inscrição no CNPJ com que foi cadastrado no departamento de cadastro de fornecedores da Prefeitura Municipal de Chapadinho, constante ainda da Nota de Empenho e do Contrato, não se admitindo notas fiscais/faturas emitidas com outro CNPJ, mesmo de filiais ou da matriz.

8. DA VIGÊNCIA, ACRÉSCIMOS E SUPRESSÕES

8.1. A vigência dos contratos decorrentes do Sistema de Registro de Preços obedecerá ao disposto art. 82, inciso V, da Lei nº 14.133/2021 e art. 11 do Decreto nº 11.462/2023.

8.2. Os contratos decorrentes do Sistema de Registro de Preços poderão ser alterados, observando o disposto no art. 82, inciso V, da Lei nº 14.133/2021.

8.3. A licitante estará obrigada a fornecer quantitativos superiores àqueles contratados, em função do direito de acréscimo de até 25% (vinte e cinco por cento) de acordo com a Lei nº 14.133/2021.

8.4. A supressão dos equipamentos poderá ser total ou parcial, a critério da Administração.

9. DOS REAJUSTES DE PREÇOS

9.1. Os preços manter-se-ão inalterados pelo período de duração do contrato, admitida a revisão no caso de desequilíbrio da equação econômico-financeira inicial deste instrumento a partir de determinação estatal, cabendo-lhe no máximo o repasse do percentual determinado.

9.2. Durante o período de execução do contrato os preços não serão reajustados, ressalvada a superveniência de normas federais aplicáveis à espécie.

9.3. A contratada tem direito ao equilíbrio econômico-financeiro do contrato, procedendo-se à revisão do mesmo a qualquer tempo, desde que ocorra fato imprevisível ou previsível, porém com consequências incalculáveis, que onere ou desonere excessivamente as obrigações pactuadas no presente instrumento;

9.4. A contratada, quando for o caso, deverá formular à administração requerimento para a revisão dos preços contratados, comprovando a ocorrência de fato imprevisível ou previsível, porém com consequências incalculáveis, que tenha onerado excessivamente as obrigações contraídas por ela.

9.5. Os preços que sofrerem revisão não poderão ultrapassar os preços praticados no mercado, mantendo-se a diferença percentual apurada entre o valor originalmente da proposta e aquele vigente no mercado à época da licitação.

9.6. Caso o preço contratado seja superior à média dos preços de mercado, a PREFEITURA solicitará ao fornecedor/consignatária, mediante correspondência, redução do preço de forma a adequá-lo ao praticado no mercado.

9.7. A qualquer tempo, o preço contratado poderá ser revisto em decorrência de eventual redução daqueles existentes no mercado, cabendo a prefeitura municipal convocar o segundo colocado para negociar o novo valor.

9.7.1. Caso o Fornecedor contratado se recuse a baixar os seus preços, a Prefeitura Municipal poderá liberar o fornecedor do compromisso assumido, uma vez frustrada a negociação e convocar os demais fornecedores visando a igual oportunidade de negociação.

- Termo de Referência Aprovado.



PREGÃO ELETRÔNICO Nº ____/2024-SRP

ANEXO III

MINUTA DA ATA DE REGISTRO DE PREÇOS

PROCESSO ADM. Nº 3849/2024Fls 086Proc. Nº 13/12024Ass [Assinatura]

O(A)..... (órgão ou entidade pública que gerenciará a ata de registro de preços), com sede no(a), na cidade de, inscrito(a) no CNPJ/MF sob o nº, neste ato representado(a) pelo(a) (cargo e nome), nomeado(a) pela Portaria nº de de de 202..., portador da matrícula funcional nº, considerando o julgamento da licitação na modalidade de pregão, na forma eletrônica, para REGISTRO DE PREÇOS nº/202..., publicada no de/...../202. . . , processo administrativo nº, RESOLVE registrar os preços da(s) empresa(s) indicada(s) e qualifica- da(s) nesta ATA, de acordo com a classificação por ela(s) alcançada(s), atendendo as condições previstas no Edital de licitação, sujeitando-se as partes às normas constantes na Lei nº 14.133, de 1º de abril de 2021, no Decreto nº 11.462, de 31 de março de 2023, e em conformidade com as disposições a seguir:

1. OBJETO:

1.1. A presente Ata tem por objeto o registro de preços para a eventual contratação de, especificado(s) no(s) item(ns)..... do..... Projeto Técnico, anexo do edital de Licitação nº ____/2024-SRP, que é parte integrante desta Ata, assim como as propostas cujos preços tenham sido registrados, independentemente de transcrição.

2. PREÇOS, ESPECIFICAÇÕES E QUANTITATIVOS

2.1. O preço registrado, as especificações do objeto, as quantidades mínimas e máximas de cada item, fornecedor(es) e as demais condições ofertadas na(s) proposta(s) são as que seguem:

Nome empresarial:							
CNPJ nº:							
Endereço:							
(DDD) Telefone: _____ (DDD) Fax: _____							
E-mail:							
Representante legal:							
CPF nº:							
Item	Especificação	Unid.	Marca/Modelo(se for o caso)	Quant.	P. Unitário registrado (R\$)	Re-P. Total	Regis-trado (R\$)

3. ÓRGÃO(S) GERENCIADOR E PARTICIPANTE(S)

- 3.1. O órgão gerenciador será a Secretaria Municipal de _____.
- 3.2. Órgãos e entidades públicas participantes do registro de preços: _____.

4. ADESÃO À ATA DE REGISTRO DE PREÇOS

- 4.1. Não será admitida a adesão à ata de registro de preços decorrente desta licitação, na condição de não

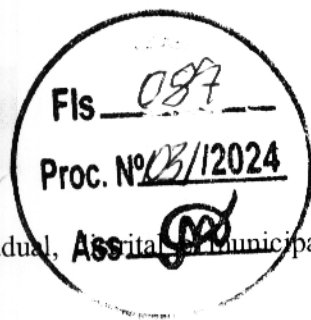

participantes a órgãos e entidades da Administração Pública federal, estadual, Assita Municipal, conforme vedação estabelecida no § 3º do art. 86 da Lei nº 14.133/2021.

5. VALIDADE, FORMALIZAÇÃO DA ATA DE REGISTRO DE PREÇOS E CADASTRO RESERVA

5.1. A validade da Ata de Registro de Preços será de 1 (um) ano, contado a partir do primeiro dia útil subsequente à data de divulgação no PNCP, podendo ser prorrogada por igual período, mediante a anuência do fornecedor, desde que comprovado o preço vantajoso.

5.1.1. O contrato decorrente da ata de registro de preços terá sua vigência estabelecida no próprio instrumento contratual e observará no momento da contratação e a cada exercício financeiro a disponibilidade de créditos orçamentários, bem como a previsão no plano plurianual, quando ultrapassar 1 (um) exercício financeiro.

5.1.2. Na formalização do contrato ou do instrumento substituto deverá haver a indicação da disponibilidade dos créditos orçamentários respectivos.

5.2. A contratação com os fornecedores registrados na ata será formalizada pelo órgão ou pela entidade interessada por intermédio de instrumento contratual, emissão de nota de empenho de despesa, autorização de compra ou outro instrumento hábil, conforme o art. 95 da Lei nº 14.133, de 2021.

5.2.1. O instrumento contratual de que trata o item 5.2. deverá ser assinado no prazo de validade da ata de registro de preços.

5.3. Os contratos decorrentes do sistema de registro de preços poderão ser alterados, observado o art. 124 da Lei nº 14.133, de 2021.

5.4. Após a homologação da licitação, deverão ser observadas as seguintes condições para formalização da ata de registro de preços:

5.4.1. Serão registrados na ata os preços

5.4.2. Será incluído na ata, na forma de anexo, o registro dos licitantes ou dos fornecedores que:

5.4.2.1. Mantiverem sua proposta original.

5.4.3. Será respeitada, nas contratações, a ordem de classificação dos licitantes ou dos fornecedores registrados na ata.

5.5. O registro a que se refere o item 5.4.2 tem por objetivo a formação de cadastro de reserva para o caso de impossibilidade de atendimento pelo signatário da ata.

5.6. Para fins da ordem de classificação, os licitantes ou fornecedores que aceitarem reduzir suas propostas para o preço do adjudicatário antecederão aqueles que mantiverem sua proposta original.

5.7. A habilitação dos licitantes que comporão o cadastro de reserva a que se refere o item 0 somente será efetuada quando houver necessidade de contratação dos licitantes remanescentes, nas seguintes hipóteses:

5.7.1. Quando o licitante vencedor não assinar a ata de registro de preços, no prazo e nas condições estabelecidos no edital; e

5.7.2. Quando houver o cancelamento do registro do licitante ou do registro de preços nas hipóteses previstas no item 7.1.3.

Fls. 088Proc. Nº 131/2024Ass. [assinatura]

5.8. O preço registrado com indicação dos licitantes e fornecedores será divulgado no PNC e ficará disponibilizado durante a vigência da ata de registro de preços.

5.9. Após a homologação da licitação, o licitante mais bem classificado, será convocado para assinar a ata de registro de preços, no prazo e nas condições estabelecidas no edital de licitação, sob pena de decair o direito, sem prejuízo das sanções previstas na Lei nº 14.133, de 2021.

5.9.1. O prazo de convocação poderá ser prorrogado 1 (uma) vez, por igual período, mediante solicitação do licitante ou fornecedor convocado, desde que apresentada dentro do prazo, devidamente justificada, e que a justificativa seja aceita pela Administração.

5.10. A ata de registro de preços poderá ser assinada por meio de assinatura digital e disponibilizada no ambiente de acesso público.

5.11. Quando o convocado não assinar a ata de registro de preços no prazo e nas condições estabelecidos no edital, e observando o item 5.7 e subitens, fica facultado à Administração convocar os licitantes remanescentes do cadastro de reserva, na ordem de classificação, para fazê-lo em igual prazo e nas condições propostas pelo primeiro classificado.

5.12. Na hipótese de nenhum dos licitantes que trata o item 5.4.2.1, aceitar a contratação nos termos do item anterior, a Administração, observados o valor estimado e sua eventual atualização nos termos do edital, poderá:

5.12.1. Convocar para negociação os demais licitantes ou fornecedores remanescentes cujos preços foram registrados sem redução, observada a ordem de classificação, com vistas à obtenção de preço melhor, mesmo que acima do preço do adjudicatário; ou

5.12.2. Adjudicar e firmar o contrato nas condições ofertadas pelos licitantes ou fornecedores remanescentes, atendida a ordem classificatória, quando frustrada a negociação de melhor condição.

5.13. A existência de preços registrados implicará compromisso de fornecimento nas condições estabelecidas, mas não obrigará a Administração a contratar, facultada a realização de licitação específica para a aquisição pretendida, desde que devidamente justificada.

6. ALTERAÇÃO OU ATUALIZAÇÃO DOS PREÇOS REGISTRADOS

6.1. Os preços registrados poderão ser alterados ou atualizados em decorrência de eventual redução dos preços praticados no mercado ou de fato que eleve o custo dos bens registrados, nas seguintes situações:

6.1.1. Em caso de força maior, caso fortuito ou fato do príncipe ou em decorrência de fatos imprevisíveis ou previsíveis de consequências incalculáveis, que inviabilizem a execução da ata tal como pactuada, nos termos da alínea "d" do inciso II do caput do art. 124 da Lei nº 14.133, de 2021;

6.1.2. Em caso de criação, alteração ou extinção de quaisquer tributos ou encargos legais ou a superveniência de disposições legais, com comprovada repercussão sobre os preços registrados;

6.1.3. Na hipótese de previsão no edital cláusula de reajustamento ou repactuação sobre os preços registrados, nos termos da Lei nº 14.133, de 2021.

6.1.3.1. No caso do reajustamento, deverá ser respeitada a contagem da anualidade e o índice previstos para a contratação;

6.1.3.2. No caso da repactuação, poderá ser a pedido do interessado, conforme critérios definidos para a contratação.

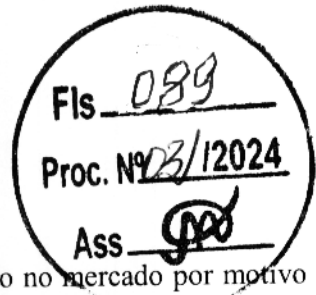

7. NEGOCIAÇÃO DE PREÇOS REGISTRADOS

7.1. Na hipótese de o preço registrado tornar-se superior ao preço praticado no mercado por motivo superveniente, o órgão ou entidade gerenciadora convocará o fornecedor para negociar a redução do preço registrado.

7.1.1. Caso não aceite reduzir seu preço aos valores praticados pelo mercado, o fornecedor será liberado do compromisso assumido quanto ao item registrado, sem aplicação de penalidades administrativas.

7.1.2. Na hipótese prevista no item anterior, o gerenciador convocará os fornecedores do cadastro de reserva, na ordem de classificação, para verificar se aceitam reduzir seus preços aos valores de mercado e não convocará os licitantes ou fornecedores que tiveram seu registro cancelado.

7.1.3. Se não obtiver êxito nas negociações, o órgão ou entidade gerenciadora procederá ao cancelamento da ata de registro de preços, adotando as medidas cabíveis para obtenção de contratação mais vantajosa.

7.1.4. Na hipótese de redução do preço registrado, o gerenciador comunicará aos órgãos e às entidades que tiverem firmado contratos decorrentes da ata de registro de preços para que avaliem a conveniência e a oportunidade de diligenciar negociação com vistas à alteração contratual, observado o disposto no art. 124 da Lei nº 14.133, de 2021.

7.2. Na hipótese de o preço de mercado tornar-se superior ao preço registrado e o fornecedor não poder cumprir as obrigações estabelecidas na ata, será facultado ao fornecedor requerer ao gerenciador a alteração do preço registrado, mediante com- provação de fato superveniente que supostamente o impossibilite de cumprir o com- promisso.

7.2.1. Neste caso, o fornecedor encaminhará, juntamente com o pedido de alteração, a documentação comprobatória ou à planilha de custos que demonstre a inviabilidade do preço registrado em relação às condições inicialmente pactuadas.

7.2.2. Na hipótese de não comprovação da existência de fato superveniente que inviabilize o preço registrado, o pedido será indeferido pelo órgão ou entidade gerenciadora e o fornecedor deverá cumprir as obrigações estabelecidas na ata, sob pena de cancelamento do seu registro, nos termos do item 0, sem prejuízo das sanções previstas na Lei nº 14.133, de 2021, e na legislação aplicável.

7.2.3. Na hipótese de cancelamento do registro do fornecedor, nos termos do item anterior, o gerenciador convocará os fornecedores do cadastro de reserva, na ordem de classificação, para verificar se aceitam manter seus preços registrados, observado o disposto no item 5.7.

7.2.4. Se não obtiver êxito nas negociações, o órgão ou entidade gerenciadora procederá ao cancelamento da ata de registro de preços, nos termos do item 0, e adotará as medidas cabíveis para a obtenção da contratação mais vantajosa.

7.2.5. Na hipótese de comprovação da majoração do preço de mercado que inviabilize o preço registrado, conforme previsto no item 0 e no item 0, o órgão ou entidade gerenciadora atualizará o preço registrado, de acordo com a realidade dos valores praticados pelo mercado.

7.2.6. O órgão ou entidade gerenciadora comunicará aos órgãos e às entidades que tiverem firmado contratos decorrentes da ata de registro de preços sobre a efetiva alteração do preço registrado, para que avaliem a necessidade de alteração contratual, observado o disposto no art. 124 da Lei nº 14.133, de 2021.



8. REMANEJAMENTO DAS QUANTIDADES REGISTRADAS NA ATA DE REGISTRO DE PREÇOS

8.1. As quantidades previstas para os itens com preços registrados nas atas de registro de preços poderão ser remanejadas pelo órgão ou entidade gerenciadora entre os órgãos ou as entidades participantes e não participantes do registro de preços.

8.2. O remanejamento somente poderá ser feito:

8.2.1. De órgão ou entidade participante para órgão ou entidade participante; ou

8.2.2. De órgão ou entidade participante para órgão ou entidade não participante.

8.3. O órgão ou entidade gerenciadora que tiver estimado as quantidades que pretende ser considerado participante para efeito do remanejamento.

8.4. Na hipótese de remanejamento de órgão ou entidade participante para órgão ou entidade não participante, serão observados os limites previstos no art. 32 do Decreto nº 11.462, de 2023.

8.5. Competirá ao órgão ou à entidade gerenciadora autorizar o remanejamento solicitado, com a redução do quantitativo inicialmente informado pelo órgão ou pela entidade participante, desde que haja prévia anuência do órgão ou da entidade que sofrer redução dos quantitativos informados.

8.6. Caso o remanejamento seja feito entre órgãos ou entidades dos Estados, do Distrito Federal ou de Municípios distintos, caberá ao fornecedor beneficiário da ata de registro de preços, observadas as condições nela estabelecidas, optar pela aceitação ou não do fornecimento decorrente do remanejamento dos itens.

8.7. Na hipótese da compra centralizada, não havendo indicação pelo órgão ou pela entidade gerenciadora, dos quantitativos dos participantes da compra centralizada, nos termos do item 0, a distribuição das quantidades para a execução descentralizada será por meio do remanejamento.

9. CANCELAMENTO DO REGISTRO DO LICITANTE VENCEDOR E DOS PREÇOS REGISTRADOS

9.1. O registro do fornecedor será cancelado pelo gerenciador, quando o fornecedor:

9.1.2. Descumprir as condições da ata de registro de preços, sem motivo justificado;

9.1.2. Não retirar a nota de empenho, ou instrumento equivalente, no prazo estabelecido pela Administração sem justificativa razoável;

9.1.3. Não aceitar manter seu preço registrado, na hipótese prevista no artigo 27, § 2º, do Decreto nº 11.462, de 2023; ou

9.1.4. Sofrer sanção prevista nos incisos III ou IV do caput do art. 156 da Lei nº 14.133, de 2021.

9.1.4.1. Na hipótese de aplicação de sanção prevista nos incisos III ou IV do caput do art. 156 da Lei nº 14.133, de 2021, caso a penalidade aplicada ao fornecedor não ultrapasse o prazo de vigência da ata de registro de preços, poderá o órgão ou a entidade gerenciadora poderá, mediante decisão fundamentada, decidir pela manutenção do registro de preços, vedadas contratações derivadas da ata enquanto perdurarem os efeitos da sanção.

9.2. O cancelamento de registros nas hipóteses previstas no item 0 será formalizado por despacho do órgão ou da entidade gerenciadora, garantidos os princípios do contraditório e da ampla defesa.

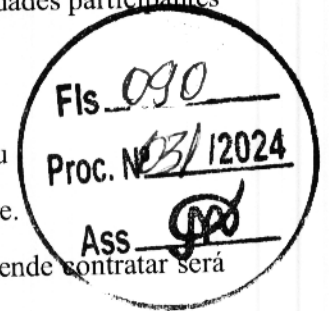



9.3. Na hipótese de cancelamento do registro do fornecedor, o órgão ou a entidade gerenciadora poderá convocar os licitantes que compõem o cadastro de reserva, observada a ordem de classificação.

9.4. O cancelamento dos preços registrados poderá ser realizado pelo gerenciador, em determinada ata de registro de preços, total ou parcialmente, nas seguintes hipóteses, desde que devidamente comprovadas e justificadas:

9.4.1. Por razão de interesse público;

9.4.2. A pedido do fornecedor, decorrente de caso fortuito ou força maior; ou

9.4.3. Se não houver êxito nas negociações, nas hipóteses em que o preço de mercado tornar-se superior ou inferior ao preço registrado, nos termos do artigos 26, § 3º e 27, § 4º, ambos do Decreto nº 11.462, de 2023.

10. PENALIDADES

10.1. O descumprimento da Ata de Registro de Preços ensejará aplicação das penalidades estabelecidas no edital.

10.1.1. As sanções também se aplicam aos integrantes do cadastro de reserva no registro de preços que, convocados, não honrarem o compromisso assumido injustificadamente após terem assinado a ata.

10.2. É da competência do gerenciador a aplicação das penalidades decorrentes do descumprimento do pactuado nesta ata de registro de preço (art. 7º, inc. XIV, do Decreto nº 11.462, de 2023), exceto nas hipóteses em que o descumprimento disser respeito às contratações dos órgãos ou entidade participante, caso no qual caberá ao respectivo órgão participante a aplicação da penalidade (art. 8º, inc. IX, do Decreto nº 11.462, de 2023).

10.3. O órgão ou entidade participante deverá comunicar ao órgão gerenciador qualquer das ocorrências previstas no item 9.1, dada a necessidade de instauração de procedimento para cancelamento do registro do fornecedor.

11. CONDIÇÕES GERAIS

11.1. As condições gerais de execução do objeto, tais como os prazos para entrega e recebimento, as obrigações da Administração e do fornecedor registrado, penalidades e demais condições do ajuste, encontram-se definidos neste edital.

12. DO FORO

12.1 Fica eleito o Foro do Município de Chapadinho, Estado do Maranhão, para dirimir as questões que possam advir do presente compromisso.

Para firmeza e validade do pactuado, a presente Ata foi lavrada em (...) vias de igual teor, que, depois de lida e achada em ordem, vai assinada pelas partes e encaminhada cópia aos demais órgãos participantes (se houver).

CHAPADINHA/MA, __ de _____ de 2024



SECRETÁRIO MUNICIPAL DE XXXXXXX
PORT.: XXXXX

DETENTORA DO REGISTRO:

.....

CNPJ nº:

Nome Cargo : R.G. :





PREGÃO ELETRÔNICO Nº ____/2024-SRP

ANEXO IV

MINUTA DE CONTRATO

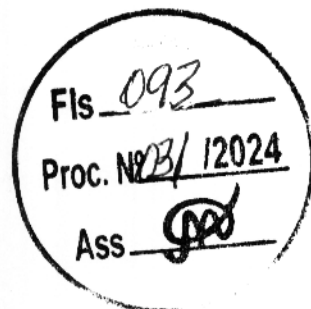

CONTRATO ADMINISTRATIVO Nº ____/2024-SRP /2024 PREGÃO ELETRÔNICO Nº ____/2024-SRP

PROCESSO ADMINISTRATIVO Nº 3849/2024

Termo de Contrato celebrado entre o MUNICÍPIO DE CHAPADINHA, por meio do [órgão da Administração Direta], ou a (o)

____ [entidade da Administração Indireta], como CONTRATANTE, e a _____, como CONTRATADA, para prestação de serviços (ou fornecimento contínuo) na forma abaixo. Por este instrumento particular, o MUNICÍPIO DE CHAPADINHA, ESTADO DO MARANHÃO, por meio do _____ [órgão da Administração Direta], ou _____ a(o) [entidade da Administração Indireta] com sede na _____, a seguir denominado CONTRATANTE, representado pelo [autoridade administrativa competente para firmar o contrato], inscrito no CPF nº _____, e a sociedade _____

_____, estabelecida na _____ [endereço da sociedade CONTRATADA], inscrita no Cadastro Nacional de Pessoas Jurídicas – CNPJ sob o nº _____, a seguir denominada

CONTRATADA, neste ato representada por _____ [representante da sociedade CONTRATADA], inscrito no CPF nº _____, têm justo e acordado o presente Contrato Nº _____, decorrente da PREGÃO ELETRÔNICO nº ____/2024-SRP, formalizado nos autos do Processo Administrativo nº 3849/2024, em observância às disposições da Lei nº 14.133, de 1º de abril de 2021, e demais legislação aplicável, que se regerá pelas seguintes cláusulas e condições.

CLÁUSULA PRIMEIRA – LEGISLAÇÃO APLICÁVEL

Este Contrato se rege por toda a legislação aplicável à espécie, que desde já se entende como referida no presente termo, especialmente pelas normas de caráter geral, da **Lei Federal nº 14.133/2021**, pela **Lei Complementar Federal nº 123/2006** – Estatuto Nacional da Microempresa e da Empresa de Pequeno Porte, pela **Lei Complementar Federal nº 101/2000** – Lei de Responsabilidade Fiscal, pelo Código de Defesa do Consumidor, instituído pela **Lei Federal nº 8.078/1990** e suas alterações. A CONTRATADA declara conhecer todas essas normas e concorda em se sujeitar às suas estipulações, sistema de penalidades e demais regras delas constantes, ainda que não expressamente transcritas neste instrumento, incondicional e irrestritamente.

PARAGRAFO UNICO: Integram o presente Contrato, independentemente de transcrição:

- Edital do Pregão Eletrônico nº ____/2024-SRP;
- Projeto Técnico (ou PROJETO BÁSICO);
- Proposta e documentos anexos, firmados pela CONTRATADA;
- Eventuais anexos dos documentos supracitados.

CLÁUSULA SEGUNDA – OBJETO

1.1. O objeto do presente instrumento é a contratação de _____, conforme especificações constantes no Termo de Referência/Projeto Básico.

Fls. 094Proc. Nº B/12024Ass. [assinatura] todas as exigências,

Parágrafo Único – Os fornecimento será executado com obediência rigorosa, fiel e integral às normas do **Termo de Referência**, bem como nas normas técnicas para a execução do objeto deste contrato.

CLÁUSULA TERCEIRA – PREÇO

O valor total do presente contrato é _____ de R\$ _____ (por extenso), conforme planilha discriminativa abaixo.

ITEM	DESCRIÇÃO	UND.	QTD.	VALOR UNITÁRIO	VALOR TOTAL
01.					
VALOR TOTAL:					

Parágrafo Primeiro – No valor acima estão incluídas todas as despesas ordinárias diretas e indiretas decorrentes da execução do objeto, inclusive tributos e/ou impostos, encargos sociais, trabalhistas, previdenciários, fiscais e comerciais incidentes, taxa de administração, frete, seguro e outros necessários ao cumprimento integral do objeto da contratação.

Parágrafo Segundo – O valor acima é meramente estimativo, de forma que os pagamentos devidos ao contratado dependerão dos quantitativos efetivamente fornecidos.

CLÁUSULA QUARTA – FORMA E PRAZO DE PAGAMENTO

Os pagamentos serão efetuados à CONTRATADA, conforme entrega do objeto deste contrato, após a regular liquidação da despesa, nos termos do **art. 63 da Lei Federal nº 4.320/1964**, observado o disposto nos **arts. 140 e 141 da Lei Federal nº 14.133/2021**, em 30 (trinta) dias, a contar da data do protocolo do documento de cobrança no(a) [setor competente do órgão ou entidade licitante].

Parágrafo Primeiro – Para fins de faturamento, o período base de fornecimento será de um mês, considerando-se o mês civil, podendo no primeiro mês e no último, para fins de acerto de contas, o período se constituir em fração do mês, considerado para esse fim o mês com 30 (trinta) dias.

Parágrafo Segundo – O documento de cobrança será apresentado à Fiscalização, para atestação, e, após, protocolado no(a) _____ [setor competente do órgão ou entidade contratante].

Parágrafo Terceiro – A CONTRATADA deverá apresentar juntamente com o documento de cobrança, Ordem de autorização e as certidões de regularidade fiscal: Prova de regularidade com a Fazenda Federal, mediante apresentação da Certidão Conjunta Negativa de Débitos Relativos a Tributos Federais e à Dívida Ativa da União e Previdenciária, conforme Portaria PGFN/RFB nº 1751, de 02 de outubro de 2014; Prova de regularidade com a Fazenda Estadual do domicílio ou sede da licitante, mediante apresentação da Certidão Negativa de Débitos Fiscais e Certidão Negativa de Inscrição na Dívida Ativa do Estado; Prova de Regularidade perante a Fazenda Municipal, do domicílio ou sede da licitante, mediante apresentação da Certidão Negativa de Débitos Fiscais e Certidão Negativa de Inscrição na Dívida Ativa do Município; Prova de Regularidade relativa ao Fundo de Garantia por Tempo de Serviço, demonstrando situação regular mediante apresentação do Certificado de Regularidade do FGTS – CRF e Prova de inexistência de débitos inadimplidos perante a Justiça do Trabalho, mediante apresentação da Certidão Negativa de Débitos Trabalhistas (CNDT).

Parágrafo Quarto – O pagamento à CONTRATADA será realizado em razão do fornecimento efetivamente prestados e aceitos no período-base mencionado no parágrafo primeiro.

Parágrafo Quinto – No caso de erro nos documentos de faturamento ou cobrança, estes serão devolvidos à CONTRATADA para retificação ou substituição, passando o prazo de pagamento a fluir, então, a partir da reapresentação válida desses documentos.



Parágrafo Sexto – O pagamento será efetuado à CONTRATADA por meio de crédito em conta corrente aberta em banco a ser indicado pelo CONTRATANTE.

CLÁUSULA QUINTA – REAJUSTE

Somente ocorrerá reajustamento do Contrato decorrido o prazo de ___ (___) meses contados da data do orçamento estimado, observada a Lei Federal nº 10.192, de 14 de fevereiro de 2001.

Parágrafo Primeiro – Os preços serão reajustados de acordo com a variação do Índice de Preços ao Consumidor Amplo Especial – IPCA-E do Instituto Brasileiro de Geografia e Estatística – IBGE, calculado por meio da seguinte fórmula:

$$R = Po [(I-Io)/Io]$$

Onde:

R = valor do reajuste;

I = índice IPCA-E mensal relativo ao mês anterior ao de aniversário do Contrato;

Io = índice do IPCA-E mensal relativo ao mês anterior ao da apresentação da Proposta; Po = preço unitário contratual, objeto do reajustamento.

Parágrafo Segundo – Caso o índice previsto neste Contrato seja extinto ou de alguma forma não possa mais ser aplicado, será adotado outro índice que reflita a perda do poder aquisitivo da moeda. Neste caso, a variação do índice deverá ser calculada por meio da fórmula consignada no parágrafo anterior.

CLÁUSULA SEXTA – REEQUILÍBRIO ECONÔMICO-FINANCEIRO

Caso o CONTRATADO requeira reequilíbrio econômico-financeiro do contrato, fica o CONTRATANTE obrigado a responder em até 30 (trinta) dias, da data do requerimento ou da data em que forem apresentados todos os documentos necessários à apreciação do pedido.

CLÁUSULA SÉTIMA - ALTERAÇÕES

Eventuais alterações contratuais reger-se-ão pela disciplina dos arts. 124 e seguintes da Lei nº 14.133, de 2021.

Parágrafo Primeiro – O contratado é obrigado a aceitar, nas mesmas condições contratuais, os acréscimos ou supressões que se fizerem necessários, até o limite de 25% (vinte e cinco por cento) do valor inicial atualizado do contrato.

Parágrafo Segundo – As alterações contratuais deverão ser promovidas mediante celebração de termo aditivo, submetido à prévia aprovação da consultoria jurídica do contratante, salvo nos casos de justificada necessidade de antecipação de seus efeitos, hipótese em que a formalização do aditivo deverá ocorrer no prazo máximo de 1 (um) mês (art. 132 da Lei nº 14.133, de 2021).

Parágrafo Terceiro – Registros que não caracterizam alteração do contrato podem ser realizados por simples apostila, dispensada a celebração de termo aditivo, na forma do art. 136 da Lei nº 14.133, de 2021.

CLÁUSULA OITAVA - FISCALIZAÇÃO

A CONTRATADA submeter-se-á a todas as medidas e procedimentos de Fiscalização. Os atos de fiscalização, inclusive inspeções e testes, executados pelo CONTRATANTE e/ou por seus prepostos, não eximem a

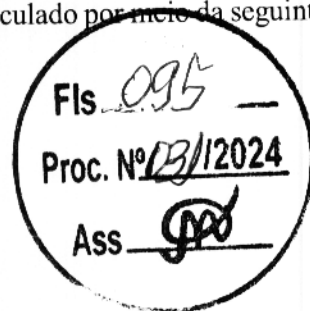



CONTRATADA de suas obrigações no que se refere ao cumprimento das normas, especificações e anexos, nem de qualquer de suas responsabilidades legais e contratuais.

Parágrafo Primeiro – A Fiscalização da execução da entrega do objeto caberá à comissão designada por ato do [titular do órgão ou entidade contratante]. Incumbe à Fiscalização a prática de todos os atos que lhe são próprios nos termos da legislação em vigor, respeitados o contraditório e a ampla defesa.

Parágrafo Segundo – A CONTRATADA declara, antecipadamente, aceitar todas as decisões, métodos e processos de inspeção, verificação e controle adotados pelo CONTRATANTE, se obrigando a fornecer os dados, elementos, explicações, esclarecimentos e comunicações de que este necessitar e que forem considerados necessários ao desempenho de suas atividades.

Parágrafo Terceiro – Compete à CONTRATADA fazer minucioso exame da execução do objeto, de modo a permitir, a tempo e por escrito, apresentar à Fiscalização, para o devido esclarecimento, todas as divergências ou dúvidas porventura encontradas e que venham a impedir o bom desempenho do Contrato. O silêncio implica total aceitação das condições estabelecidas.

Parágrafo Quarto – A atuação fiscalizadora em nada restringirá a responsabilidade única, integral e exclusiva da CONTRATADA no que concerne ao execução contratados, à sua execução e às consequências e implicações, próximas ou remotas, perante o CONTRATANTE, ou perante terceiros, do mesmo modo que a ocorrência de eventuais irregularidades na entrega do objeto contratado não implicará corresponsabilidade do CONTRATANTE ou de seus prepostos.

Parágrafo Quinto – A CONTRATADA se obriga a permitir que o pessoal da fiscalização do CONTRATANTE acesse quaisquer de suas dependências, possibilitando o exame das instalações e também das anotações relativas aos equipamentos, pessoas e materiais, fornecendo, quando solicitados, todos os dados e elementos referentes à execução do contrato.

CLÁUSULA NONA - GARANTIA

A CONTRATADA prestou garantia na modalidade de _____, no valor de R\$ _____ equivalente a 1% (um por cento) do valor total do Contrato.

Parágrafo Primeiro – O (a) [órgão ou entidade] se utilizará da garantia para assegurar as obrigações associadas ao Contrato, podendo recorrer a esta inclusive para cobrar valores de multas eventualmente aplicadas e ressarcir-se dos prejuízos que lhe forem causados em virtude do descumprimento das referidas obrigações. Para reparar esses prejuízos, poderá a CONTRATANTE ainda reter créditos.

Parágrafo Segundo – Os valores das multas impostas por descumprimento das obrigações assumidas no Contrato serão **descontados da garantia** caso não venham a ser quitados no prazo de **03 (três) dias úteis**, contados da ciência da aplicação da penalidade. Se a multa aplicada for superior ao valor da garantia prestada, além da perda desta, responderá a CONTRATADA pela diferença, que será descontada dos pagamentos eventualmente devidos pela Administração ou cobrada judicialmente.

Parágrafo Terceiro – Em caso de extinção decorrente de falta imputável à CONTRATADA, a **garantia** reverterá integralmente ao CONTRATANTE, que promoverá a cobrança de eventual diferença que venha a ser apurada entre o importe da garantia prestada e o débito verificado.

Hipóteses:

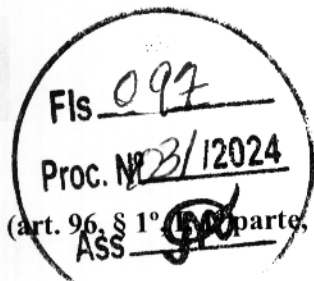

I. **Caso seja utilizada garantia modalidade de Caução em Dinheiro (art. 96, § 1º, parte, da Lei Federal nº 14.133/2021).**

Parágrafo Quarto – Na hipótese de descontos da garantia a qualquer título, seu valor original deverá ser integralmente recomposto no prazo de 7 (sete) dias úteis, exceto no caso da cobrança de valores de multas aplicadas, em que esse será de 48 (quarenta e oito) horas, sempre contados da utilização ou da notificação pelo

_____ [órgão ou entidade], o que ocorrer por último, sob pena de rescisão administrativa do Contrato.

Parágrafo Quinto – Sempre que houver alteração do valor do Contrato, de acordo com o art. 124 da Lei Federal nº 14.133/2021, a garantia será complementada no prazo de 7 (sete) dias úteis do recebimento, pela CONTRATADA, do correspondente aviso, sob pena de aplicação das **sanções previstas neste Contrato**.

Parágrafo Sexto – A garantia contratual só será liberada ou restituída com o integral cumprimento do Contrato, mediante ato liberatório da autoridade contratante, e, quando em dinheiro, atualizada monetariamente.

II. **Caso seja utilizada garantia na modalidade de Seguro-Garantia (art. 96, § 1º, II, da Lei Federal nº 14.133/2021).**

Parágrafo Quarto - A apólice deverá ter vigência idêntica ao prazo do contrato, acrescido de **30 (trinta)** dias para apuração de eventual inadimplemento da Contratada — ocorrido durante a vigência contratual — e para a comunicação do inadimplemento à seguradora, com cláusula de renovação até a extinção das obrigações da CONTRATADA, vinculada à reavaliação do risco.

Parágrafo Quinto - A apólice deverá conter disposição expressa de obrigatoriedade de a seguradora informar ao CONTRATANTE e à CONTRATADA, em até 30 (trinta) dias antes do prazo final da validade, se a apólice será ou não renovada.

Parágrafo Sexto - No caso de a seguradora não renovar a apólice de seguro-garantia, a Contratada deverá apresentar garantia de valor e condições equivalentes, para aprovação do Contratante, antes do vencimento da apólice, independentemente de notificação, sob pena de caracterizar-se inadimplência e serem aplicadas as penalidades cabíveis.

Parágrafo Sétimo - As apólices emitidas não poderão conter obrigações, restrições ou disposições que contrariem as disposições do presente CONTRATO e deverão conter declaração expressa da companhia seguradora, da qual conste que conhece integralmente este contrato.

Parágrafo Oitavo - A CONTRATADA encaminhará ao Contratante cópia autenticada das apólices de seguro, antes da assinatura do contrato.

Parágrafo Nono - A apólice deverá ser emitida por seguradora autorizada a funcionar no Brasil pela SUSEP – Superintendência de Seguros Privados, - fato que deverá ser atestado mediante apresentação, junto com a apólice, da Certidão de Regularidade expedida pela SUSEP.

Parágrafo Décimo – Sempre que houver alteração do valor do Contrato, de acordo com o art. 124 da Lei Federal nº 14.133/2021, a garantia será complementada no prazo de 7 (sete) dias úteis do recebimento, pela CONTRATADA, do correspondente aviso, sob pena de aplicação das **sanções previstas neste Contrato**.

Parágrafo Décimo Primeiro – A garantia contratual só será liberada ou restituída com o integral cumprimento do Contrato, mediante ato liberatório da autoridade contratante.

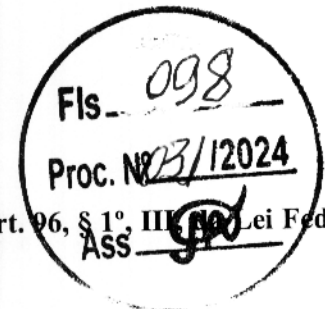

III. Caso seja utilizada a garantia na modalidade Fiança-Bancária (art. 96, § 1º, III, Lei Federal nº 14.133/2021).

Parágrafo Quarto - A fiança bancária formalizar-se-á através de carta de fiança fornecida por instituição financeira devidamente autorizada a operar no país pelo Banco Central do Brasil.

Parágrafo Quinto - A fiança bancária será apresentada com firma devidamente reconhecida em cartório, exceto no caso de documento emitido por via digital, cuja autenticidade pode ser aferida junto aos certificadores digitais devida e legalmente autorizados.

Parágrafo Sexto - A fiança bancária deverá ter prazo de validade correspondente ao período de vigência deste contrato, acrescido de **30** (trinta) dias para apuração de eventual inadimplemento da CONTRATADA ocorrido durante a vigência contratual e para a comunicação do inadimplemento à instituição financeira.

Parágrafo Sétimo - No instrumento de fiança bancária constará renúncia expressa do fiador ao benefício de ordem e aos direitos previstos nos arts. 827 e 838 do Código Civil Brasileiro, bem como sua expressa afirmação que, como devedor solidário, fará o pagamento ao Contratante, independentemente de interpelação judicial, caso o afiançado não cumpra suas obrigações.

Parágrafo Oitavo - Sempre que houver alteração do valor do Contrato, de acordo com o art. 124 da Lei Federal nº 14.133/2021, a garantia será complementada no prazo de **7 (sete) dias úteis** do recebimento, pela CONTRATADA, do correspondente aviso, sob pena de aplicação das **sanções previstas neste Contrato**.

Parágrafo Nono - A garantia contratual só será liberada ou restituída com o integral cumprimento do Contrato, mediante ato liberatório da autoridade contratante.

IV. Caso seja utilizada garantia modalidade Caução Títulos Públicos (art. 96, § 1º, I, 2ª parte, da Lei Federal nº 14.133/2021).

Parágrafo Quarto - A contratada entregará, até a data da assinatura do contrato, os Títulos da Dívida Pública emitidos na forma escritural, mediante registro em sistema centralizado de liquidação e de custódia autorizado pelo Banco Central do Brasil e avaliados por seus valores econômicos, conforme definido pelo Ministério da Economia ou órgão que o suceder, no Órgão responsável pela contratação, para aferição de sua legalidade, registro e anexação ao processo de contratação.

Parágrafo Quinto - Sempre que houver alteração do valor do Contrato, de acordo com o art. 124 da Lei Federal nº 14.133/2021, a garantia será complementada no prazo de **7 (sete) dias úteis** do recebimento, pela CONTRATADA, do correspondente aviso, sob pena de aplicação das **sanções previstas neste Contrato**.

Parágrafo Sexto - A garantia contratual só será liberada ou restituída com o integral cumprimento do Contrato, mediante ato liberatório da autoridade contratante.

CLÁUSULA DÉCIMA - VIGÊNCIA E PRORROGAÇÃO

A contratação terá eficácia a partir da data da publicação do instrumento correspondente no Portal Nacional de Contratações Públicas e vigorará por dias/meses contados desta, prorrogável por até 10 anos, na forma dos artigos 106 e 107 da Lei nº 14.133, de 2021.

Parágrafo Primeiro - A prorrogação de que trata este item é condicionada ao ateste, pela autoridade competente, de que as condições e os preços permanecem vantajosos para a Administração, permitida a negociação com o contratado.

Parágrafo Segundo - O contratado não tem direito subjetivo à prorrogação contratual.



Parágrafo Terceiro – A prorrogação de contrato deverá ser promovida mediante celebração de termo aditivo.

Parágrafo Quarto – O contrato não poderá ser prorrogado quando o contratado tiver sido penalizado nas sanções de declaração de inidoneidade ou impedimento de licitar e contratar com poder público, observadas as abrangências de aplicação.

CLÁUSULA DÉCIMA PRIMEIRA – OBRIGAÇÕES DA CONTRATADA

As obrigações da contratada serão aquelas previstos no edital.

CLAUSULA DÉCIMA SEGUNDA – OBRIGAÇÕES DO CONTRATANTE

As obrigações do contratante serão aquelas previstos no edital.

CLÁUSULA DÉCIMA TERCEIRA - RECEBIMENTO DO OBJETO DO CONTRATO:

O recebimento do objeto do contrato previsto na CLÁUSULA SEGUNDA se dará mediante a avaliação de servidores designados pelo [autoridade competente] que constatarão se o objeto entregue atende a todas as especificações contidas no Termo de Referência/Projeto Básico.

Parágrafo Único - Na recusa de recebimento, por não atenderem às exigências da CONTRATANTE, a CONTRATADA deverá, se possível, reexecutar o pedido, passando a contar os prazos para pagamento e demais compromissos da CONTRATANTE a partir da data do efetivo recebimento.

CLÁUSULA DÉCIMA QUARTA - FORÇA MAIOR E CASO FORTUITO

Os motivos de força maior ou caso fortuito que possam impedir a CONTRATADA de cumprir as etapas e o prazo do Contrato deverão ser alegados oportunamente, mediante requerimento protocolado. Não serão consideradas quaisquer alegações baseadas em ocorrências não comunicadas e nem aceitas pela Fiscalização nas épocas oportunas. Os motivos de força maior poderão autorizar a suspensão da execução do Contrato.

CLÁUSULA DÉCIMA QUINTA - CASOS OMISSOS

Os casos omissos serão decididos pelo contratante, segundo as disposições contidas na Lei nº 14.133, de 2021, e demais normas federais aplicáveis e, subsidiariamente, segundo as disposições contidas na Lei nº 8.078, de 1990 – Código de Defesa do Consumidor – e normas e princípios gerais dos contratos.

CLÁUSULA DÉCIMA SEXTA - SANÇÕES ADMINISTRATIVAS

Comete infração administrativa, nos termos da Lei nº 14.133, de 2021, o contratado que:

- a) der causa à inexecução parcial do contrato;
- b) der causa à inexecução parcial do contrato que cause grave dano à Administração ou ao funcionamento dos serviços públicos ou ao interesse coletivo;
- c) der causa à inexecução total do contrato;
- d) ensejar o retardamento da execução ou da entrega do objeto da contratação sem motivo justificado;
- e) apresentar documentação falsa ou prestar declaração falsa durante a execução do contrato;
- f) praticar ato fraudulento na execução do contrato;
- g) comportar-se de modo inidôneo ou cometer fraude de qualquer natureza;
- h) praticar ato lesivo previsto no art. 5º da Lei nº 12.846, de 1º de agosto de 2013.



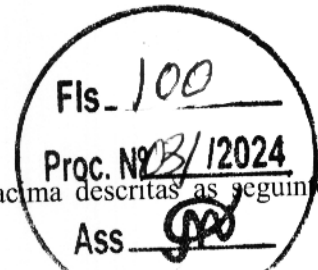

Parágrafo Primeiro - Serão aplicadas ao contratado que incorrer nas infrações acima descritas as seguintes sanções:

- i. **Advertência**, quando o contratado der causa à inexecução parcial do contrato, sempre que não se justificar a imposição de penalidade mais grave (art. 156, §2º, da Lei nº 14.133, de 2021);
- ii. **Impedimento de licitar e contratar**, quando praticadas as condutas descritas nas alíneas “b”, “c” e “d” do subitem acima deste Contrato, sempre que não se justificar a imposição de penalidade mais grave (art. 156, § 4º, da Lei nº 14.133, de 2021);
- iii. **Declaração de inidoneidade para licitar e contratar**, quando praticadas as condutas descritas nas alíneas “e”, “f”, “g” e “h” do subitem acima deste Contrato, bem como nas alíneas “b”, “c” e “d”, que justifiquem a imposição de penalidade mais grave (art. 156, §5º, da Lei nº 14.133, de 2021).
- iv. **Multa:**
 1. Moratória de 0,5% (meio por cento) por dia de atraso injustificado sobre o valor da parcela inadimplida, até o limite de 30 (trinta) dias;
 2. Moratória de 0,5% (meio por cento) por dia de atraso injustificado sobre o valor total do contrato, até o máximo de 30% (trinta por cento), pela inobservância do prazo fixado para apresentação, suplementação ou reposição da garantia.
 - i. O atraso superior a 30 (trinta) dias autoriza a Administração a promover a extinção do contrato por descumprimento ou cumprimento irregular de suas cláusulas, conforme dispõe o inciso I do art. 137 da Lei n. 14.133, de 2021.

Parágrafo Segundo - A aplicação das sanções previstas neste Contrato não exclui, em hipótese alguma, a obrigação de reparação integral do dano causado ao Contratante (art. 156, §9º, da Lei nº 14.133, de 2021).

Parágrafo Terceiro - Todas as sanções previstas neste Contrato poderão ser aplicadas cumulativamente com a multa (art. 156, §7º, da Lei nº 14.133, de 2021).

Parágrafo Quarto - Antes da aplicação da multa será facultada a defesa do interessado no prazo de 15 (quinze) dias úteis, contado da data de sua intimação (art. 157, da Lei nº 14.133, de 2021).

Parágrafo Quinto - Se a multa aplicada e as indenizações cabíveis forem superiores ao valor do pagamento eventualmente devido pelo Contratante ao Contratado, além da perda desse valor, a diferença será descontada da garantia prestada ou será cobrada judicialmente (art. 156, §8º, da Lei nº 14.133, de 2021).

Parágrafo Sexto - Previamente ao encaminhamento à cobrança judicial, a multa poderá ser recolhida administrativamente no prazo máximo de 60 (sessenta) dias, a contar da data do recebimento da comunicação enviada pela autoridade competente.

Parágrafo Sétimo - A aplicação das sanções realizar-se-á em processo administrativo que assegure o contraditório e a ampla defesa ao Contratado, observando-se o procedimento previsto no caput e parágrafos do art. 158 da Lei nº 14.133, de 2021, para as penalidades de impedimento de licitar e contratar e de declaração de inidoneidade para licitar ou contratar.

Parágrafo Oitavo - Na aplicação das sanções serão considerados (art. 156, §1º, da Lei nº 14.133, de 2021):

- a) a natureza e a gravidade da infração cometida;
- b) as peculiaridades do caso concreto;
- c) as circunstâncias agravantes ou atenuantes;
- d) os danos que dela provierem para o Contratante;
- e) a implantação ou o aperfeiçoamento de programa de integridade, conforme normas e orientações dos órgãos de controle.

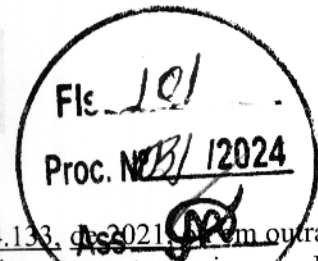

Parágrafo Nono - Os atos previstos como infrações administrativas na Lei nº 14.133, de 2021 ou outras leis de licitações e contratos da Administração Pública que também sejam tipificados como atos lesivos na Lei nº 12.846, de 2013, serão apurados e julgados conjuntamente, nos mesmos autos, observados o rito procedimental e autoridade competente definidos na referida Lei (art. 159).

Parágrafo Décimo - A personalidade jurídica do Contratado poderá ser desconsiderada sempre que utilizada com abuso do direito para facilitar, encobrir ou dissimular a prática dos atos ilícitos previstos neste Contrato ou para provocar confusão patrimonial, e, nesse caso, todos os efeitos das sanções aplicadas à pessoa jurídica serão estendidos aos seus administradores e sócios com poderes de administração, à pessoa jurídica sucessora ou à empresa do mesmo ramo com relação de coligação ou controle, de fato ou de direito, com o Contratado, observados, em todos os casos, o contraditório, a ampla defesa e a obrigatoriedade de análise jurídica prévia (art. 160, da Lei nº 14.133, de 2021).

Parágrafo Décima Primeira - O Contratante deverá, no prazo máximo de 15 (quinze) dias úteis, contado da data de aplicação da sanção, informar e manter atualizados os dados relativos às sanções por ela aplicadas, para fins de publicidade no Cadastro Nacional de Empresas Inidôneas e Suspensas (Ceis) e no Cadastro Nacional de Empresas Punidas (Cnep), instituídos no âmbito do Poder Executivo Federal. (Art. 161, da Lei nº 14.133, de 2021).

Parágrafo Décima Segunda - As sanções de impedimento de licitar e contratar e declaração de inidoneidade para licitar ou contratar são passíveis de reabilitação na forma do art. 163 da Lei nº 14.133/21.

Parágrafo Décima Terceira - Os débitos do contratado para com a Administração contratante, resultantes de multa administrativa e/ou indenizações, não inscritos em dívida ativa, poderão ser compensados, total ou parcialmente, com os créditos devidos pelo referido órgão decorrentes deste mesmo contrato ou de outros contratos administrativos que o contratado possua com o mesmo órgão ora contratante, na forma da Instrução Normativa SEGES/ME nº 26, de 13 de abril de 2022.

CLÁUSULA DÉCIMA SÉTIMA - MODELOS DE EXECUÇÃO E GESTÃO CONTRA-TUAIS

O regime de execução contratual, os modelos de gestão e de execução, assim como os prazos e condições de conclusão, entrega, observação e recebimento do objeto constam no Projeto Técnico, anexo a este Contrato.

CLÁUSULA DÉCIMA OITAVA - EXTINÇÃO

O contrato será extinto quando vencido o prazo nele estipulado, independentemente de terem sido cumpridas ou não as obrigações de ambas as partes contraentes.

Parágrafo Primeiro – O contrato poderá ser extinto antes do prazo nele fixado, sem ônus para o Contratante, quando este não dispuser de créditos orçamentários para sua continuidade ou quando entender que o contrato não mais lhe oferece vantagem.

Parágrafo Segundo – A extinção nesta hipótese ocorrerá na próxima data de aniversário do contrato, desde que haja a notificação do contratado pelo contratante nesse sentido com pelo menos 2 (dois) meses de antecedência desse dia.

Parágrafo Terceiro – Caso a notificação da não-continuidade do contrato de que trata este subitem ocorra com menos de 2 (dois) meses da data de aniversário, a extinção contratual ocorrerá após 2 (dois) meses da data da comunicação.

Parágrafo Quarto – O contrato poderá ser extinto antes de cumpridas as obrigações nele estipuladas, ou antes do prazo nele fixado, por algum dos motivos previstos no artigo 137 da Lei nº 14.133/21, bem como amigavelmente, assegurados o contraditório e a ampla defesa. Nesta hipótese, aplicam-se também os artigos 138 e 139 da mesma Lei.

Fls. 102
Proc. Nº 123/12024

Parágrafo Quinto – A alteração social ou a modificação da finalidade ou da estrutura da empresa não ensejará a extinção se não restringir sua capacidade de concluir o contrato. Se a operação implicar mudança da pessoa jurídica contratada, deverá ser formalizado termo aditivo para alteração subjetiva.

Parágrafo Sexto – O termo de extinção, sempre que possível, será precedido: Ba- lanço dos eventos contratuais já cumpridos ou parcialmente cumpridos; Relação dos pagamentos já efetuados e ainda devidos; Indenizações e multas.

Parágrafo Sétimo – A extinção do contrato não configura óbice para o reconhecimento do desequilíbrio econômico-financeiro, hipótese em que será concedida indenização por meio de termo indenizatório (art. 131, *caput*, da Lei n.º 14.133, de 2021).

CLÁUSULA DÉCIMA NONA - SUBCONTRATAÇÃO

A CONTRATADA não poderá subcontratar, nem ceder sem a prévia e expressa anuência do CONTRATANTE e sempre mediante instrumento próprio, a ser publicado na imprensa oficial.

Parágrafo Único – A SUBCONTRATADA será solidariamente responsável com a CONTRATADA por todas as obrigações legais e contratuais decorrentes do objeto do Contrato, nos limites da subcontratação, inclusive as de natureza trabalhista e previdenciária.

CLÁUSULA VIGÉSIMA - DOTAÇÃO ORÇAMENTÁRIA

As despesas decorrentes da presente contratação correrão por conta dos recursos específicos consignados no orçamento da Prefeitura Municipal de CHAPADINHA, classificada conforme abaixo especificado:

ÓRGÃO:

UNIDADE ORÇAMENTARIA:

PROJETO/ATIVIDADE:

A dotação relativa aos exercícios financeiros subsequentes será indicada após apro- vação da Lei Orçamentária respectiva e liberação dos créditos correspondentes, me diante apostilamento.

CLÁUSULA VIGÉSIMA PRIMEIRA - FORO

Fica eleito o Foro da Comarca de CHAPADINHA para dirimir quaisquer dúvidas oriundas do presente Contrato, renunciando as partes desde já a qualquer outro, por mais especial ou privilegiado que seja.

CLÁUSULA VIGÉSIMA SEGUNDA - PUBLICAÇÃO

O CONTRATANTE promoverá a publicação do extrato deste instrumento no Diário Oficial do Município nos prazos legais, em atenção ao art. 91, *caput*, da Lei n.º 14.133, de 2021, e ao art. 8º, §2º, da Lei n. 12.527, de 2011, c/c art. 7º, §3º, inciso V, do Decreto n. 7.724, de 2012, além da divulgação do instrumento no Portal Nacional de Contratações Públicas (PNCP), nos termos do art. 94 da Lei Federal nº 14.133/2021, às expensas da CONTRATADA.

CLÁUSULA VIGÉSIMA TERCEIRA - DISPOSIÇÕES FINAIS

- a. Fazem parte do presente contrato as prerrogativas constantes do art. 104 da Lei Federal nº 14.133/2021;
- b. Na contagem dos prazos, é excluído o dia de início e incluído o do vencimento, e considerar-se-ão os dias consecutivos, salvo disposição em contrário. Os prazos somente se iniciam e vencem em dias de expediente no CONTRATANTE.



E, por estarem justos e contratados, assinam o presente em duas vias de igual teor e forma, para igual distribuição, para que produza seus efeitos legais.

CHAPADINHA - MA, em _____ de _____ de 2024.

Agente Público competente do órgão ou entidade contratante

(Nome, cargo, matrícula e lotação)

CONTRATANTE

Representante Legal da Empresa contratada

(Nome, cargo e carimbo da empresa)

CONTRATADO

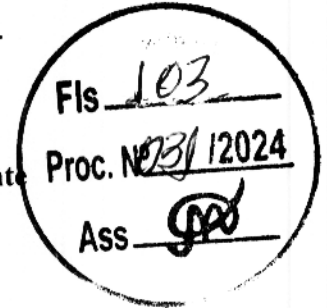

PARECER JURÍDICO

Origem: Comissão Permanente de Licitação do Município

Interessado (a): Secretaria Municipal de Administração de Chapadinha.

Processo Administrativo nº 3849/2024

Pregão Eletrônico nº 031/2 024-SRP



EMENTA: DIREITO ADMINISTRATIVO. PARECER CONCLUSIVO. PREGÃO ELETRÔNICO. OBSERVÂNCIA DA LEI 14.133/2021. OPINATIVO PELA APROVAÇÃO DA FASE INTERNA.

Relatório

Trata o presente expediente de processo administrativo que tem por finalidade a aquisição de serviços para o: "Registro de Preço para futura e eventual Coletor Compactador de Lixo, de interesse da administração pública de Chapadinha" mediante licitação pública, na modalidade Pregão, em sua forma eletrônica, conforme justificativa e especificações constantes do Termo de Referência e seus anexos.

Os seguintes documentos são relevantes para a análise jurídica: I) Documento de formalização da demanda; II) Despacho da Secretaria Competente; III) Pesquisa de mercado com cotações de pregos (projeto básico); IV) Termo de Reserva Orçamentária; V) Estudos técnicos preliminares; VI) Justificativa; VII) Autorização; VIII) Termo de referência; IX) Minuta do Edital, contrato e anexos.

É a síntese do necessário:

Análise Jurídica

Finalidade e abrangência do parecer jurídico. A presente manifestação jurídica tem o escopo de assistir a autoridade assessorada no controle prévio de legalidade, conforme estabelece o artigo 53, I e II, da Lei n.º 14.133, de 2021 (Nova Lei de Licitações e Contratos - NLLC):

Art.53. Ao final da fase preparatória, o processo licitatório seguirá para o órgão de assessoramento jurídico da Administração, que realizara controle prévio de legalidade mediante análise jurídica da contratação.



visa garantir não apenas a seleção da proposta mais vantajosa para a Administração, mas sim, visa assegurar o princípio constitucional da isonomia entre os potenciais prestadores do serviço, ou fornecedores do objeto pretendido.

Em face do regramento constitucional, em 2021, foi editada a Lei Nacional nº 14.133/2021, que instituiu normas gerais para licitações e contratos da Administração Pública, em substituição a antiga Lei nº 8.666/93. De acordo com o art. 17 da nova legislação de regência da matéria, o processo de licitação observará as seguintes fases, em sequência: (I) preparatória; (II) de divulgação do edital de licitação; (III) de apresentação de propostas e lances, quando for o caso; (IV) de julgamento; (IV) de habilitação; (VI) recursal; (VII) de homologação.

No caso dos autos, em razão do andamento dos atos praticados até o presente momento, somente é possível realizar uma análise dos elementos registrados na fase inicial do procedimento licitatório. Por consequência, torna-se fundamental atentar para o teor do art. 18 da Lei nº 14.133/2021, que inaugura o capítulo referente à fase preparatória da licitação, in verbis:

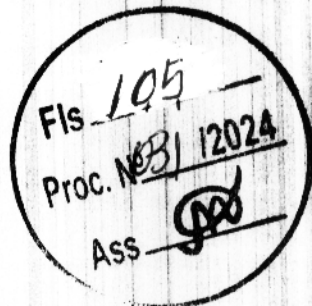

Art. 18. A fase preparatória do processo licitatório é caracterizada pelo planejamento e deve compatibilizar-se com o plano de contratações anual de que trata o inciso VII do caput do art. 12 desta Lei, sempre que elaborado, e com as leis orçamentárias, bem como abordar todas as considerações técnicas, mercadológicas e de gestão que podem interferir na contratação, compreendidos:

I - a descrição da necessidade da contratação fundamentada em estudo técnico preliminar que caracterize o interesse público envolvido;

II - a definição do objeto para o atendimento da necessidade, por meio de termo de referência, anteprojeto, projeto básico ou projeto executivo, conforme o caso;

III - a definição das condições de execução e pagamento, das garantias exigidas e ofertadas e das condições de recebimento;

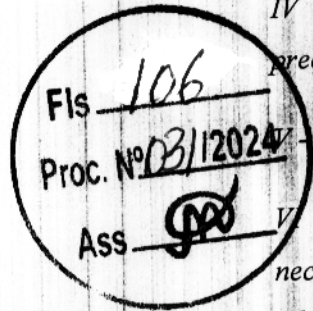

IV - o orçamento estimado, com as composições dos preços utilizados para sua formação;

V - a elaboração do edital de licitação;

VI - a elaboração de minuta de contrato, quando necessária, que constará obrigatoriamente como anexo do edital de licitação;

VII - o regime de fornecimento de bens, de prestação de serviços ou de execução de obras e serviços de engenharia, observados os potenciais de economia de escala;

VIII - a modalidade de licitação, o critério de julgamento, o modo de disputa e a adequação e eficiência da forma de combinação desses parâmetros, para os fins de seleção da proposta apta a gerar o resultado de contratação mais vantajoso para a Administração Pública, considerado todo o ciclo de vida do objeto;

IX - a motivação circunstanciada das condições do edital, tais como justificativa de exigências de qualificação técnica, mediante indicação das parcelas de maior relevância técnica ou valor significativo do objeto, e de qualificação econômico-financeira, justificativa dos critérios de pontuação e julgamento das propostas técnicas, nas licitações com julgamento por melhor técnica ou técnica e preço, e justificativa das regras pertinentes à participação de empresas em consórcio;

X - a análise dos riscos que possam comprometer o sucesso da licitação e a boa execução contratual;

XI - a motivação sobre o momento da divulgação do orçamento da licitação, observado o art. 24 desta Lei.

Contudo, compulsando os documentos que instruem os autos do processo de contratação, constata-se o atendimento ao disposto no dispositivo transcrito alhures, haja vista que estão presentes, dentre outros, o Estudo Técnico Preliminar com a descrição da

necessidade e estimativa e Termo de Referência com a definição do objeto, a fundamentação da contratação, os requisitos da contratação, o modelo de execução do objeto, o modelo de gestão do contrato, os critérios de medição e pagamento, a forma e critérios de seleção do fornecedor e do fornecimento, da proposta e estimativa do valor da contratação, da descrição detalhada dos itens, do contrato e vigência, da garantia dos produtos, das responsabilidades do contratante e da contratada.

Ademais, verifica-se a minuta de edital, conta com três anexos (Termo de Referência, Minuta de Contrato, Declaração Unificada e dois apêndices do anexo do Termo de Referência com o Estudo Técnico Preliminar e Mapa de Análise de Riscos), e contempla as exigências de participação, os critérios de apresentação da proposta inicial, preenchimento e classificação das propostas, da fase de julgamento, da fase de habilitação, dos recursos, das infrações administrativas e sanções, da impugnação ao edital e do pedido de esclarecimento, da ata de registro de preços, da formação do cadastro de reserva, dos recursos, das infrações administrativas e sanções, da impugnação ao edital e do pedido de esclarecimento, em conformidade com o art. 25 da lei disciplinadora do tema.

Ainda quanto ao art. 18 da Lei nº 14.133/2021, cumpre consignar que resta prejudicada a análise de compatibilidade da licitação com o plano anual de contratação, uma vez que ainda não existe tal plano no âmbito do município. No entanto, a sua ausência não impede o prosseguimento do certame, porquanto não é um item obrigatório, mas facultativo, nos termos do art. 12, VII, da nova Lei de Licitações:

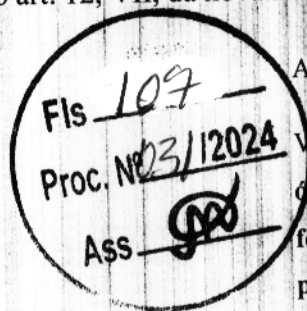

Art. 12. No processo licitatório, observar-se-á o seguinte:

VII - a partir de documentos de formalização de demandas, os órgãos responsáveis pelo planejamento de cada ente federativo poderão, na forma de regulamento, elaborar plano de contratações anual, com o objetivo de racionalizar as contratações dos órgãos e entidades sob sua competência, garantir o alinhamento com o seu planejamento estratégico e subsidiar a elaboração das respectivas leis orçamentárias. (grifos nossos)

Em relação à modalidade de licitação, entende-se ser correta a escolha do Pregão Eletrônico, tendo em vista ser a modalidade obrigatória para aquisição de bens e serviços comuns, conforme previsto no art. 6º, XLI, da Lei nº 14.133/2021. Além disso, é a mais vantajosa para a Administração Pública em razão da ampla competitividade de preços dela decorrentes.



Outrossim, é acertado o critério de julgamento por menor preço por item, pois se coaduna com o objeto do presente certame o fornecimento de 02 termonebulizadores portáteis, bem como atende ao disposto no mesmo art. 6º, XLI, da Lei nº 14.133/2021:

Fis. 108
Proc. Nº 031/2024
Ass. [Assinatura]

Art. 6º Para os fins desta Lei, consideram-se: XLI - pregão: modalidade de licitação obrigatória para aquisição de bens e serviços comuns, cujo critério de julgamento poderá ser o de menor preço ou o de maior desconto;

No tocante ao dispêndio econômico que se depreende da contratação, esta assessoria jurídica destaca que não detém expertise para examinar e aquilatar a correspondência dos valores estimados no certame frente ao usualmente praticado pelo mercado. Nada obstante, percebe-se que há no processo pesquisa realizada no banco de preços em junho de 2024. Ademais, cumpre asseverar que é obrigatória a divulgação e manutenção do inteiro teor do ato convocatório e de seus anexos no Portal Nacional de Contratações Públicas (PNCP) e do extrato do edital em Diário Oficial, em atendimento ao prescrito no art. 54, caput e §1º da Lei nº 14.133/2021. De igual modo, o contrato e seus aditamentos devem ser publicados no PNCP (art. 94, Lei nº 14.133/2021).

Por fim, nos termos do art. 54, §3º da Lei de regência da matéria, após a homologação do processo licitatório, será disponibilizado no Portal de Contratações Públicas os documentos elaborados na fase preparatória que porventura não tenham integrado o edital e seus anexos.

Conclusão

Ante o exposto, estando configurada a regularidade do procedimento adotado, com esteio na legislação vigente, OPINO PELA APROVAÇÃO DA FASE INTERNA, a fim de que seja autorizado o início da fase externa do referido certame.

É o Parecer, que submeto à análise superior.

Chapadinha, 05 de agosto de 2024

[Assinatura]

Samara Nisley Furtado Lima de Ananias.

Assessoria Jurídica Municipal de Chapadinha.

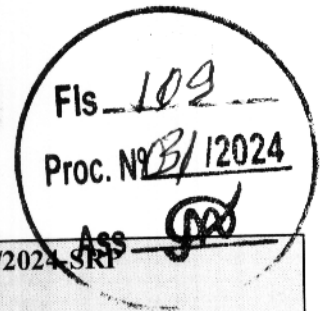
**EDITAL E ANEXOS PREGÃO ELETRÔNICO Nº 031/2024-SRP**
SISTEMA DE REGISTRO DE PREÇOS

REGIDO PELA LEI FEDERAL Nº.14.133/21, LEI COMPLEMENTAR Nº 123/2006 ALTERADA PELA LEI COMPLEMENTAR Nº 147/2014, LEI COMPLEMENTAR Nº 155/2017, DECRETO MUNICIPAL Nº 008/2023 e DECRETO FEDERAL Nº 11.462/2023 (SRP).

PROCESSO ADMINISTRATIVO Nº 3849/2024 PROCESSO LICITATÓRIO Nº 031/2024-SRP

ÓRGÃO GERENCIADOR:
Secretaria Municipal de Administração

ÓRGÃOS PARTICIPANTES: Secretaria
Municipal de Administração

ORÇAMENTO:
Sigiloso(conf. Art. 24 Lei nº 14.133/2021)

REGIME DE EXECUÇÃO: EMPREITADA
'POR UNITÁRIO. (eventual aquisição)

TIPO DE LICITAÇÃO:
MENOR PREÇO

OBJETO: Seleção da proposta apta a gerar o resultado de contratação mais vantajosa visando o Registro de preços para futura e eventual Coletor Compactador de Lixo de interesse da administração pública de Chapadinha, conforme descrito neste Edital e seus Anexos, nas especificações, quantidades e condições contidas no Termo de Referência, Anexo II do Presente Edital.

O Pregão será realizado em sessão pública online por meio de recursos de tecnologia da informação - INTERNET, através do PORTAL DE COMPRAS PÚBLICAS, site: <http://www.portaldecompraspublicas.com.br>

RECEBIMENTO DAS PROPOSTAS:

Início: 12/08/2024 - Término: 22/08/2024, às 00:00hs (Horário de Brasília)

SESSÃO PÚBLICA: 22/08/2024, às 09:30h (Horário de Brasília)

Será sempre considerado o horário de Brasília (DF) para todas as indicações de tempo constantes neste Edital, em que não esteja disposto "Horário Local".

DIA, HORÁRIO, LOCAL E MEIO DE COMUNICAÇÃO PARA OBTENÇÃO DO EDITAL

DIA: Dias úteis, de Segunda a Sexta-feira

HORÁRIO: das 08:00hs às 12:00hs (horário local).

LOCAL: Sala da Comissão Permanente de Licitação da Prefeitura Municipal de Chapadinha/MA, localizada na Av. Presidente Vargas, nº 310, Centro, Cep: 65.500-000, Chapadinha/Maranhão. E-mail para contato com a CPL: cplchapadinha2021@gmail.com

O edital poderá ser retirado gratuitamente no sítio eletrônico: www.chapadinha.gov.br e portal que sera realizado o pregão: www.portaldecompraspublicas.com.br

PREGOEIRO RESPONSÁVEL:

LUCIANO DE SOUZA GOMES

Pregoeiro Municipal



PREGÃO ELETRÔNICO nº 031/2024-SRP
PROCESSO ADMINISTRATIVO Nº 3849/2024 - SISTEMA DE REGISTRO DE PREÇOS

DISPUTA ABERTA E FECHADA

O MUNICÍPIO DE CHAPADINHA-MA, ESTADO DO MARANHÃO, inscrito no CNPJ/MF sob o nº 06.117.709/0001-58, através da Secretaria Municipal de Administração, por meio do seu AGENTE DE CONTRATAÇÃO, torna público para conhecimento dos interessados que realizará às **09:30 hrs, do dia 22/08/2024**, licitação, na modalidade PREGÃO, na forma ELETRÔNICA, com o critério de julgamento, "MENOR PREÇO" que se regerá por este instrumento, e pela legislação pertinente, em especial pela Lei Federal nº14.133, de 01 de abril de 2021, regulamentado pelo Decreto Municipal nº 008/2023 e demais legislação correlata, conforme art. 187 da Lei nº 14.133/21.

Os trabalhos serão conduzidos por servidor designado, denominado PREGOEIRO, mediante a inserção e monitoramento de dados gerados ou transferidos diretamente para a página eletrônica: www.portaldecompraspublicas.com.br. O servidor conduzirá todo o procedimento conforme estabelecido neste instrumento convocatório.

Em caso de discordância entre as especificações do objeto descritas neste instrumento e as constantes no sistema portal de compras públicas, prevalecerão as descritas aqui estabelecida.

1. OBJETO E VALOR ESTIMADO

1.1. O objeto da presente licitação é a Seleção da proposta apta a gerar o resultado de contratação mais vantajosa visando o **Registro de preços para futura e eventual Coletor Compactador de Lixo de interesse da administração pública de Chapadinho**, conforme condições, quantidades e exigências estabelecidas neste EDITAL e anexos.

1.2. O critério de julgamento adotado será o "MENOR PREÇO", observadas as exigências contidas neste instrumento e seus anexos quanto às especificações do objeto.

1.3. A licitação será dividida em itens, conforme tabela constante do Termo de Referência, facultando-se ao licitante a participação em quantos itens forem de seu interesse.

1.4. O preço considerado como estimativa para o objeto da presente licitação foi determinado, conforme dispõe a Instrução Normativa nº 65/2021 da **SECRETARIA DE GESTÃO DA SECRETARIA ESPECIAL DE DESBUROCRATIZAÇÃO, GESTÃO E GOVERNO DIGITAL DO MINISTÉRIO DA ECONOMIA**. Com base em tal procedimento, foi estimado o valor total de **R\$ 468.866,66 (Quatrocentos e sessenta e oito mil, oitocentos e sessenta e seis reais e sessenta e seis centavos)**.

2. REGISTRO DE PREÇOS

2.1. As regras referentes aos órgãos gerenciador e participantes, bem como a eventuais adesões são as que constam da minuta de Ata de Registro de Preços.

3. RECURSOS ORÇAMENTÁRIOS

3.1. Tendo em vista que a licitação para Registro de Preços independe de previsão de dotação orçamentária, conforme dispõe o art. 17. do Decreto Federal nº. 11.462/2023, as Dotações Orçamentárias, com saldo suficiente para cobertura das despesas decorrentes da execução do objeto serão informadas nos respectivos contratos ou instrumentos equivalentes, que poderão advir do presente procedimento licitatório. No entanto, para efeito de classificação orçamentária, seguem as rubricas informadas pelo setor contábil, com vigência para o exercício em curso.

3.2. Em caso de eventuais contratações que poderão advir da Ata de Registro de Preços, as despesas decorrentes destes contratos administrativos correrão por conta dos recursos específicos consignados no orçamento vigente à época das referidas contratações.

4. PARTICIPAÇÃO NA LICITAÇÃO

4.1. Poderão participar deste Pregão interessados cujo ramo de atividade seja compatível com o objeto

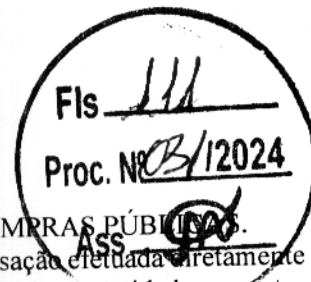

desta licitação, e que estejam com Credenciamento regular no PORTAL DE COMPRAS PÚBLICAS.

4.2. O licitante responsabiliza-se exclusiva e formalmente por qualquer transação efetuada diretamente ou por seu representante nesta licitação, não cabendo ao provedor do Sistema ou ao órgão entidade promotor do procedimento a responsabilidade por eventuais danos decorrentes de uso indevido da senha, ainda que por terceiros não autorizados.

4.3. É de responsabilidade do cadastrado conferir a exatidão dos seus dados cadastrais nos Sistemas relacionados no item anterior e mantê-los atualizados junto aos órgãos responsáveis pela informação, devendo proceder, imediatamente, à correção ou à alteração dos registros tão logo identifique incorreção ou aqueles se tornem desatualizados.

4.4. A não observância do disposto no item anterior poderá ensejar desclassificação no momento da habilitação.

4.5. Será concedido tratamento favorecido para as microempresas e empresas de pequeno porte, para as sociedades cooperativas mencionadas no artigo 16 da Lei nº 14.133, de 2021, para o agricultor familiar, o produtor rural pessoa física e para o microempreendedor individual - MEI, nos limites previstos da Lei Complementar nº 123, de 2006 e do Decreto nº 8.538, de 2015.

4.6. Não poderão disputar esta licitação:

4.6.1. aquele que não atenda às condições deste Edital e seu(s) anexo(s);

4.6.2. autor do anteprojeto, do projeto básico ou do projeto executivo, pessoa física ou jurídica, quando a licitação versar sobre serviços ou fornecimento de bens a ele relacionados;

4.6.3. empresa, isoladamente ou em consórcio, responsável pela elaboração do projeto básico ou do projeto executivo, ou empresa da qual o autor do projeto seja dirigente, gerente, controlador, acionista ou detentor de mais de 5% (cinco por cento) do capital com direito a voto, responsável técnico ou subcontratado, quando a licitação versar sobre serviços ou fornecimento de bens a ela necessários;

4.6.4. pessoa física ou jurídica que se encontre, ao tempo da licitação, impossibilitada de participar da licitação em decorrência de sanção que lhe foi imposta;

4.6.5. aquele que mantenha vínculo de natureza técnica, comercial, econômica, financeira, trabalhista ou civil com dirigente do órgão ou entidade contratante ou com agente público que desempenhe função na licitação ou atue na fiscalização ou na gestão do contrato, ou que deles seja cônjuge, companheiro ou parente em linha reta, colateral ou por afinidade, até o terceiro grau;

4.6.6. empresas controladoras, controladas ou coligadas, nos termos da Lei nº 6.404, de 15 de dezembro de 1976, concorrendo entre si;

4.6.7. pessoa física ou jurídica que, nos 5 (cinco) anos anteriores à divulgação do edital, tenha sido condenada judicialmente, com trânsito em julgado, por exploração de trabalho infantil, por submissão de trabalhadores a condições análogas às de escravo ou por contratação de adolescentes nos casos vedados pela legislação trabalhista;

4.6.8. agente público do órgão ou entidade licitante;

4.6.9. Não poderá participar, direta ou indiretamente, da licitação ou da execução do contrato agente público do órgão ou entidade contratante, devendo ser observadas as situações que possam configurar conflito de interesses no exercício ou após o exercício do cargo ou emprego, nos termos da legislação que disciplina a matéria, conforme § 1º do art. 9º da Lei nº 14.133, de 2021.

4.7. O impedimento de que trata o item 4.7.4. será também aplicado ao licitante que atue em substituição a outra pessoa, física ou jurídica, com o intuito de burlar a efetividade da sanção a ela aplicada, inclusive a sua controladora, controlada ou coligada, desde que devidamente comprovado o ilícito ou a utilização fraudulenta da personalidade jurídica do licitante.

4.8. A critério da Administração e exclusivamente a seu serviço, o autor dos projetos e a empresa a que se referem os itens 4.7.2. e 4.7.3. poderão participar no apoio das atividades de planejamento da contratação, de execução da licitação ou de gestão do contrato, desde que sob supervisão exclusiva de agentes públicos do órgão ou entidade.

4.9. Equiparam-se aos autores do projeto as empresas integrantes do mesmo grupo econômico.

4.10. O disposto nos itens 4.7.2. e 4.7.3. não impede a licitação ou a contratação de serviço que inclua como encargo do contratado a elaboração do projeto básico e do projeto executivo, nas contratações integradas, e do projeto executivo, nos demais regimes de execução.

4.11. Em licitações e contratações realizadas no âmbito de projetos e programas parcialmente financiados por agência oficial de cooperação estrangeira ou por organismo financeiro internacional com



recursos do financiamento ou da contrapartida nacional, não poderá participar pessoa física ou jurídica que integre o rol de pessoas sancionadas por essas entidades ou que seja declarada inidônea nos termos da Lei nº 14.133/2021.

4.12. A vedação de que trata o item 4.7.8. estende-se a terceiro que auxilie a condução da contratação na qualidade de integrante de equipe de apoio, profissional especializado ou funcionário ou representante de empresa que preste assessoria técnica.

4.13. Para fins de participação nesta contratação, serão aceitas as declarações e propostas de preços que possuírem assinaturas eletrônicas qualificadas (e-cpf do representante legal ou e-cnpj da empresa), conforme previsto no Art. 5º, inciso III, da Lei nº 14.063 de 23/09/2020.

4.13. A validação da assinatura eletrônica será realizada através do Verificador de Conformidade do Padrão de Assinatura Digital da Infraestrutura de Chaves Públicas Brasileira – ICP-Brasil, disponibilizado gratuitamente pelo Instituto Nacional de Tecnologia da Informação – ITI no sítio <https://verificador.iti.gov.br>, objetivando aferir a conformidade de assinaturas digitais existentes em um arquivo assinado em relação à regulamentação da ICP-Brasil e com as definições contidas na Medida Provisória no 2.200-2, de 24 de agosto de 2001, que instituiu a ICP-Brasil.

4.14.1. Caso a licitante apresente documentação nas condições previstas nos subitens 4.14 e 4.14.1 acima, o documento assinado eletronicamente no ato de validação deverá ter o resultado APROVADO, confirmando que assinatura está em conformidade com a regulamentação da ICP-Brasil.

5. PREENCHIMENTO DA PROPOSTA

5.13. O licitante deverá enviar sua proposta mediante o preenchimento, no sistema eletrônico, dos seguintes campos:

5.13.1. valor unitário ou desconto (mensal, unitário etc., conforme o caso) e (anual, total) do item;

5.13.2. Marca(se for o caso);

5.13.3. Fabricante (se for o caso);

5.14. Todas as especificações do objeto contidas na proposta vinculam o licitante.

5.14.1. *O licitante não poderá oferecer proposta em quantitativo inferior ao máximo previsto para contratação.*

5.15. Nos valores propostos estarão inclusos todos os custos operacionais, encargos previdenciários, trabalhistas, tributários, comerciais e quaisquer outros que incidam direta ou indiretamente na execução do objeto.

5.16. Os preços ofertados, tanto na proposta inicial, quanto na etapa de lances, serão de exclusiva responsabilidade do licitante, não lhe assistindo o direito de pleitear qualquer alteração, sob alegação de erro, omissão ou qualquer outro pretexto.

5.17. Se o regime tributário da empresa implicar o recolhimento de tributos em percentuais variáveis, a cotação adequada será a que corresponde à média dos efetivos recolhimentos da empresa nos últimos doze meses.

5.18. Independentemente do percentual de tributo inserido na planilha, no pagamento serão retidos na fonte os percentuais estabelecidos na legislação vigente.

5.19. A apresentação das propostas implica obrigatoriedade do cumprimento das disposições nelas contidas, em conformidade com o que dispõe o Termo de Referência, assumindo o proponente o compromisso de executar o objeto licitado nos seus termos, bem como de fornecer os materiais, equipamentos, ferramentas e utensílios necessários, em quantidades e qualidades adequadas à perfeita execução contratual, promovendo, quando requerido, sua substituição.

5.19.1. O prazo de validade da proposta não será inferior a **90 (noventa)** dias, a contar da data de sua apresentação.

5.19.2. Os licitantes devem respeitar os preços máximos estabelecidos nas normas de regência de contratações públicas federais, quando participarem de licitações públicas;

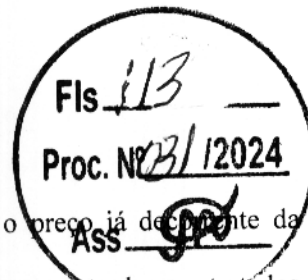

5.19.3. Caso o critério de julgamento seja o de maior desconto, o preço já descontado da aplicação do desconto ofertado deverá respeitar os preços máximos previstos.

5.20. O descumprimento das regras supramencionadas pela Administração por parte dos contratados pode ensejar a responsabilização e, após o devido processo legal, gerar as seguintes consequências: assinatura de prazo para a adoção das medidas necessárias ao exato cumprimento da lei, nos termos do art. 71, inciso IX, da Constituição; ou condenação dos agentes públicos responsáveis e da empresa contratada ao pagamento dos prejuízos ao erário, caso verificada a ocorrência de superfaturamento por sobrepreço na execução do contrato.

6. APRESENTAÇÃO DA PROPOSTA E DOS DOCUMENTOS DE HABILITAÇÃO

6.13. Os licitantes encaminharão, exclusivamente por meio do sistema eletrônico, proposta com a descrição do objeto ofertado e o preço, até a data e o horário estabelecidos para abertura da sessão pública, quando, então, encerrar-se-á automaticamente a etapa de envio dessa documentação.

6.14. Os documentos de habilitação serão exigidos após encerrada a fase de lances, e somente do licitante melhor classificado que terá o prazo de até 02 (duas) horas para o envio, sob pena de desclassificação caso não cumpra este prazo.

6.15. No cadastramento da proposta inicial, o licitante declarará e encaminhará, em campo próprio do sistema, que:

6.15.1. está ciente e concorda com as condições contidas no edital e seus anexos, bem como de que a proposta apresentada compreende a integralidade dos custos para atendimento dos direitos trabalhistas assegurados na Constituição Federal, nas leis trabalhistas, nas normas infralegais, nas convenções coletivas de trabalho e nos termos de ajustamento de conduta vigentes na data de sua entrega em definitivo e que cumpre plenamente os requisitos de habilitação definidos no instrumento convocatório;

6.15.2. não emprega menor de 18 anos em trabalho noturno, perigoso ou insalubre e não emprega menor de 16 anos, salvo menor, a partir de 14 anos, na condição de aprendiz, nos termos do artigo 7º, XXXIII, da Constituição;

6.15.3. não possui empregados executando trabalho degradante ou forçado, observando o disposto nos incisos III e IV do art. 1º e no inciso III do art. 5º da Constituição Federal;

6.15.4. cumpre as exigências de reserva de cargos para pessoa com deficiência e para reabilitado da Previdência Social, previstas em lei e em outras normas específicas.

6.16. O licitante organizado em cooperativa deverá declarar, ainda, em campo próprio do sistema eletrônico, que cumpre os requisitos estabelecidos no artigo 16 da Lei nº 14.133, de 2021.

6.17. O fornecedor enquadrado como microempresa, empresa de pequeno porte ou sociedade cooperativa deverá declarar, ainda, em campo próprio do sistema eletrônico, que cumpre os requisitos estabelecidos no artigo 3º da Lei Complementar nº 123, de 2006, estando apto a usufruir do tratamento favorecido estabelecido em seus arts. 42 a 49, observado o disposto nos §§ 1º ao 3º do art. 4º, da Lei nº 14.133, de 2021.

6.17.1. no item exclusivo para participação de microempresas e empresas de pequeno porte, a assinalação do campo “não” impedirá o prosseguimento no certame, para aquele item;

6.17.2. nos itens em que a participação não for exclusiva para microempresas e empresas de pequeno porte, a assinalação do campo “não” apenas produzirá o efeito de o licitante não ter direito ao tratamento favorecido previsto na Lei Complementar nº 123, de 2006, mesmo que microempresa, empresa de pequeno porte ou sociedade cooperativa.

6.18. A falsidade da declaração de que trata os itens 6.2. ou 6.4. sujeitará o licitante às sanções previstas na Lei nº 14.133, de 2021, e neste Edital.

6.19. Os licitantes poderão retirar ou substituir a proposta ou, na hipótese de a fase de habilitação anteceder as fases de apresentação de propostas e lances e de julgamento, os documentos de habilitação anteriormente inseridos no sistema, até a abertura da sessão pública.

6.20. Não haverá ordem de classificação na etapa de apresentação da proposta e dos documentos de habilitação pelo licitante, o que ocorrerá somente após os procedimentos de abertura da sessão pública e da fase de envio de lances.

6.21. Serão disponibilizados para acesso público os documentos que compõem a proposta dos licitantes convocados para apresentação de propostas, após a fase de envio de lances.

6.22. Desde que disponibilizada a funcionalidade no sistema, o licitante poderá parametrizar o seu valor

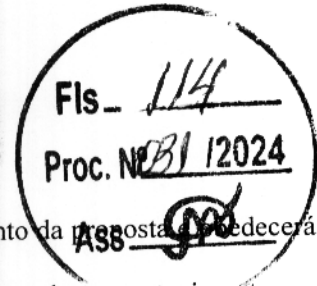

final mínimo ou o seu percentual de desconto máximo quando do cadastramento da proposta e obedecerá às seguintes regras:

6.22.1. a aplicação do intervalo mínimo de diferença de valores ou de percentuais entre os lances, que incidirá tanto em relação aos lances intermediários quanto em relação ao lance que cobrir a melhor oferta; e

6.22.2. os lances serão de envio automático pelo sistema, respeitado o valor final mínimo, caso estabelecido, e o intervalo de que trata o subitem acima.

6.23. O valor final mínimo ou o percentual de desconto final máximo parametrizado no sistema poderá ser alterado pelo fornecedor durante a fase de disputa, sendo vedado:

6.23.1. valor superior a lance já registrado pelo fornecedor no sistema, quando adotado o critério de julgamento por menor preço; e

6.23.2. percentual de desconto inferior a lance já registrado pelo fornecedor no sistema, quando adotado o critério de julgamento por maior desconto.

6.24. O valor final mínimo ou o percentual de desconto final máximo parametrizado na forma do item 6.9. possuirá caráter sigiloso para os demais fornecedores e para o órgão ou entidade promotora da licitação, podendo ser disponibilizado estrita e permanentemente aos órgãos de controle externo e interno.

6.25. Caberá ao licitante interessado em participar da licitação acompanhar as operações no sistema eletrônico durante o processo licitatório e se responsabilizar pelo ônus decorrente da perda de negócios diante da inobservância de mensagens emitidas pela Administração ou de sua desconexão.

6.26. O licitante deverá comunicar imediatamente ao provedor do sistema qualquer acontecimento que possa comprometer o sigilo ou a segurança, para imediato bloqueio de acesso.

7. ABERTURA DA SESSÃO, CLASSIFICAÇÃO DAS PROPOSTAS E FORMULAÇÃO DE LANCES

7.13. A abertura da presente licitação dar-se-á automaticamente em sessão pública, por meio de sistema eletrônico, na data, horário e local indicados neste Edital.

7.14. Os licitantes poderão retirar ou substituir a proposta ou os documentos de habilitação, quando for o caso, anteriormente inseridos no sistema, até a abertura da sessão pública.

7.15. O sistema disponibilizará campo próprio para troca de mensagens entre o Pregoeiro e os licitantes.

7.16. Iniciada a etapa competitiva, os licitantes deverão encaminhar lances exclusivamente por meio de sistema eletrônico, sendo imediatamente informados do seu recebimento e do valor consignado no registro.

7.17. O lance deverá ser ofertado pelo valor unitário do item.

7.18. Os licitantes poderão oferecer lances sucessivos, observando o horário fixado para abertura da sessão e as regras estabelecidas no Edital.

7.19. O intervalo mínimo de diferença de valores entre os lances, que incidirá tanto em relação aos lances intermediários quanto em relação à proposta que cobrir a melhor oferta deverá ser de R\$ 100,00 (cem reais).

7.20. O intervalo mínimo de diferença de valores ou percentuais entre os lances, que incidirá tanto em relação aos lances intermediários quanto em relação à proposta que cobrir a oferta inicial *registrada em sistema*.

7.21. O licitante poderá, uma única vez, excluir seu último lance ofertado, no intervalo de quinze segundos após o registro no sistema, na hipótese de lance inconsistente ou inexequível.

7.22. O procedimento seguirá de acordo com o modo de disputa adotado.

7.23. Caso seja adotado para o envio de lances no pregão eletrônico o modo de disputa "aberto", os licitantes apresentarão lances públicos e sucessivos, com prorrogações.

7.23.1. A etapa de lances da sessão pública terá duração de dez minutos e, após isso, será prorrogada automaticamente pelo sistema quando houver lance ofertado nos últimos dois minutos do período de duração da sessão pública.

7.23.2. A prorrogação automática da etapa de lances, de que trata o subitem anterior, será de dois minutos e ocorrerá sucessivamente sempre que houver lances enviados nesse período de prorrogação, inclusive no caso de lances intermediários.

7.23.3. Não havendo novos lances na forma estabelecida nos itens anteriores, a sessão pública encerrar-se-á automaticamente, e o sistema ordenará e divulgará os lances conforme a ordem final de classificação.



- 7.23.4. Definida a melhor proposta, se a diferença em relação à proposta classificada em segundo lugar for de pelo menos 5% (cinco por cento), o pregoeiro, auxiliado pela equipe de apoio, poderá admitir o reinício da disputa aberta, para a definição das demais colocações.
- 7.23.5. Após o reinício previsto no item supra, os licitantes serão convocados para apresentar lances intermediários.
- 7.24.** Caso seja adotado para o envio de lances no pregão eletrônico o modo de disputa “aberto e fechado”, os licitantes apresentarão lances públicos e sucessivos, com lance final e fechado.
- 7.24.1. A etapa de lances da sessão pública terá duração inicial de quinze minutos. Após esse prazo, o sistema encaminhará aviso de fechamento iminente dos lances, após o que transcorrerá o período de até dez minutos, aleatoriamente determinado, findo o qual será automaticamente encerrada a recepção de lances.
- 7.24.2. Encerrado o prazo previsto no subitem anterior, o sistema abrirá oportunidade para que o autor da oferta de valor mais baixo e os das ofertas com preços até 10% (dez por cento) superiores àquela possam ofertar um lance final e fechado em até cinco minutos, o qual será sigiloso até o encerramento deste prazo.
- 7.24.3. No procedimento de que trata o subitem supra, o licitante poderá optar por manter o seu último lance da etapa aberta, ou por ofertar melhor lance.
- 7.24.4. Não havendo pelo menos três ofertas nas condições definidas neste item, poderão os autores dos melhores lances subsequentes, na ordem de classificação, até o máximo de três, oferecer um lance final e fechado em até cinco minutos, o qual será sigiloso até o encerramento deste prazo.
- 7.24.5. Após o término dos prazos estabelecidos nos itens anteriores, o sistema ordenará e divulgará os lances segundo a ordem crescente de valores.
- 7.25.** Caso seja adotado para o envio de lances no pregão eletrônico o modo de disputa “fechado e aberto”, poderão participar da etapa aberta somente os licitantes que apresentarem a proposta de menor preço/ maior percentual de desconto e os das propostas até 10% (dez por cento) superiores/inferiores àquela, em que os licitantes apresentarão lances públicos e sucessivos, até o encerramento da sessão e eventuais prorrogações.
- 7.25.1. Não havendo pelo menos 3 (três) propostas nas condições definidas no item 0, poderão os licitantes que apresentaram as três melhores propostas, consideradas as empatadas, oferecer novos lances sucessivos.
- 7.25.2. A etapa de lances da sessão pública terá duração de dez minutos e, após isso, será prorrogada automaticamente pelo sistema quando houver lance ofertado nos últimos dois minutos do período de duração da sessão pública.
- 7.25.3. A prorrogação automática da etapa de lances, de que trata o subitem anterior, será de dois minutos e ocorrerá sucessivamente sempre que houver lances enviados nesse período de prorrogação, inclusive no caso de lances intermediários.
- 7.25.4. Não havendo novos lances na forma estabelecida nos itens anteriores, a sessão pública encerrar-se-á automaticamente, e o sistema ordenará e divulgará os lances conforme a ordem final de classificação.
- 7.25.5. Definida a melhor proposta, se a diferença em relação à proposta classificada em segundo lugar for de pelo menos 5% (cinco por cento), o pregoeiro, auxiliado pela equipe de apoio, poderá admitir o reinício da disputa aberta, para a definição das demais colocações.
- 7.25.6. Após o reinício previsto no subitem supra, os licitantes serão convocados para apresentar lances intermediários.
- 7.26.** Após o término dos prazos estabelecidos nos subitens anteriores, o sistema ordenará e divulgará os lances segundo a ordem crescente de valores.
- 7.27.** Não serão aceitos dois ou mais lances de mesmo valor, prevalecendo aquele que for recebido e registrado em primeiro lugar.
- 7.28.** Durante o transcurso da sessão pública, os licitantes serão informados, em tempo real, do valor do menor lance registrado, vedada a identificação do licitante.
- 7.29.** No caso de desconexão com o Pregoeiro, no decorrer da etapa competitiva do Pregão, o sistema eletrônico poderá permanecer acessível aos licitantes para a recepção dos lances.
- 7.30.** Quando a desconexão do sistema eletrônico para o pregoeiro persistir por tempo superior a dez minutos, a sessão pública será suspensa e reiniciada somente após decorridas vinte e quatro horas da



comunicação do fato pelo Pregoeiro aos participantes, no sítio eletrônico utilizado para o processo de licitação.

7.31. Caso o licitante não apresente lances, concorrerá com o valor de sua proposta.

7.32. Em relação a itens não exclusivos para participação de microempresas e empresas de pequeno porte, uma vez encerrada a etapa de lances, será efetivada a verificação automática, junto à Receita Federal, do porte da entidade empresarial. O sistema identificará em coluna própria as microempresas e empresas de pequeno porte participantes, procedendo à comparação com os valores da primeira colocada, se esta for empresa de maior porte, assim como das demais classificadas, para o fim de aplicar-se o disposto nos arts. 44 e 45 da Lei Complementar nº 123, de 2006, regulamentada pelo Decreto nº 8.538, de 2015.

7.32.1. Nessas condições, as propostas de microempresas e empresas de pequeno porte que se encontrarem na faixa de até 5% (cinco por cento) acima da melhor proposta ou melhor lance serão consideradas empatadas com a primeira colocada.

7.32.2. A melhor classificada nos termos do subitem anterior terá o direito de encaminhar uma última oferta para desempate, obrigatoriamente em valor inferior ao da primeira colocada, no prazo de 5 (cinco) minutos controlados pelo sistema, contados após a comunicação automática para tanto.

7.32.3. Caso a microempresa ou a empresa de pequeno porte melhor classificada desista ou não se manifeste no prazo estabelecido, serão convocadas as demais licitantes microempresa e empresa de pequeno porte que se encontrem naquele intervalo de 5% (cinco por cento), na ordem de classificação, para o exercício do mesmo direito, no prazo estabelecido no subitem anterior.

7.32.4. No caso de equivalência dos valores apresentados pelas microempresas e empresas de pequeno porte que se encontrem nos intervalos estabelecidos nos subitens anteriores, será realizado sorteio entre elas para que se identifique aquela que primeiro poderá apresentar melhor oferta.

7.33. Só poderá haver empate entre propostas iguais (não seguidas de lances), ou entre lances finais da fase fechada do modo de disputa aberto e fechado.

7.33.1. Havendo eventual empate entre propostas ou lances, o critério de desempate será aquele previsto no art. 60 da Lei nº 14.133, de 2021, nesta ordem:

7.33.1.1. disputa final, hipótese em que os licitantes empatados poderão apresentar nova proposta em ato contínuo à classificação;

7.33.1.2. avaliação do desempenho contratual prévio dos licitantes, para a qual deverão preferencialmente ser utilizados registros cadastrais para efeito de atesto de cumprimento de obrigações previstos nesta Lei;

7.33.1.3. desenvolvimento pelo licitante de ações de equidade entre homens e mulheres no ambiente de trabalho, conforme regulamento;

7.33.1.4. desenvolvimento pelo licitante de programa de integridade, conforme orientações dos órgãos de controle.

7.33.2. Persistindo o empate, será assegurada preferência, sucessivamente, aos bens e serviços produzidos ou prestados por:

7.33.2.1. empresas estabelecidas no território do Estado ou do Distrito Federal do órgão ou entidade da Administração Pública estadual ou distrital licitante ou, no caso de licitação realizada por órgão ou entidade de Município, no território do Estado em que este se localize;

7.33.2.2. empresas brasileiras;

7.33.2.3. empresas que invistam em pesquisa e no desenvolvimento de tecnologia no País;

7.33.2.4. empresas que comprovem a prática de mitigação, nos termos da Lei nº 12.187, de 29 de dezembro de 2009.

7.34. Encerrada a etapa de envio de lances da sessão pública, na hipótese da proposta do primeiro colocado permanecer acima do preço máximo ou inferior ao desconto definido para a contratação, o pregoeiro poderá negociar condições mais vantajosas, após definido o resultado do julgamento.

7.34.1. Não será admitida a previsão de preços diferentes em razão de local de entrega ou de acondicionamento, tamanho de lote ou qualquer outro motivo.

7.34.2. A negociação poderá ser feita com os demais licitantes, segundo a ordem de classificação inicialmente estabelecida, quando o primeiro colocado, mesmo após a negociação, for desclassificado em razão de sua proposta permanecer acima do preço máximo definido pela Administração.

7.34.3. A negociação será realizada por meio do sistema, podendo ser acompanhada pelos demais licitantes.

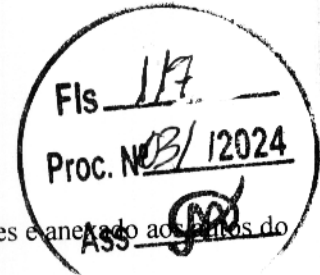

7.34.4. O resultado da negociação será divulgado a todos os licitantes e anexado aos atos do processo licitatório.

7.34.5. O pregoeiro solicitará ao licitante mais bem classificado que, no prazo de 2 (duas) horas, envie a proposta adequada ao último lance ofertado após a negociação realizada, acompanhada, se for o caso, dos documentos complementares, quando necessários à confirmação daqueles exigidos neste Edital e já apresentados.

7.34.6. É facultado ao pregoeiro prorrogar o prazo estabelecido, a partir de solicitação fundamentada feita no chat pelo licitante, antes de findo o prazo.

7.35. Após a negociação do preço, o Pregoeiro iniciará a fase de aceitação e julgamento da proposta.

8. FASE DE JULGAMENTO

8.13. Encerrada a etapa de negociação, o pregoeiro verificará se o licitante provisoriamente classificado em primeiro lugar atende às condições de participação no certame, conforme previsto no art. 14 da Lei nº 14.133/2021, legislação correlata e no item 4.7. do edital, especialmente quanto à existência de sanção que impeça a participação no certame ou a futura contratação, mediante a consulta aos seguintes cadastros:

8.13.1. **SICAF, quando for o caso;**

8.13.2. Cadastro Nacional de Empresas Inidôneas e Suspensas - CEIS, mantido pela Controladoria-Geral da União

(<https://www.portaltransparencia.gov.br/sancoes/ceis>); e

8.13.3. Cadastro Nacional de Empresas Punidas – CNEP, mantido pela Controladoria-Geral da União (<https://www.portaltransparencia.gov.br/sancoes/cnep>).

8.13.4. Para a consulta de licitantes pessoa jurídica poderá haver a substituição das consultas das alíneas “8.1.1.”, “8.1.2.” e “8.1.3.” acima pela Consulta Consolidada de Pessoa Jurídica do TCU (<https://certidoesapf.apps.tcu.gov.br/>).

8.14. A consulta aos cadastros será realizada em nome da empresa licitante e também de seu sócio majoritário, por força da vedação de que trata o artigo 12 da Lei nº 8.429, de 1992.

8.15. Caso conste na Consulta de Situação do licitante a existência de Ocorrências Impeditivas Indiretas, o Pregoeiro diligenciará para verificar se houve fraude por parte das empresas apontadas no Relatório de Ocorrências Impeditivas Indiretas. (IN nº 3/2018, art. 29, caput).

8.15.1. A tentativa de burla será verificada por meio dos vínculos societários, linhas de fornecimento similares, dentre outros. (IN nº 3/2018, art. 29, §1º).

8.15.2. O licitante será convocado para manifestação previamente a uma eventual desclassificação. (IN nº 3/2018, art. 29, §2º).

8.15.3. Constatada a existência de sanção, o licitante será reputado inabilitado, por falta de condição de participação.

8.16. Na hipótese de inversão das fases de habilitação e julgamento, caso atendidas as condições de participação, será iniciado o procedimento de habilitação.

8.17. Caso o licitante provisoriamente classificado em primeiro lugar tenha se utilizado de algum tratamento favorecido às ME/EPPs, o pregoeiro verificará se faz jus ao benefício, em conformidade com o previsto em lei.

8.18. Verificadas as condições de participação e de utilização do tratamento favorecido, o pregoeiro examinará a proposta classificada em primeiro lugar quanto à adequação ao objeto e à compatibilidade do preço em relação ao máximo estipulado para contratação neste Edital e em seus anexos, observado o disposto no artigo 29 a 35 da IN SEGES nº 73, de 30 de setembro de 2022.

8.19. Será desclassificada a proposta vencedora que:

8.19.1. contiver vícios insanáveis;

8.19.2. não obedecer às especificações técnicas contidas no Termo de Referência;

8.19.3. apresentar preços inexequíveis ou permanecerem acima do preço máximo definido para a contratação;

8.19.4. não tiverem sua exequibilidade demonstrada, quando exigido pela Administração;

8.19.5. apresentar desconformidade com quaisquer outras exigências deste Edital ou seus anexos, desde que insanável.

8.20. No caso de bens e serviços em geral, é indício de inexequibilidade das propostas valores inferiores a 50% (cinquenta por cento) do valor orçado pela Administração.



- 8.20.1. A inexecuibilidade, na hipótese de que trata o **caput**, só será considerada após a diligência do pregoeiro, que comprove:
- 8.20.1.1. que o custo do licitante ultrapassa o valor da proposta; e
- 8.20.1.2. inexistirem custos de oportunidade capazes de justificar o vulto da oferta.
- 8.20.2. Nos regimes de execução por tarefa, empreitada por preço global ou empreitada integral, semi-integrada ou integrada, a caracterização do sobre-preço se dará pela superação do valor global estimado;
- 8.20.3. No regime de empreitada por preço unitário, a caracterização do sobre-preço se dará pela superação do valor global estimado e *pela superação de custo unitário tido como relevante, que será observado após rodada de lances e declarado o vencedor.*
- 8.21. Se houver indícios de inexecuibilidade da proposta de preço, ou em caso da necessidade de esclarecimentos complementares, poderão ser efetuadas diligências, para que a empresa comprove a exequibilidade da proposta.
- 8.22. Caso o custo global estimado do objeto licitado tenha sido decomposto em seus respectivos custos unitários por meio de Planilha de Custos e Formação de Preços elaborada pela Administração, o licitante classificado em primeiro lugar será convocado para apresentar Planilha por ele elaborada, com os respectivos valores adequados ao valor final da sua proposta, sob pena de não aceitação da proposta.
- 8.23. Erros no preenchimento da planilha não constituem motivo para a desclassificação da proposta. A planilha poderá ser ajustada pelo fornecedor, no prazo indicado pelo sistema, desde que não haja majoração do preço e que se comprove que este é o bastante para arcar com todos os custos da contratação;
- 8.23.1. O ajuste de que trata este dispositivo se limita a sanar erros ou falhas que não alterem a substância das propostas;
- 8.23.2. Considera-se erro no preenchimento da planilha passível de correção a indicação de recolhimento de impostos e contribuições na forma do Simples Nacional, quando não cabível esse regime.
- 8.24. Para fins de análise da proposta quanto ao cumprimento das especificações do objeto, poderá ser colhida a manifestação escrita do setor requisitante do serviço ou da área especializada no objeto.
- 8.25. Caso o Termo de Referência exija a apresentação de amostra, o licitante classificado em primeiro lugar deverá apresentá-la, conforme disciplinado no Termo de Referência, sob pena de não aceitação da proposta.
- 8.26. Por meio de mensagem no sistema, será divulgado o local e horário de realização do procedimento para a avaliação das amostras, cuja presença será facultada a todos os interessados, incluindo os demais licitantes.
- 8.27. Os resultados das avaliações serão divulgados por meio de mensagem no sistema.
- 8.28. No caso de não haver entrega da amostra ou ocorrer atraso na entrega, sem justificativa aceita pelo Pregoeiro, ou havendo entrega de amostra fora das especificações previstas neste Edital, a proposta do licitante será recusada.
- 8.29. Se a(s) amostra(s) apresentada(s) pelo primeiro classificado não for(em) aceita(s), o Pregoeiro analisará a aceitabilidade da proposta ou lance ofertado pelo segundo classificado. Seguir-se-á com a verificação da(s) amostra(s) e, assim, sucessivamente, até a verificação de uma que atenda às especificações constantes no Termo de Referência.

9. FASE DE HABILITAÇÃO

- 9.13. Os documentos a serem exigidos para fins de habilitação, necessários e suficientes para demonstrar a capacidade do licitante de realizar o objeto da licitação, constam no item 9.11 e serão solicitados do fornecedor mais bem classificado na fase de lances, nos termos dos arts. 62 a 70 da Lei nº 14.133, de 2021.
- 9.13.1. A documentação exigida para fins de habilitação jurídica, fiscal, social e trabalhista e econômico-financeira, poderá ser substituída pelo registro cadastral no SICAF, se for o caso.
- 9.14. Quando permitida a participação de empresas estrangeiras que não funcionem no País, as exigências de habilitação serão atendidas mediante documentos equivalentes, inicialmente apresentados em tradução livre.
- 9.15. Na hipótese de o licitante vencedor ser empresa estrangeira que não funcione no País, para fins de assinatura do contrato ou da ata de registro de preços, os documentos exigidos para a habilitação serão traduzidos por tradutor juramentado no País e apostilados nos termos do disposto no Decreto nº 8.660, de 29 de janeiro de 2016, ou de outro que venha a substituí-lo, ou consularizações pelos respectivos consulados



ou embaixadas.

9.16. Quando permitida a participação de consórcio de empresas, a habilitação técnica, ~~Assendo~~ ~~de~~ ~~2024~~, será feita por meio do somatório dos quantitativos de cada consorciado e, para efeito de habilitação econômico-financeira, quando exigida, será observado o somatório dos valores de cada consorciado.

9.17. Os documentos exigidos para fins de habilitação poderão ser apresentados em original, por cópia ou por qualquer outro meio expressamente admitido pela administração.

9.17.1. Somente haverá a necessidade de comprovação do preenchimento de requisitos mediante apresentação dos documentos originais não-digitais quando houver dúvida em relação à integridade do documento digital ou quando a lei expressamente o exigir. (IN nº 3/2018, art. 4º, §1º, e art. 6º, §4º).

9.17.2. Nos termos do item acima, o agente deverá proporcionar conforme o caso, meios alternativos e prazos razoáveis, não inferior a 24 (vinte e quatro) horas, para envio de documentos diligenciado.

9.18. Os documentos exigidos para fins de habilitação poderão ser substituídos por registro cadastral emitido por órgão ou entidade pública, desde que o registro tenha sido feito em obediência ao disposto na Lei nº 14.133/2021.

9.19. Será verificado se o licitante apresentou declaração de que atende aos requisitos de habilitação, e o declarante responderá pela veracidade das informações prestadas, na forma da lei (art. 63, I, da Lei nº 14.133/2021).

9.20. Será verificado se o licitante apresentou no sistema, sob pena de inabilitação, a declaração de que cumpre as exigências de reserva de cargos para pessoa com deficiência e para reabilitado da Previdência Social, previstas em lei e em outras normas específicas.

9.21. O licitante deverá apresentar, sob pena de desclassificação, declaração de que suas propostas econômicas compreendem a integralidade dos custos para atendimento dos direitos trabalhistas assegurados na Constituição Federal, nas leis trabalhistas, nas normas infralegais, nas convenções coletivas de trabalho e nos termos de ajustamento de conduta vigentes na data de entrega das propostas.

9.22. No caso de inabilitação, haverá nova verificação, pelo sistema, da eventual ocorrência do empate ficto, previsto nos arts. 44 e 45 da Lei Complementar nº 123, de 2006, seguindo-se a disciplina antes estabelecida para aceitação da proposta subsequente.

9.23. Caso atendidas as condições de participação, a habilitação do licitante será verificada por meio do PORTAL DE COMPRAS PUBLICAS, nos documentos exigidos neste edital, em relação à habilitação jurídica, à regularidade fiscal, à qualificação técnica e à qualificação econômico-financeira.

9.23.1. O interessado, para efeitos de habilitação mediante utilização do sistema, deverá atender às condições exigidas no cadastramento do **PORTAL DE COMPRAS PUBLICAS**;

9.23.2. É dever do licitante atualizar previamente as comprovações constantes do cadastro para que estejam vigentes na data da abertura da sessão pública, ou encaminhar, em conjunto com a apresentação da proposta, a respectiva documentação atualizada, após solicitação do pregoeiro.

9.24. A verificação pelo pregoeiro, em sítios eletrônicos oficiais de órgãos e entidades emissores de certidões constitui meio legal de prova, para fins de habilitação.

9.25. Os documentos exigidos para habilitação serão enviados por meio do sistema, em formato digital, no prazo de duas horas, prorrogável por igual período, contado da solicitação do pregoeiro.

9.26. Na hipótese de a fase de habilitação anteceder a fase de apresentação de propostas e lances, os licitantes encaminharão, por meio do sistema, simultaneamente os documentos de habilitação e a proposta com o preço ou o percentual de desconto, observado o disposto no § 1º do art. 36 e no § 1º do art. 39 da Instrução Normativa SEGES nº 73, de 30 de setembro de 2022.

9.27. A solicitação dos documentos de habilitação será feita em relação ao licitante vencedor.

9.27.1. Os documentos relativos à regularidade fiscal que constem do Termo de Referência somente serão exigidos, em qualquer caso, em momento posterior ao julgamento das propostas, e apenas do licitante mais bem classificado.

9.27.2. Respeitada a exceção do subitem anterior, relativa à regularidade fiscal, quando a fase de habilitação anteceder as fases de apresentação de propostas e lances e de julgamento, a verificação ou exigência do presente subitem ocorrerá em relação a todos os licitantes.

9.28. Após a entrega dos documentos para habilitação, não será permitida a substituição ou a apresentação de novos documentos, salvo em sede de diligência, para (Lei 14.133/21, art. 64, e IN 73/2022, art. 39, §4º):

9.28.1. complementação de informações acerca dos documentos já apresentados pelos

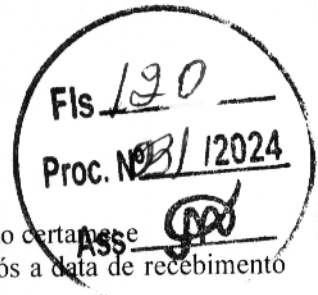

licitantes e desde que necessária para apurar fatos existentes à época da abertura do certame e
9.28.2. atualização de documentos cuja validade tenha expirado após a data de recebimento das propostas;

9.29. Na análise dos documentos de habilitação, a comissão de contratação poderá sanar erros ou falhas, que não alterem a substância dos documentos e sua validade jurídica, mediante decisão fundamentada, registrada em ata e acessível a todos, atribuindo-lhes eficácia para fins de habilitação e classificação.

9.30. Na hipótese de o licitante não atender às exigências para habilitação, o pregoeiro examinará a proposta subsequente e assim sucessivamente, na ordem de classificação, até a apuração de uma proposta que atenda ao presente edital, observado o prazo disposto no subitem 0

9.31. Quando a fase de habilitação anteceder a de julgamento e já tiver sido encerrada, não caberá exclusão de licitante por motivo relacionado à habilitação, salvo em razão de fatos supervenientes ou só conhecidos após o julgamento.

9.32. Havendo necessidade de analisar minuciosamente os documentos exigidos, a sessão será suspensa, sendo informada a nova data e horário para a sua continuidade.

9.33. Constatado o atendimento às exigências de habilitação, o fornecedor será habilitado.

9.34. As exigências de habilitação a serem atendidas pelo fornecedor são as discriminadas nos itens a seguir:

9.35. HABILITAÇÃO JURÍDICA

9.35.1. **Pessoa física:** cédula de identidade (RG) ou documento equivalente que, por força de lei, tenha validade para fins de identificação em todo o território nacional;

9.35.2. **Empresário individual:** inscrição no Registro Público de Empresas Mercantis, a cargo da Junta Comercial da respectiva sede;

9.35.3. **Microempreendedor Individual - MEI:** Certificado da Condição de **Microempreendedor Individual - CCMEI**, cuja aceitação ficará condicionada à verificação da autenticidade no sítio <https://www.gov.br/empresas-e-negocios/pt-br/empreendedor>;

9.35.4. **Sociedade empresária, sociedade limitada unipessoal – SLU ou sociedade identificada como empresa individual de responsabilidade limitada - EIRELI:** inscrição do ato constitutivo, estatuto ou contrato social no Registro Público de Empresas Mercantis, a cargo da Junta Comercial da respectiva sede, acompanhada de documento comprobatório de seus administradores;

9.35.5. **Sociedade empresária estrangeira com atuação permanente no País:** portaria de autorização de funcionamento no Brasil, publicada no Diário Oficial da União e arquivada na Junta Comercial da unidade federativa onde se localizar a filial, agência, sucursal ou estabelecimento, a qual será considerada como sua sede, conforme Instrução Normativa DREI/ME n.º 77, de 18 de março de 2020;

9.35.6. **Sociedade simples:** inscrição do ato constitutivo no Registro Civil de Pessoas Jurídicas do local de sua sede, acompanhada de documento comprobatório de seus administradores;

9.35.7. **Filial, sucursal ou agência de sociedade simples ou empresária -** inscrição do ato constitutivo da filial, sucursal ou agência da sociedade simples ou empresária, respectivamente, no Registro Civil das Pessoas Jurídicas ou no Registro Público de Empresas Mercantis onde opera, com averbação no Registro onde tem sede a matriz;

9.35.8. **Sociedade cooperativa:** ata de fundação e estatuto social, com a ata da assembleia que o aprovou, devidamente arquivado na Junta Comercial ou inscrito no Registro Civil das Pessoas Jurídicas da respectiva sede, além do registro de que trata o art. 107 da Lei nº 5.764, de 1971.

9.35.9. Os documentos apresentados deverão estar acompanhados de todas as alterações ou da consolidação respectiva.

9.35.10. Certidão simplificada e específica expedida pela Junta Comercial do domicílio da sede da licitante, emitida até 30 (trinta) dias de antecedência da data de apresentação, onde em se tratando de sociedades comerciais e, no caso de sociedades por ações, acompanhado de documentos de eleições de seus administradores, no qual estejam expressos seus poderes para exercer direitos e assumir obrigações em decorrência de tal investidura.

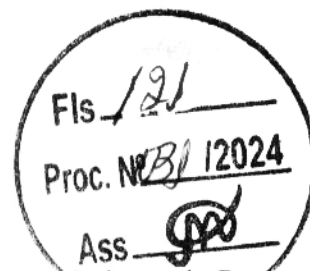

9.36. REGULARIDADE FISCAL, SOCIAL E TRABALHISTA

9.36.1. Prova de inscrição no Cadastro Nacional de Pessoas Jurídicas ou no Cadastro de Pessoas Físicas, conforme o caso;

9.36.2. Prova de regularidade fiscal perante a Fazenda Nacional, mediante apresentação de certidão expedida conjuntamente pela Secretaria da Receita Federal do Brasil (RFB) e pela Procuradoria-Geral da Fazenda Nacional (PGFN), referente a todos os créditos tributários federais e à Dívida Ativa da União (DAU) por elas administrados, inclusive aqueles relativos à Seguridade Social, nos termos da Portaria Conjunta nº 1.751, de 02/10/2014, do Secretário da Receita Federal do Brasil e da Procuradora-Geral da Fazenda Nacional;

9.36.3. Prova de regularidade com o Fundo de Garantia do Tempo de Serviço (FGTS);

9.36.4. Prova de inexistência de débitos inadimplidos perante a justiça do trabalho, mediante a apresentação de certidão negativa ou positiva com efeito de negativa, nos termos do Título VII-A da Consolidação das Leis do Trabalho, aprovada pelo Decreto-Lei nº 5.452, de 1º de maio de 1943 e Certidão de Débitos Trabalhistas pessoa física e pessoa jurídica expedida com base na Portaria MTP Nº 667/2021 de 08 de Novembro de 2021;

9.36.5. Prova de inscrição no cadastro de contribuintes estadual ou municipal, relativo ao domicílio ou sede do licitante, pertinente ao seu ramo de atividade e compatível com o objeto contratual;

9.36.5.1. O fornecedor enquadrado como microempreendedor individual que pretenda auferir os benefícios do tratamento diferenciado previstos na Lei Complementar n. 123, de 2006, estará dispensado da prova de inscrição nos cadastros de contribuintes estadual e municipal.

9.36.6. Prova de regularidade com a Fazenda Estadual do domicílio ou sede do licitante, relativa à atividade em cujo exercício contrata ou concorre:

9.36.6.1. Certidão negativa de débitos, ou certidão positiva com efeitos de negativa, expedida pelo Estado do domicílio ou sede do licitante, comprovando a regularidade para com a Fazenda Estadual;

9.36.6.2. Certidão negativa, ou certidão positiva com efeitos de negativa, quanto à dívida ativa do Estado, expedida pelo Estado do domicílio ou sede do licitante, comprovando a regularidade para com a Fazenda Estadual;

9.36.7. Prova de regularidade com a Fazenda Municipal do domicílio ou sede do licitante, relativa à atividade em cujo exercício contrata ou concorre:

9.36.7.1. Certidão negativa de débitos, ou certidão positiva com efeitos de negativa, expedida pelo Município do domicílio ou sede do licitante, comprovando a regularidade para com a Fazenda Municipal;

9.36.7.2. Certidão negativa, ou certidão positiva com efeitos de negativa, quanto à Dívida ativa do Município, expedida pelo Município do domicílio ou sede do licitante;

9.36.8. Caso o licitante seja considerado isento dos tributos estaduais e/ou municipais relacionados ao objeto licitatório, deverá comprovar tal condição mediante declaração da Fazenda Estadual e/ou Municipal do seu domicílio ou sede, ou outra equivalente, na forma da lei;

9.36.9. Caso o licitante detentor do menor preço seja qualificado como microempresa ou empresa de pequeno porte deverá apresentar toda a documentação exigida para efeito de comprovação de regularidade fiscal, mesmo que esta apresente alguma restrição, sob pena de inabilitação.

9.37. QUALIFICAÇÃO ECONÔMICO-FINANCEIRA

9.37.1. Balanço patrimonial e demonstrações contábeis dos **2 (dois) últimos exercícios sociais**, com os respectivos Termos de Abertura e Encerramento autenticados e registrados na Junta Comercial do Estado da sede do licitante, ou no Cartório de Registro de Títulos e Documentos quando for o caso, todos, obrigatoriamente firmados pelo Contador, em situação regular perante o Conselho Regional de Contabilidade – CRC (acompanhado da certidão de regularidade) e pelo Dirigente/Sócio já exigíveis e apresentados na forma da Lei nº 6.604/76, acompanhado, inclusive, por **Notas Explicativas**, que comprovem a boa situação financeira da empresa, vedada a sua substituição por balancetes ou balanços provisórios, podendo ser atualizados por índices oficiais quando encerrado há mais de 3 (três) meses da data de apresentação da proposta;

9.37.1.1. Os documentos referidos no subitem acima limitar-se-ão ao último



exercício social, caso a empresa tenha sido constituída há menos de 2 (dois) anos;

9.37.1.2. As empresas criadas no exercício financeiro no processo de licitação deverão atender a todas as exigências de habilitação e ficam autorizadas a substituir os demonstrativos contábeis pelo balanço de abertura;

9.37.1.3. É admissível o balanço intermediário, se decorrer de lei ou do contrato/estatuto social.

9.37.2. Caso o fornecedor seja cooperativa, o balanço e as demais demonstrações contábeis deverão ser acompanhados de cópia do parecer da última auditoria contábil-financeira, conforme dispõe o artigo 112 da Lei nº 5.764, de 1971, ou de uma declaração, sob as penas da lei, de que tal auditoria não foi exigida pelo órgão fiscalizador.

9.37.3. Além dos documentos acima, deverá ser comprovada a boa situação financeira da empresa, mediante obtenção de índices de Liquidez Geral (LG), Solvência Geral (SG) e Liquidez Corrente (LC), superiores a 1 (um), obtidos pela aplicação das seguintes fórmulas:

$$ILG = \frac{\text{ATIVO CIRCULANTE} + \text{REALIZÁVEL A LONGO PRAZO}}{\text{PASSIVO CIRCULANTE} + \text{EXIGÍVEL A LONGO PRAZO}}$$

$$ISG = \frac{\text{ATIVO TOTAL}}{\text{PASSIVO CIRCULANTE} + \text{EXIGÍVEL A LONGO PRAZO}}$$

$$ILC = \frac{\text{ATIVO CIRCULANTE}}{\text{PASSIVO CIRCULANTE}}$$

9.37.4. As empresas, que apresentarem resultado inferior ou igual a 1(um) em qualquer dos índices de Liquidez Geral (LG), Solvência Geral (SG) e Liquidez Corrente (LC), deverão comprovar patrimônio líquido de 10% (dez por cento) do valor total cota- do pela licitante ou do item pertinente.

9.37.5. Serão considerados aceitos como na forma da lei o balanço patrimonial e demonstrações contábeis assim apresentados:

9.37.5.1. Sociedades regidas pela Lei nº 6.404/76 (sociedade anônima): por fotocópia registrada ou autenticada na Junta Comercial;

9.37.5.2. Sociedades por cota de responsabilidade limitada (LTDA): Por fotocópia do livro Diário, inclusive com os Termos de Abertura e de Encerramento, devidamente autenticado na Junta Comercial da sede ou domicílio da licitante ou em outro órgão equivalente;

9.37.5.3. Sociedades sujeitas ao regime estabelecido na Lei Complementar nº 123, de 14 de dezembro de 2006: Por fotocópia (do balanço e demonstrações contábeis) registrada ou autenticada na Junta Comercial da sede ou domicílio da licitante ou em outro órgão equivalente; ou por fotocópia do Balanço e das Demonstrações Contábeis devidamente registrados ou autenticadas na Junta Comercial da sede ou domicílio da licitante;

9.37.5.4. Sociedade criada no exercício em curso: fotocópia do Balanço de Abertura, devidamente registrado ou autenticado na Junta Comercial da sede ou domicílio da licitante;

9.37.6. O balanço patrimonial e as demonstrações contábeis deverão estar assinados por Contador ou por outro profissional equivalente, devidamente registrado no Conselho Regional de Contabilidade.

9.37.7. O Balanço Patrimonial também poderá ser disponibilizado via Escrituração Contábil Digital – ECD, desde que comprovada a transmissão desta à Receita Federal do Brasil, por meio da apresentação do Termo de Autenticação (recibo gerado pelo Sistema Público de Escrituração Digital - SPED).

9.37.8. Será aceita também a apresentação de balanços e demais demonstrações contábeis intermediárias, referentes ao exercício em curso, na forma da lei, devidamente assinados pelo representante legal e pelo Contador responsável, e registrados em Junta Comercial.

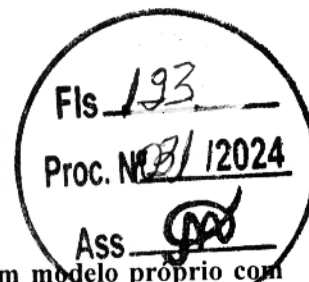

9.37.9. Os licitantes deverão apresentar declaração em modelo próprio com alíquotas dos impostos inerentes aos tributos devidamente assinado pelo contador responsável da empresa;

9.37.10. Certidão negativa de falência ou recuperação judicial da licitante, liquidação judicial, insolvência civil, execução patrimonial empresa e sócio(s), execução cíveis e fiscais estaduais e federais do licitante e socio(s) dentro do prazo de validade previsto na própria certidão, expedida pelo distribuidor da sede do licitante, ou de seu domicílio, dentro do prazo de validade previsto na própria certidão, ou, na omissão desta, expedida a menos de 30 (trinta) dias contados da data da sua apresentação;

9.37.10.1. No caso de certidão positiva de recuperação judicial ou extrajudicial, o licitante deverá apresentar a comprovação de que o respectivo plano de recuperação foi acolhido judicialmente, na forma do art. 58, da Lei n.º 11.101, de 09 de fevereiro de 2005, sob pena de inabilitação, devendo, ainda, comprovar todos os demais requisitos de habilitação.

9.38. QUALIFICAÇÃO TÉCNICA:

9.38.1. Comprovação de aptidão para desempenho de atividade pertinente e compatível em características, quantidades e prazos com o objeto da licitação, mediante atestado (s) fornecido (s) por pessoa jurídica de direito público ou privado.

9.38.2. Somente serão aceito (s) atestado (s) firmados em papel timbrado da pessoa jurídica de direito público ou privado, assinado pelo responsável que o expediu, com as seguintes indicações:

- a) Razão Social;
- b) CNPJ;
- c) Indicação do respectivo cargo ou função de quem o expediu.
- d) Comprovação de atividade pertinente e compatível em características, quantidades e prazos com o objeto da licitação.

9.39. OUTRAS COMPROVAÇÕES DE HABILITAÇÃO:

9.39.1. Os documentos apresentados nesta licitação deverão:

- a) Estar em nome da licitante, com um único número de CNPJ;
- b) Estar no prazo de validade estabelecido pelo órgão expedidor;

9.39.2. Quando se tratar de certidões vencíveis em que a validade não esteja expressa, serão considerados válidos os documentos expedidos nos últimos 60 (sessenta) dias.

9.39.3. A documentação de habilitação, será encaminhada em formato digital, no prazo estabelecido, após solicitação da Administração, sob pena de inabilitação.

9.39.4. Havendo necessidade de analisar minuciosamente os documentos exigidos, a sessão será suspensa, sendo informada a nova data e horário para a sua continuidade.

9.39.5. Será inabilitado o fornecedor que não comprovar sua habilitação, seja por não apresentar quaisquer dos documentos exigidos, ou apresentá-los em desacordo com o estabelecido neste instrumento.

9.39.6. Apresentar fotos da fachada e interior da empresa, acompanhada de Declaração de localização e funcionamento com (Georreferenciadas) que indique todos os dados pertinentes (endereço, cidade, estado, CEP, ponto de referência e telefone). O item é de ordem obrigatória e visa tão somente à comprovação de estrutura mínima, estoque e capacidade técnico-funcional da empresa em cumprir o objeto da presente licitação, impedindo assim empresas "fantasmas" ou qualquer outro tipo;

9.39.7. O Georreferenciamento com fotos podem ser realizados gratuitamente por aplicativos gratuitos (basta pesquisar em site de pesquisa (georreferenciar fotos). Justifica-se o pedido por oportunidade e conveniência para localizar empresas com facilidade e para localização em caso de diligência, e não ter que se amparar com empresas fantasmas.

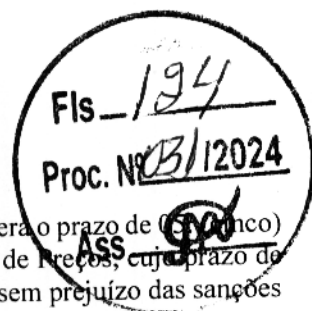

10. ATA DE REGISTRO DE PREÇOS

10.13. Homologado o resultado da licitação, o licitante mais bem classificado terá o prazo de (30) dias, contados a partir da data de sua convocação, para assinar a Ata de Registro de Preços, cujo prazo de validade encontra-se nela fixado, sob pena de decadência do direito à contratação, sem prejuízo das sanções previstas na Lei nº 14.133, de 2021.

10.14. O prazo de convocação poderá ser prorrogado uma vez, por igual período, mediante solicitação do licitante mais bem classificado ou do fornecedor convocado, desde que:

10.14.1. a solicitação seja devidamente justificada e apresentada dentro do prazo; e

10.14.2. a justificativa apresentada seja aceita pela Administração.

10.15. A ata de registro de preços será assinada por meio de assinatura digital e disponibilizada no portal da transparência do órgão, assim como no PNCP para que surja seus efeitos legais.

10.16. Serão formalizadas tantas Atas de Registro de Preços quantas forem necessárias para o registro de todos os itens constantes no Projeto Técnico, com a indicação do licitante vencedor, a descrição do(s) item(ns), as respectivas quantidades, preços registrados e demais condições.

10.17. O preço registrado, com a indicação dos fornecedores, será divulgado no PNCP e disponibilizado durante a vigência da ata de registro de preços.

10.18. A existência de preços registrados implicará compromisso de fornecimento nas condições estabelecidas, mas não obrigará a Administração a contratar, facultada a realização de licitação específica para a aquisição pretendida, desde que devidamente justificada.

10.19. Na hipótese de o convocado não assinar a ata de registro de preços no prazo e nas condições estabelecidas, fica facultado à Administração convocar os licitantes remanescentes do cadastro de reserva, na ordem de classificação, para fazê-lo em igual prazo e nas condições propostas pelo primeiro classificado.

11. RECURSOS

11.13. A interposição de recurso referente ao julgamento das propostas, à habilitação ou inabilitação de licitantes, à anulação ou revogação da licitação, observará o disposto no art. 165 da Lei nº 14.133, de 2021.

11.14. O prazo recursal é de 3 (três) dias úteis, contados da data de intimação ou de lavratura da ata.

11.15. Quando o recurso apresentado impugnar o julgamento das propostas ou o ato de habilitação ou inabilitação do licitante:

11.15.1. a intenção de recorrer deverá ser manifestada imediatamente, sob pena de preclusão;

11.15.2. o prazo para a manifestação da intenção de recorrer não será inferior a 10 (dez) minutos.

11.15.3. o prazo para apresentação das razões recursais será iniciado na data de intimação ou de lavratura da ata de habilitação ou inabilitação;

11.15.4. na hipótese de adoção da inversão de fases prevista no § 1º do art. 17 da Lei nº 14.133, de 2021, o prazo para apresentação das razões recursais será iniciado na data de intimação da ata de julgamento.

11.16. Os recursos deverão ser encaminhados em campo próprio do sistema.

11.17. O recurso será dirigido à autoridade que tiver editado o ato ou proferido a decisão recorrida, a qual poderá reconsiderar sua decisão no prazo de 3 (três) dias úteis, ou, nesse mesmo prazo, encaminhar recurso para a autoridade superior, a qual deverá proferir sua decisão no prazo de 10 (dez) dias úteis, contado do recebimento dos autos.

11.18. Os recursos interpostos fora do prazo não serão conhecidos.

11.19. O prazo para apresentação de contrarrazões ao recurso pelos demais licitantes será de 3 (três) dias úteis, contados da data da intimação pessoal ou da divulgação da interposição do recurso, assegurada a vista imediata dos elementos indispensáveis à defesa de seus interesses.

11.20. O recurso e o pedido de reconsideração terão efeito suspensivo do ato ou da decisão recorrida até que sobrevenha decisão final da autoridade competente.

11.21. O acolhimento do recurso invalida tão somente os atos insuscetíveis de aproveitamento.

11.22. Os autos do processo permanecerão com vista franqueada aos interessados, no endereço constante neste Edital.

11.23. Não serão conhecidos recursos interpostos fora do sistema eletrônico ou in-

Fls. 125Proc. Nº 131/2024Ass. [Assinatura]

tempestivamente.

12. IMPUGNAÇÃO AO EDITAL E DO PEDIDO DE ESCLARECIMENTO

12.13. Qualquer pessoa é parte legítima para impugnar este Edital por irregularidade na aplicação da Lei nº 14.133, de 2021, devendo protocolar o pedido até 3 (três) dias úteis antes da data da abertura do certame.

12.14. A resposta à impugnação ou ao pedido de esclarecimento será divulgado em sítio eletrônico oficial no prazo de até 3 (três) dias úteis, limitado ao último dia útil anterior à data da abertura do certame.

12.15. A impugnação e o pedido de esclarecimento deverão ser enviados exclusivamente por meio eletrônico, em campo próprio do Sistema Portal de Compras Públicas no endereço eletrônico www.portaldecompraspublicas.com.br.

12.16. As impugnações e pedidos de esclarecimentos não suspendem os prazos previstos no certame.

12.16.1. A concessão de efeito suspensivo à impugnação é medida excepcional e deverá ser motivada pelo agente de contratação, nos autos do processo de licitação.

13.4. Acolhida a impugnação, será definida e publicada nova data para a realização do certame.

13. INFRAÇÕES E SANÇÕES ADMINISTRATIVAS

13.13. Comete infração administrativa, nos termos da lei, o licitante que, com dolo ou culpa:

13.13.1. deixar de entregar a documentação exigida para o certame ou não entregar qualquer documento que tenha sido solicitado pelo/a pregoeiro/a durante o certame;

13.13.2. Salvo em decorrência de fato superveniente devidamente justificado, não mantiver a proposta em especial quando:

13.13.2.1. não enviar a proposta adequada ao último lance ofertado ou após a negociação;

13.13.2.2. recusar-se a enviar o detalhamento da proposta quando exigível;

13.13.2.3. pedir para ser desclassificado quando encerrada a etapa competitiva; ou

13.13.2.4. deixar de apresentar amostra;

13.13.2.5. apresentar proposta ou amostra em desacordo com as especificações do edital;

13.13.3. não celebrar o contrato ou não entregar a documentação exigida para a contratação, quando convocado dentro do prazo de validade de sua proposta;

13.13.3.1. recusar-se, sem justificativa, a assinar o contrato ou a ata de registro de preço, ou a aceitar ou retirar o instrumento equivalente no prazo estabelecido pela Administração;

13.13.4. apresentar declaração ou documentação falsa exigida para o certame ou prestar declaração falsa durante a licitação

13.13.5. fraudar a licitação

13.13.6. comportar-se de modo inidôneo ou cometer fraude de qualquer natureza, em especial quando:

13.13.6.1. agir em conluio ou em desconformidade com a lei;

13.13.6.2. induzir deliberadamente a erro no julgamento;

13.13.6.3. apresentar amostra falsificada ou deteriorada;

13.13.7. praticar atos ilícitos com vistas a frustrar os objetivos da licitação

13.13.8. praticar ato lesivo previsto no art. 5º da Lei n.º 12.846, de 2013.

13.14. Com fulcro na Lei nº 14.133, de 2021, a Administração poderá, garantida a pré- via defesa, aplicar aos licitantes e/ou adjudicatários as seguintes sanções, sem prejuízo das responsabilidades civil e criminal:

13.14.1. advertência;

13.14.2. multa;

13.14.3. impedimento de licitar e contratar e

13.14.4. declaração de inidoneidade para licitar ou contratar, enquanto

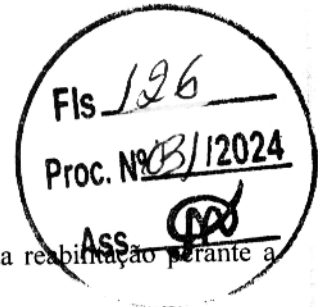

perdurarem os motivos determinantes da punição ou até que seja promovida sua reabilitação perante a própria autoridade que aplicou a penalidade.

13.15. Na aplicação das sanções serão considerados:

- 13.15.1. a natureza e a gravidade da infração cometida.
- 13.15.2. as peculiaridades do caso concreto
- 13.15.3. as circunstâncias agravantes ou atenuantes
- 13.15.4. os danos que dela provierem para a Administração Pública
- 13.15.5. a implantação ou o aperfeiçoamento de programa de integridade,

conforme normas e orientações dos órgãos de controle.

13.16. A multa será recolhida em percentual 5% incidente sobre o valor do contrato licitado, recolhida no prazo máximo de 30 (trinta) dias úteis, a contar da comunicação oficial.

13.16.1. Para as infrações previstas nos itens 0, 0 e 0, a multa será de 5% do valor do contrato licitado.

13.16.2. Para as infrações previstas nos itens 0, 0, 0, 0 e 0, a multa será de 15% do valor do contrato licitado.

13.17. As sanções de advertência, impedimento de licitar e contratar e declaração de inidoneidade para licitar ou contratar poderão ser aplicadas, cumulativamente ou não, à penalidade de multa.

13.18. Na aplicação da sanção de multa será facultada a defesa do interessado no prazo de 15 (quinze) dias úteis, contado da data de sua intimação.

13.19. A sanção de impedimento de licitar e contratar será aplicada ao responsável em decorrência das infrações administrativas relacionadas nos itens 0, 0 e 0, quando não se justificar a imposição de penalidade mais grave, e impedirá o responsável de licitar e contratar no âmbito da Administração Pública direta e indireta do ente federativo a qual pertencer o órgão ou entidade, pelo prazo máximo de 3 (três) anos.

13.20. Poderá ser aplicada ao responsável a sanção de declaração de inidoneidade para licitar ou contratar, em decorrência da prática das infrações dispostas nos itens 0, 0, 0, 0 e 0, bem como pelas infrações administrativas previstas nos itens 0, 0 e 0 que justifiquem a imposição de penalidade mais grave que a sanção de impedimento de licitar e contratar, cuja duração observará o prazo previsto no art. 156, §5º, da Lei n.º 14.133/2021.

13.21. A recusa injustificada do adjudicatário em assinar o contrato ou a ata de registro de preço, ou em aceitar ou retirar o instrumento equivalente no prazo estabelecido pela Administração, descrita no item 0, caracterizará o descumprimento total da obrigação assumida e o sujeitará às penalidades e à imediata perda da garantia de proposta em favor do órgão ou entidade promotora da licitação, nos termos do art. 45, §4º da LN SEGES/ME n.º 73, de 2022.

13.22. A apuração de responsabilidade relacionadas às sanções de impedimento de licitar e contratar e de declaração de inidoneidade para licitar ou contratar demandará a instauração de processo de responsabilização a ser conduzido por comissão composta por 2 (dois) ou mais servidores estáveis, que avaliará fatos e circunstâncias conhecidos e intimará o licitante ou o adjudicatário para, no prazo de 15 (quinze) dias úteis, contado da data de sua intimação, apresentar defesa escrita e especificar as provas que pretenda produzir.

13.23. Caberá recurso no prazo de 15 (quinze) dias úteis da aplicação das sanções de advertência, multa e impedimento de licitar e contratar, contado da data da intimação, o qual será dirigido à autoridade que tiver proferido a decisão recorrida, que, se não a reconsiderar no prazo de 5 (cinco) dias úteis, encaminhará o recurso com sua motivação à autoridade superior, que deverá proferir sua decisão no prazo máximo de 20 (vinte) dias úteis, contado do recebimento dos autos.

13.24. Caberá a apresentação de pedido de reconsideração da aplicação da sanção de declaração de inidoneidade para licitar ou contratar no prazo de 15 (quinze) dias úteis, contado da data da intimação, e decidido no prazo máximo de 20 (vinte) dias úteis, contado do seu recebimento.

13.25. O recurso e o pedido de reconsideração terão efeito suspensivo do ato ou da decisão recorrida até que sobrevenha decisão final da autoridade competente.

13.26. A aplicação das sanções previstas neste edital não exclui, em hipótese alguma, a obrigação de reparação integral dos danos causados.

14. DISPOSIÇÕES GERAIS

14.13. Será divulgada ata da sessão pública no sistema eletrônico.

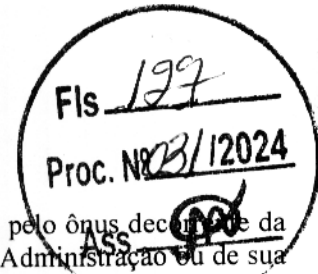

14.14. Caberá ao interessado acompanhar as operações, ficando responsável pelo ônus decorrente da perda do negócio diante da inobservância de quaisquer mensagens emitidas pela Administração ou de sua desconexão.

14.15. Não havendo expediente ou ocorrendo qualquer fato superveniente que impeça a realização do certame na data marcada, a sessão será automaticamente transferida para o primeiro dia útil subsequente, no mesmo horário anteriormente estabelecido, desde que não haja comunicação em contrário.

14.16. Os horários estabelecidos na divulgação deste procedimento e durante o envio de lances observarão o horário de Brasília/DF, inclusive para contagem de tempo e registro no Sistema e na documentação relativa ao procedimento.

14.17. A homologação do resultado desta licitação não implicará direito à contratação.

14.18. Os licitantes assumem todos os custos de preparação e apresentação de suas propostas e a Administração não será, em nenhum caso, responsável por esses custos, independentemente da condução ou do resultado do processo licitatório.

14.19. Na contagem dos prazos estabelecidos neste Edital e seus Anexos, excluir-se-á o dia do início e incluir-se-á o do vencimento. Só se iniciam e vencem os prazos em dias de expediente na Administração.

14.20. As normas disciplinadoras deste instrumento serão sempre interpretadas em favor da ampliação da disputa entre os interessados, desde que não comprometam o interesse da Administração, o princípio da isonomia, a finalidade e a segurança da contratação.

14.21. O desatendimento de exigências formais não essenciais não importará o afastamento do licitante, desde que seja possível o aproveitamento do ato, observados os princípios da isonomia e do interesse público.

14.22. Em caso de divergência entre disposições deste Edital e de seus anexos ou demais peças que compõem o processo, prevalecerá as deste Edital.

14.23. Fica eleito o foro da Comarca de Chapadinha/MA, para solucionar quaisquer questões oriundas deste procedimento.

14.24. O Edital e seus anexos estão disponíveis, na íntegra, no Portal Nacional de Contratações Públicas (PNCP) e endereços eletrônico www.chapadinha.ma.gov.br e-mail: cplchapadinha2021@gmail.com e Sistema do TCE no endereço eletrônico <https://apps.tce.ma.gov.br/sinc-site/contrata>, e também poderá ser lido e/ou obtido na Sede da Prefeitura Municipal de CHAPADINHA – MA, sito à Av. Presidente Vargas, nº 310, Centro, CEP: 65.500-000, CHAPADINHA/MA, nos dias úteis, no horário das 8 horas às 12 horas, mesmo endereço e período no qual os autos do processo administrativo permanecerão com vista franqueada aos interessados.

15. Integram este Edital, para todos os fins e efeitos, os anexos constantes no item 15 deste instrumento.

16. ANEXOS

16.1. Fazem parte do presente INSTRUMENTO, os seguintes anexos:

- 16.1.1. Anexo I - Modelo de Proposta.
- 16.1.2. Anexo II – Termo de Referência
- 16.1.3. Anexo III – Minuta de Ata de Registro de Preços
- 16.1.4. Anexo IV – Minuta do Contrato.

CHAPADINHA -MA, em 06 de Agosto de 2024.

LUCIANO DE SOUZA GOMES
Pregoeiro Municipal

gov.br

Documento assinado digitalmente
LUCIANO DE SOUZA GOMES
Data: 12/08/2024 17:06:02-0300
Verifique em <https://validar.iti.gov.br>



PREGÃO ELETRÔNICO Nº 031/2024-SRP

ANEXO I

MODELO DE PROPOSTA DE PREÇO



AO

PREGOEIRO DA PREFEITURA MUNICIPAL DE CHAPADINHA/MA

PREFEITURA MUNICIPAL CHAPADINHA/MA

Av. Presidente Vargas, nº 310, Centro, CHAPADINHA/MA.

Referente: PREGÃO ELETRÔNICO nº 031/2024-SRP

Senhor Pregoeiro,

Submetemos à apreciação de Vossas Senhorias, a nossa proposta relativa à contratação em epígrafe, assumindo inteira responsabilidade por quaisquer erros ou omissões que venham a ser verificados na preparação da mesma e declaramos ainda que, temos pleno conhecimento das condições em que se desenvolverão os trabalhos e concordamos com a totalidade das instruções e critérios de qualificação definidos no edital.

1. Proponente:

Razão Social CNPJ:

Endereço:

E-mail Oficial de comunicação:

| Tel:

Valor Total da Proposta: R\$......(.....)

PLANILHA DA PROPOSTA (ESPECIFICAÇÕES, QUANTITATIVOS E PREÇOS).

PLANILHA DE FORMAÇÃO DE PREÇOS

ITEM	DESCRIÇÃO	UNIDADE	QTD.	PREÇOS RS	
				UNTÁRIO	TOTAL
1.					

2. PRAZO DE VALIDADE DA PROPOSTA:

3. PRAZO DE ENTREGA DO OBJETO:

4. VALIDADE DO OBJETO:

5. PRAZO DE SUBSTITUIÇÃO/REPARO DO PRODUTO:

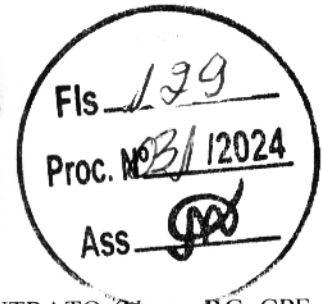

6. CONDIÇÕES DE PAGAMENTO:
7. DADOS BANCÁRIOS DA EMPRESA:
8. INFORMAÇÕES DO REPRESENTANTE QUE ASSINARÁ O CONTRATO (Nome, RG, CPF, Endereço).

(local e data)

(Nome e assinatura do responsável da empresa)



PREGÃO ELETRÔNICO Nº 031/2024-SRP

ANEXO II

TERMO DE REFERÊNCIA

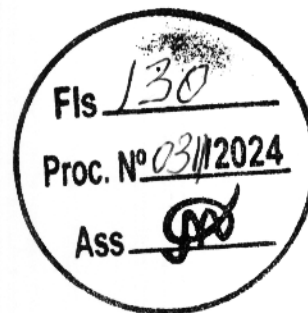
**01 - OBJETO:**

1.1 Registro de Preços para Aquisição Coletor Compactador de Lixo de interesse da Administração Pública de Chapadinha.

02 - JUSTIFICATIVA:

Visando uma melhor eficiência na coleta de lixo da zona urbana no Município de Chapadinha - MA se faz necessário a aquisição de um coletor compactador de lixo de carregamento traseiro; Caixa de carga com capacidade volumétrica de 15 m³ de lixo compactado para coleta de resíduos melhorando a coleta e o transporte de resíduos sólidos, dessa forma mantendo a cidade limpa. Buscando proporcionar à população de nosso município, melhores condições de higiene, tendo em vista ainda o aumento populacional ocorrido em nossa cidade (sede do município), aumentando assim a demanda dos serviços públicos oferecidos à população, principalmente nos trabalhos de coleta de lixo domiciliar. Considerando ainda que a aquisição que se pretende fazer será de grande utilidade e importância para o município, devido a sua funcionalidade e utilização, o que certamente irá diminuir custos tendo em vista que o equipamento que se pretende adquirir trata-se de um caminhão novo, equipado com compactador de lixo de 15m³, o que certamente beneficiará a cidade com a diminuição do consumo de combustível, tendo em vista a quantidade de viagens até o aterro sanitário, levando em consideração o tamanho do compactador de lixo pretendido. Justifica-se assim, a pretendida aquisição do equipamento o que certamente trará grandes benefícios para que a cidade seja organizada, proporcionando o bem-estar e maiores condições de higiene para a população da zona urbana beneficiada.

03 - ESPECIFICAÇÕES DO OBJETO:

ITEM	ESPECIFICAÇÃO	QTD
01	<p>COLETOR COMPACTADOR DE LIXO, Características:</p> <p>Caixa de Carga:</p> <ul style="list-style-type: none">• Caixa de carga com capacidade de 15m³;• Caixa de carga moldada com cantos arredondados (o que facilita a limpeza) e com laterais lisas, de formato elíptico, sem emendas, em chapa única de aço (em uma única chapa de aço), com espessura de 4,76mm (# 3/16") em aço ASTM A36;• Chassi e assoalho da caixa de carga, totalmente apoiado sobre as longarinas e travessas (sem emendas) da estrutura, com sistema de travamento em mão francesa; Longarinas fabricadas em chapa de aço, com espessura de 6,35mm.• Internamente, o chassi da caixa de carga, possui reforço interno em chapa de aço de com espessura de 4,76mm (#3/16");• Saia traseira, fabricada em chapa de aço, com espessura de 6,35mm (# ¼) em aço SAC 350;• Teto fabricado em chapa de aço com espessura de 3,42mm (# 10) em aço ASTM A36;• Trilho do escudo ejetor, fabricado em chapa de aço, com espessura de 6,35mm (# ¼) em aço ASTM A36 e treliçado internamente;	02



- Assoalho, fabricado em chapa de aço, com espessura de 4,76mm (#3/16") em aço ASTM A36;
- Lanternas de sinalização na lateral inferior.
- Caixa de carga, dotada de chapa lateral com função anti- esguicho;

Tampa Trasera:

- Compartimento de carga traseiro com capacidade volumétrica de 2,20m³;
- Bacia de carga em chapa, com espessura de 6,35mm (#1/4") em aço SAC 350;
- Laterais inferiores superiores internas, fabricadas em chapa de aço, com espessura de 4,76mm (# 3/16") em aço SAC 350;
- Trilho da placa transportadora, fabricado em chapa de aço, com espessura de 6,35mm (# 1/4") em aço ASTM A36;
- Dotada de todas exigências do CONTRAN; tais como: Lanternas de sinalização traseira, luz de freio, farolete e luz de ré, com lâmpada em LED, acomodadas em suporte com proteção metálica e sinalizador intermitente rotativo em LED "GIROFLEX" com proteção metálica;
- O compartimento de carga traseiro é dotado de Iluminação para trabalhos noturnos – (Luz para iluminação da boca de carga com lâmpadas em LED);
- Dotada de calha intermediária para captação de chorume, localizado entre a tampa traseira e a caixa de carga, com capacidade de 150 (cento e cinquenta) litros;
- Dotada de sistema de travamento e destravamento MANUAL (Tipo Rosca – De Série) ou AUTOMÁTICO (Automático – Opcional);
- O sistema de levantamento é realizado através de 02 (dois) cilindros hidráulicos, localizados um de cada lado; com hastes cromadas e sistema sem suspiro, dotado de trava de segurança para manutenção;
- Tampa traseira dotada de vedação com borracha tipo "C", compreendendo a face inferior e lateral até o mancal do cilindro de levantamento da tampa;

Sistema de Compactação:

O Sistema de Compactação é realizado através de duas placas, uma compactadora acionada por dois cilindros hidráulicos de Ø4" de diâmetro e uma placa transportadora acionada por dois cilindros hidráulicos invertidos de 4" com amortecimento na descida;

O ciclo de compactação é realizado em quatro fases com alavancas de acionamento;

Comando hidráulico traseiro com destrave automático;

Face da placa compactadora e transportadora são fabricada em chapa de aço de alta resistência, com espessura de 4,76mm (# 3/16") em aço ASTM A36; Placa transportadora, dotada de guias articuladas, com patins fabricados em polímero de alta durabilidade e resistência (UHMW), auto lubrificante, de fácil manutenção e reposição, garantindo movimentação suave e silenciosa;

Pinos e buchas das articulações fabricados em Aço SAE 4140, temperados por indução;

Equipado com Bomba Hidráulica de engrenagens;

Aceleração automática acionada por pressostato (funcionamento de acordo com a parametrização de cada fabricante de chassis).

Mangueiras de hidráulicas de alta pressão;

Sistema de Descarga:

- Sistema de descarga é realizado através de escudo ejetor, fabricado em chapa de aço, acionado por cilindro hidráulico telescópico de dupla ação, com hastes cromadas;
- Comando hidráulico dianteiro dotado de sistema de Compactação Inteligente (DRIFT VALVE), a compactação dos resíduos é homogênea até a completa carga da caixa;
- Reservatório de óleo hidráulico com capacidade de 160 (cento e sessenta) litros; com filtro de sucção, visor de nível acoplado e filtro de retorno tipo micrométrico;

Fls. 132Proc. Nº 13/12024Ass. [Assinatura]

- Estribo traseiro fabricado em chapa de aço anti-derrapante com pontas arredondadas e corrimãos laterais e central para transporte de garis.
- Sistema de comunicação luminosa entre Garis e Motorista;
- Paralamas com para barros de borrachas;
- Suporte para acomodação de pás e vassouras na lateral da tampa traseira;
- Dispositivos de segurança e avisos para perfeita utilização do equipamento, e aplicação de adesivos refletivos conforme norma vigente;
- Equipado com barras laterais de segurança, de acordo com a norma vigente (protetor lateral de segurança);
- Pintura: limpeza prévia de superfície com aplicação de fundo (primer) anti-oxidante e aplicação de tinta PU na cor a ser determinada pelo cliente;

04 - DAS OBRIGAÇÕES

4.1 - DA CONTRATANTE

4.1.1 - Prestar as informações e os esclarecimentos que venham a ser solicitadas pela CONTRATADA;

4.1.2 - Exercer a fiscalização da entrega dos produtos, por servidor ou comissão, especialmente designados pelas secretarias contratantes;

4.1.3 - Rejeitar, no todo ou em parte, os produtos que a contratada entregar fora das especificações do edital;

4.1.4 - Comunicar à contratada após apresentação da Nota fiscal, o aceite do servidor responsável pelo recebimento dos produtos adquiridos;

4.1.5 - Efetuar o pagamento da contratada no prazo determinado no Edital e em seus anexos, inclusive, no contrato;

4.1.6 - Fiscalizar a execução do contrato, aplicando as sanções cabíveis, quando for o caso;

4.1.7 - Notificar, por escrito à CONTRATADA, ocorrência de eventuais imperfeições no curso da execução do objeto, fixando prazo para a sua correção;

4.1.8 - Proporcionar todas as facilidades para que a licitante vencedora possa proceder à entrega dos produtos dentro do estabelecido neste Termo de Referência.

4.2 - DA CONTRATADA

4.2.1 - Proceder a entrega do equipamentos adjudicados, de conformidade com o quantitativo e as especificações constantes do item 3 do presente Termo de Referência e da sua proposta comercial;

4.2.2 - Providenciar a troca imediata, às suas expensas, do produto entregue com validade vencida, defeitos de fabricação e que não correspondam às especificações solicitadas;

4.2.3 - Responsabilizar-se pelos danos causados diretamente à Administração ou a terceiros, decorrente de sua culpa ou dolo durante o período de entrega dos equipamentos, não implicando corresponsabilidade do Poder Público ou de seus agentes ou prepostos;

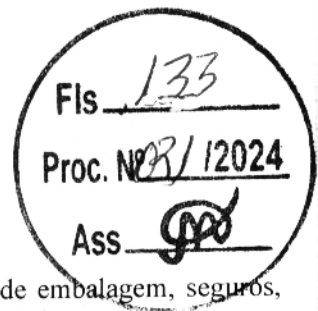

4.2.4 - Manter inalterados os preços e condições propostas;

4.2.5 - Responder por todos os ônus decorrentes do transporte de embalagem, seguros, taxas, fretes e demais encargos que venham incidir na entrega do produto;

4.2.6 - Lançar na nota fiscal as especificações do material, de modo idêntico àquelas constantes do objeto deste Projeto Básico;

4.2.7 - Não transferir a terceiros, total ou parcial, o fornecimento do material sem a prévia e expressa anuência da Contratante;

4.2.8 - Orientar tecnicamente os responsáveis pela operação dos materiais, fornecendo os esclarecimentos necessários ao seu perfeito funcionamento;

4.2.9 - Comunicar à Administração, no prazo máximo de 24 (vinte e quatro) horas que antecede a data da entrega, os motivos que impossibilitem o cumprimento do prazo previsto, com a devida comprovação;

4.2.10 - Responsabiliza-se pelas despesas dos tributos, encargos trabalhistas, previdenciários, fiscais, comerciais, taxas, fretes, seguros, deslocamento de pessoal, prestação de garantia e quaisquer outras que incidam ou venham a incidir na execução do contrato.

05 – DA ENTREGA:

5.1 - A entrega deverá ser realizada perante o Fiscal do Contrato, designado pela CONTRATANTE para tal fim, que adotará os seguintes procedimentos:

a) **Provisoriamente:** de posse dos documentos apresentados pela CONTRATADA e de uma via do contrato e da proposta respectiva, receberá os bens para verificação de especificações, quantidade, qualidade, prazos, preços, embalagens e outros dados pertinentes e, encontrando irregularidade, fixará prazo para correção pela CONTRATADA, mediante retirada do equipamento, ou aprovando, receberá provisoriamente os bens, mediante recibo;

b) **Definitivamente:** após recebimento provisório, verificação da integridade e realização de testes de funcionamento, se for o caso, e sendo aprovados, nos exatos termos do Termo de Referência e da proposta vencedora, será efetivado o recebimento definitivo.

5.2 - Em caso de irregularidade não sanada pela CONTRATADA, a Comissão de Recebimento reduzirá a termo os fatos ocorridos e encaminhará à CONTRATANTE para aplicação de penalidades;

5.3 - Os custos da substituição dos itens rejeitados correrão exclusivamente à conta da Contratada;

5.4 - Na eventualidade de um dos itens do objeto não esteja mais disponível no mercado, a CONTRATADA deve substituir por um com a mesma qualidade e especificação técnica do produto fora de linha ou superior.

06 – PRAZO E LOCAL DE ENTREGA:



6.1 – A entrega do Equipamento, deve ser feita na sede da Prefeitura Municipal de Chapadinho/MA, Av. Presidente Vargas, nº 310 – Centro Chapadinho/MA, CEP 65.500-000, **no prazo máximo de 30 (trinta) dias ou em conformidade com o prazo mencionado na ordem de fornecimento.**

6.2 - Contados da data do recebimento da ORDEM DE FORNECIMENTO, salvo se houver pedido formal de prorrogação deste, devidamente justificado pelo licitante/contratado e acatado pela **PREFEITURA.**

6.3. O Equipamento Permanente objeto desta licitação deverá ser entregue conforme for solicitado.

6.4. A PREFEITURA terá o prazo de até 05 (cinco) dias para aceitar os equipamentos fornecidos pela CONTRATADA, sendo que o Equipamento Permanente deste termo será recebido da seguinte forma:

- a) Provisoriamente, para efeito de posterior verificação da conformidade dos mesmos com a especificação;
- b) Definitivamente, após a verificação da qualidade e quantidade e consequente aceitação, quando a nota fiscal será atestada e remetida para pagamento;
- c) Rejeitado, quando em desacordo com o estabelecido no Edital, proposta de preços da empresa e demais anexos do edital.

6.5 - O Veículo/Equipamento Permanente entregue em desacordo com o estipulado neste instrumento e na proposta do adjudicatário será rejeitado parcialmente ou totalmente, conforme o caso.

6.6 - Quanto a problemas de qualidade do(s) item(ns) licitado(s), a licitante notificada pela PREFEITURA será responsável pela troca do equipamento que apresentar problemas, observando o prazo Máximo de 02 (dois) dias úteis;

6.7 - A marca do equipamentos/implemento cotado não poderá ser substituída no decorrer do contrato, sem a solicitação prévia da contratada e autorização desta prefeitura, mesmo que sejam por equipamento de qualidades equivalentes.

6.8 - O transporte e a descarga do(s) equipamento(s) correrão por conta da CONTRATADA, sem qualquer custo adicional a Prefeitura.

07 - DO PAGAMENTO:

7.1 - O pagamento será feito pela Prefeitura Municipal de Chapadinho, em moeda corrente nacional, mediante Transferência Bancária Eletrônica, direto na Conta da Contratada e ocorrerá até no máximo de 30 (trinta) dias após a data do recebimento definitivo do material solicitado na etapa, mediante a apresentação da competente Nota Fiscal ou Fatura;

7.1.1 - A CONTRATADA deverá protocolar na sede desta Prefeitura a solicitação de pagamento, assinada e carimbada pelo representante legal da empresa em papel timbrado, contendo o nº do processo licitatório, as informações para crédito em conta corrente como: nome e número do Banco, nome e número da Agência e número da conta, anexando a Nota Fiscal devidamente atesta, emitida sem rasura, em letra bem legível, juntamente com cópia do contrato, cópia da nota de empenho como também as demais certidões atualizadas: Certificado de Regularidade de Situação do Fundo de Garantia do Tempo de Serviço - FGTS, Certidão de Débitos Trabalhistas – CNDT, Certidão Negativa de Débito junto à Previdência Social - CND, Certidão Conjunta Negativa de Débitos Relativos a Tributos Federais e à Dívida Ativa da União, expedida por órgãos da Secretaria da Receita Federal do Brasil e da Procuradoria Geral da Fazenda Nacional, e certidões negativas de débitos expedidas por órgãos das Secretarias de Fazenda do Estado e do Município.

7.2 - Como condição para Administração efetuar o pagamento, a licitante vencedora deverá manter as mesmas condições de habilitação;



7.3 - O recebimento não exclui a responsabilidade da Contratada pelo perfeito desempenho do material fornecido, cabendo-lhe sanar quaisquer irregularidades detectadas quando da utilização do referido material;

7.4 - A nota fiscal/fatura deverá ser emitida pela própria Contratada, obrigatoriamente com o número de inscrição no CNPJ com que foi cadastrado no departamento de cadastro de fornecedores da Prefeitura Municipal de Chapadinho, constante ainda da Nota de Empenho e do Contrato, não se admitindo notas fiscais/faturas emitidas com outro CNPJ, mesmo de filiais ou da matriz.

8. DA VIGÊNCIA, ACRÉSCIMOS E SUPRESSÕES

8.1. A vigência dos contratos decorrentes do Sistema de Registro de Preços obedecerá ao disposto art. 82, inciso V, da Lei nº 14.133/2021 e art. 11 do Decreto nº 11.462/2023.

8.2. Os contratos decorrentes do Sistema de Registro de Preços poderão ser alterados, observando o disposto no art. 82, inciso V, da Lei nº 14.133/2021.

8.3. A licitante estará obrigada a fornecer quantitativos superiores àqueles contratados, em função do direito de acréscimo de até 25% (vinte e cinco por cento) de acordo com a Lei nº 14.133/2021.

8.4. A supressão dos equipamentos poderá ser total ou parcial, a critério da Administração.

9. DOS REAJUSTES DE PREÇOS

9.1. Os preços manter-se-ão inalterados pelo período de duração do contrato, admitida a revisão no caso de desequilíbrio da equação econômico-financeira inicial deste instrumento a partir de determinação estatal, cabendo-lhe no máximo o repasse do percentual determinado.

9.2. Durante o período de execução do contrato os preços não serão reajustados, ressalvada a superveniência de normas federais aplicáveis à espécie.

9.3. A contratada tem direito ao equilíbrio econômico-financeiro do contrato, procedendo-se à revisão do mesmo a qualquer tempo, desde que ocorra fato imprevisível ou previsível, porém com consequências incalculáveis, que onere ou desonere excessivamente as obrigações pactuadas no presente instrumento;

9.4. A contratada, quando for o caso, deverá formular à administração requerimento para a revisão dos preços contratados, comprovando a ocorrência de fato imprevisível ou previsível, porém com consequências incalculáveis, que tenha onerado excessivamente as obrigações contraídas por ela.

9.5. Os preços que sofrerem revisão não poderão ultrapassar os preços praticados no mercado, mantendo-se a diferença percentual apurada entre o valor originalmente da proposta e aquele vigente no mercado à época da licitação.

9.6. Caso o preço contratado seja superior à média dos preços de mercado, a PREFEITURA solicitará ao fornecedor/consignatária, mediante correspondência, redução do preço de forma a adequá-lo ao praticado no mercado.

9.7. A qualquer tempo, o preço contratado poderá ser revisto em decorrência de eventual redução daqueles existentes no mercado, cabendo a prefeitura municipal convocar o segundo colocado para negociar o novo valor.

9.7.1. Caso o Fornecedor contratado se recuse a baixar os seus preços, a Prefeitura Municipal poderá liberar o fornecedor do compromisso assumido, uma vez frustrada a negociação e convocar os demais fornecedores visando a igual oportunidade de negociação.

- Termo de Referência Aprovado.



PREGÃO ELETRÔNICO Nº 031/2024-SRP

ANEXO III

MINUTA DA ATA DE REGISTRO DE PREÇOS

PROCESSO ADM. Nº 3849/2024

O(A)..... (órgão ou entidade pública que gerenciará a ata de registro de preços), com sede no(a), na cidade de, inscrito(a) no CNPJ/MF sob o nº, neste ato representado(a) pelo(a) (cargo e nome), nomeado(a) pela Portaria nº de de de 202...., portador da matrícula funcional nº, considerando o julgamento da licitação na modalidade de pregão, na forma eletrônica, para REGISTRO DE PREÇOS nº/202...., publicada no de/...../202. . . , processo administrativo nº, RESOLVE registrar os preços da(s) empresa(s) indicada(s) e qualifica- da(s) nesta ATA, de acordo com a classificação por ela(s) alcançada(s), atendendo as condições previstas no Edital de licitação, sujeitando-se as partes às normas constantes na Lei nº 14.133, de 1º de abril de 2021, no Decreto nº 11.462, de 31 de março de 2023, e em conformidade com as disposições a seguir:

1. OBJETO:

1.1. A presente Ata tem por objeto o registro de preços para a eventual contratação de, especificado(s) no(s) item(ns)..... do.....Projeto Técnico, anexo do edital de Licitação nº 031/2024-SRP, que é parte integrante desta Ata, assim como as propostas cujos preços tenham sido registrados, independentemente de transcrição.

2. PREÇOS, ESPECIFICAÇÕES E QUANTITATIVOS

2.1. O preço registrado, as especificações do objeto, as quantidades mínimas e máximas de cada item, fornecedor(es) e as demais condições ofertadas na(s) proposta(s) são as que seguem:

Nome empresarial:							
CNPJ nº:							
Endereço:							
(DDD) Telefone: _____ (DDD) Fax: _____							
E-mail:							
Representante legal:							
CPF nº:							
Item	Especificação	Unid.	Marca/ Modelo(se for o caso)	Quant.	P. Unitário gistrado (R\$)	Re-P.	Total Regis- trado (R\$)

3. ÓRGÃO(S) GERENCIADOR E PARTICIPANTE(S)

- 3.1. O órgão gerenciador será a Secretaria Municipal de _____.
- 3.2. Órgãos e entidades públicas participantes do registro de preços: _____.

4. ADESÃO À ATA DE REGISTRO DE PREÇOS

4.1. Não será admitida a adesão à ata de registro de preços decorrente desta licitação, na condição de não

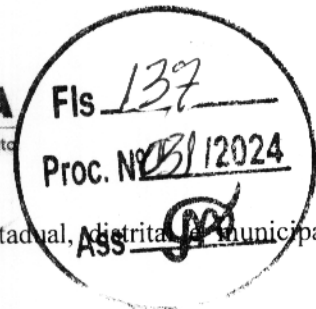

participantes a órgãos e entidades da Administração Pública federal, estadual, ~~Distrito~~ municipal, conforme vedação estabelecida no § 3º do art. 86 da Lei nº 14.133/2021.

5. VALIDADE, FORMALIZAÇÃO DA ATA DE REGISTRO DE PREÇOS E CADASTRO RESERVA

5.1. A validade da Ata de Registro de Preços será de 1 (um) ano, contado a partir do primeiro dia útil subsequente à data de divulgação no PNCP, podendo ser prorrogada por igual período, mediante a anuência do fornecedor, desde que comprovado o preço vantajoso.

5.1.1. O contrato decorrente da ata de registro de preços terá sua vigência estabelecida no próprio instrumento contratual e observará no momento da contratação e a cada exercício financeiro a disponibilidade de créditos orçamentários, bem como a previsão no plano plurianual, quando ultrapassar 1 (um) exercício financeiro.

5.1.2. Na formalização do contrato ou do instrumento substituto deverá haver a indicação da disponibilidade dos créditos orçamentários respectivos.

5.2. A contratação com os fornecedores registrados na ata será formalizada pelo órgão ou pela entidade interessada por intermédio de instrumento contratual, emissão de nota de empenho de despesa, autorização de compra ou outro instrumento hábil, conforme o art. 95 da Lei nº 14.133, de 2021.

5.2.1. O instrumento contratual de que trata o item 5.2. deverá ser assinado no prazo de validade da ata de registro de preços.

5.3. Os contratos decorrentes do sistema de registro de preços poderão ser alterados, observado o art. 124 da Lei nº 14.133, de 2021.

5.4. Após a homologação da licitação, deverão ser observadas as seguintes condições para formalização da ata de registro de preços:

5.4.1. Serão registrados na ata os preços

5.4.2. Será incluído na ata, na forma de anexo, o registro dos licitantes ou dos fornecedores que:

5.4.2.1. Mantiverem sua proposta original.

5.4.3. Será respeitada, nas contratações, a ordem de classificação dos licitantes ou dos fornecedores registrados na ata.

5.5. O registro a que se refere o item 5.4.2 tem por objetivo a formação de cadastro de reserva para o caso de impossibilidade de atendimento pelo signatário da ata.

5.6. Para fins da ordem de classificação, os licitantes ou fornecedores que aceitarem reduzir suas propostas para o preço do adjudicatário antecederão aqueles que mantiverem sua proposta original.

5.7. A habilitação dos licitantes que comporão o cadastro de reserva a que se refere o item 0 somente será efetuada quando houver necessidade de contratação dos licitantes remanescentes, nas seguintes hipóteses:

5.7.1. Quando o licitante vencedor não assinar a ata de registro de preços, no prazo e nas condições estabelecidos no edital; e

5.7.2. Quando houver o cancelamento do registro do licitante ou do registro de preços nas hipóteses previstas no item 7.1.3.

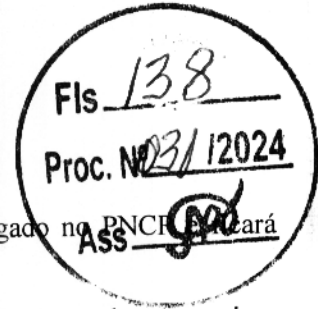

5.8. O preço registrado com indicação dos licitantes e fornecedores será divulgado no PNCF e disponibilizado durante a vigência da ata de registro de preços.

5.9. Após a homologação da licitação, o licitante mais bem classificado, será convocado para assinar a ata de registro de preços, no prazo e nas condições estabelecidos no edital de licitação, sob pena de decair o direito, sem prejuízo das sanções previstas na Lei nº 14.133, de 2021.

5.9.1. O prazo de convocação poderá ser prorrogado 1 (uma) vez, por igual período, mediante solicitação do licitante ou fornecedor convocado, desde que apresentada dentro do prazo, devidamente justificada, e que a justificativa seja aceita pela Administração.

5.10. A ata de registro de preços poderá ser assinada por meio de assinatura digital e disponibilizada no ambiente de acesso público.

5.11. Quando o convocado não assinar a ata de registro de preços no prazo e nas condições estabelecidos no edital, e observando o item 5.7 e subitens, fica facultado à Administração convocar os licitantes remanescentes do cadastro de reserva, na ordem de classificação, para fazê-lo em igual prazo e nas condições propostas pelo primeiro classificado.

5.12. Na hipótese de nenhum dos licitantes que trata o item 5.4.2.1, aceitar a contratação nos termos do item anterior, a Administração, observados o valor estimado e sua eventual atualização nos termos do edital, poderá:

5.12.1. Convocar para negociação os demais licitantes ou fornecedores remanescentes cujos preços foram registrados sem redução, observada a ordem de classificação, com vistas à obtenção de preço melhor, mesmo que acima do preço do adjudicatário; ou

5.12.2. Adjudicar e firmar o contrato nas condições ofertadas pelos licitantes ou fornecedores remanescentes, atendida a ordem classificatória, quando frustrada a negociação de melhor condição.

5.13. A existência de preços registrados implicará compromisso de fornecimento nas condições estabelecidas, mas não obrigará a Administração a contratar, facultada a realização de licitação específica para a aquisição pretendida, desde que devidamente justificada.

6. ALTERAÇÃO OU ATUALIZAÇÃO DOS PREÇOS REGISTRADOS

6.1. Os preços registrados poderão ser alterados ou atualizados em decorrência de eventual redução dos preços praticados no mercado ou de fato que eleve o custo dos bens registrados, nas seguintes situações:

6.1.1. Em caso de força maior, caso fortuito ou fato do príncipe ou em decorrência de fatos imprevisíveis ou previsíveis de consequências incalculáveis, que inviabilizem a execução da ata tal como pactuada, nos termos da alínea "d" do inciso II do caput do art. 124 da Lei nº 14.133, de 2021;

6.1.2. Em caso de criação, alteração ou extinção de quaisquer tributos ou encargos legais ou a superveniência de disposições legais, com comprovada repercussão sobre os preços registrados;

6.1.3. Na hipótese de previsão no edital cláusula de reajustamento ou repactuação sobre os preços registrados, nos termos da Lei nº 14.133, de 2021.

6.1.3.1. No caso do reajustamento, deverá ser respeitada a contagem da anualidade e o índice previstos para a contratação;

6.1.3.2. No caso da repactuação, poderá ser a pedido do interessado, conforme critérios definidos para a contratação.

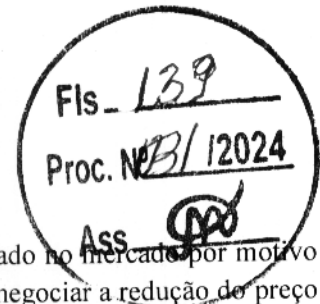

7. NEGOCIAÇÃO DE PREÇOS REGISTRADOS

7.1. Na hipótese de o preço registrado tornar-se superior ao preço praticado no mercado por motivo superveniente, o órgão ou entidade gerenciadora convocará o fornecedor para negociar a redução do preço registrado.

7.1.1. Caso não aceite reduzir seu preço aos valores praticados pelo mercado, o fornecedor será liberado do compromisso assumido quanto ao item registrado, sem aplicação de penalidades administrativas.

7.1.2. Na hipótese prevista no item anterior, o gerenciador convocará os fornecedores do cadastro de reserva, na ordem de classificação, para verificar se aceitam reduzir seus preços aos valores de mercado e não convocará os licitantes ou fornecedores que tiveram seu registro cancelado.

7.1.3. Se não obtiver êxito nas negociações, o órgão ou entidade gerenciadora procederá ao cancelamento da ata de registro de preços, adotando as medidas cabíveis para obtenção de contratação mais vantajosa.

7.1.4. Na hipótese de redução do preço registrado, o gerenciador comunicará aos órgãos e às entidades que tiverem firmado contratos decorrentes da ata de registro de preços para que avaliem a conveniência e a oportunidade de diligenciar negociação com vistas à alteração contratual, observado o disposto no art. 124 da Lei nº 14.133, de 2021.

7.2. Na hipótese de o preço de mercado tornar-se superior ao preço registrado e o fornecedor não poder cumprir as obrigações estabelecidas na ata, será facultado ao fornecedor requerer ao gerenciador a alteração do preço registrado, mediante comprovação de fato superveniente que supostamente o impossibilite de cumprir o compromisso.

7.2.1. Neste caso, o fornecedor encaminhará, juntamente com o pedido de alteração, a documentação comprobatória ou à planilha de custos que demonstre a inviabilidade do preço registrado em relação às condições inicialmente pactuadas.

7.2.2. Na hipótese de não comprovação da existência de fato superveniente que inviabilize o preço registrado, o pedido será indeferido pelo órgão ou entidade gerenciadora e o fornecedor deverá cumprir as obrigações estabelecidas na ata, sob pena de cancelamento do seu registro, nos termos do item 0, sem prejuízo das sanções previstas na Lei nº 14.133, de 2021, e na legislação aplicável.

7.2.3. Na hipótese de cancelamento do registro do fornecedor, nos termos do item anterior, o gerenciador convocará os fornecedores do cadastro de reserva, na ordem de classificação, para verificar se aceitam manter seus preços registrados, observado o disposto no item 5.7.

7.2.4. Se não obtiver êxito nas negociações, o órgão ou entidade gerenciadora procederá ao cancelamento da ata de registro de preços, nos termos do item 0, e adotará as medidas cabíveis para a obtenção da contratação mais vantajosa.

7.2.5. Na hipótese de comprovação da majoração do preço de mercado que inviabilize o preço registrado, conforme previsto no item 0 e no item 0, o órgão ou entidade gerenciadora atualizará o preço registrado, de acordo com a realidade dos valores praticados pelo mercado.

7.2.6. O órgão ou entidade gerenciadora comunicará aos órgãos e às entidades que tiverem firmado contratos decorrentes da ata de registro de preços sobre a efetiva alteração do preço registrado, para que avaliem a necessidade de alteração contratual, observado o disposto no art. 124 da Lei nº 14.133, de 2021.

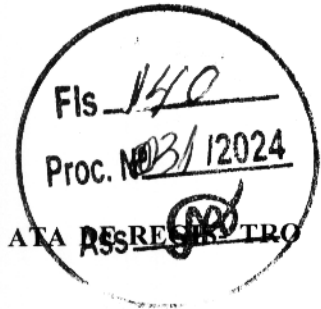

8. REMANEJAMENTO DAS QUANTIDADES REGISTRADAS NA ATA DE REGISTRO DE PREÇOS

8.1. As quantidades previstas para os itens com preços registrados nas atas de registro de preços poderão ser remanejadas pelo órgão ou entidade gerenciadora entre os órgãos ou as entidades participantes e não participantes do registro de preços.

8.2. O remanejamento somente poderá ser feito:

8.2.1. De órgão ou entidade participante para órgão ou entidade participante; ou

8.2.2. De órgão ou entidade participante para órgão ou entidade não participante.

8.3. O órgão ou entidade gerenciadora que tiver estimado as quantidades que pretende contratar será considerado participante para efeito do remanejamento.

8.4. Na hipótese de remanejamento de órgão ou entidade participante para órgão ou entidade não participante, serão observados os limites previstos no art. 32 do Decreto nº 11.462, de 2023.

8.5. Competirá ao órgão ou à entidade gerenciadora autorizar o remanejamento solicitado, com a redução do quantitativo inicialmente informado pelo órgão ou pela entidade participante, desde que haja prévia anuência do órgão ou da entidade que sofrer redução dos quantitativos informados.

8.6. Caso o remanejamento seja feito entre órgãos ou entidades dos Estados, do Distrito Federal ou de Municípios distintos, caberá ao fornecedor beneficiário da ata de registro de preços, observadas as condições nela estabelecidas, optar pela aceitação ou não do fornecimento decorrente do remanejamento dos itens.

8.7. Na hipótese da compra centralizada, não havendo indicação pelo órgão ou pela entidade gerenciadora, dos quantitativos dos participantes da compra centralizada, nos termos do item 0, a distribuição das quantidades para a execução descentralizada será por meio do remanejamento.

9. CANCELAMENTO DO REGISTRO DO LICITANTE VENCEDOR E DOS PREÇOS REGISTRADOS

9.1. O registro do fornecedor será cancelado pelo gerenciador, quando o fornecedor:

9.1.2. Descumprir as condições da ata de registro de preços, sem motivo justificado;

9.1.2. Não retirar a nota de empenho, ou instrumento equivalente, no prazo estabelecido pela Administração sem justificativa razoável;

9.1.3. Não aceitar manter seu preço registrado, na hipótese prevista no artigo 27, § 2º, do Decreto nº 11.462, de 2023; ou

9.1.4. Sofrer sanção prevista nos incisos III ou IV do caput do art. 156 da Lei nº 14.133, de 2021.

9.1.4.1. Na hipótese de aplicação de sanção prevista nos incisos III ou IV do caput do art. 156 da Lei nº 14.133, de 2021, caso a penalidade aplicada ao fornecedor não ultrapasse o prazo de vigência da ata de registro de preços, poderá o órgão ou a entidade gerenciadora, mediante decisão fundamentada, decidir pela manutenção do registro de preços, vedadas contratações derivadas da ata enquanto perdurarem os efeitos da sanção.

9.2. O cancelamento de registros nas hipóteses previstas no item 0 será formalizado por despacho do órgão ou da entidade gerenciadora, garantidos os princípios do contraditório e da ampla defesa.

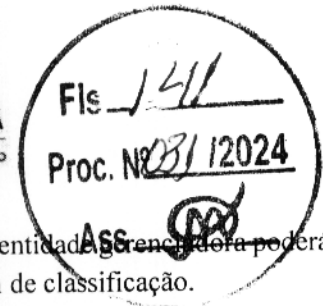

9.3. Na hipótese de cancelamento do registro do fornecedor, o órgão ou a entidade gerenciadora poderá convocar os licitantes que compõem o cadastro de reserva, observada a ordem de classificação.

9.4. O cancelamento dos preços registrados poderá ser realizado pelo gerenciador, em determinada ata de registro de preços, total ou parcialmente, nas seguintes hipóteses, desde que devidamente comprovadas e justificadas:

9.4.1. Por razão de interesse público;

9.4.2. A pedido do fornecedor, decorrente de caso fortuito ou força maior; ou

9.4.3. Se não houver êxito nas negociações, nas hipóteses em que o preço de mercado tornar-se superior ou inferior ao preço registrado, nos termos do artigos 26, § 3º e 27, § 4º, ambos do Decreto nº 11.462, de 2023.

10. PENALIDADES

10.1. O descumprimento da Ata de Registro de Preços ensejará aplicação das penalidades estabelecidas no edital.

10.1.1. As sanções também se aplicam aos integrantes do cadastro de reserva no registro de preços que, convocados, não honrarem o compromisso assumido injustificadamente após terem assinado a ata.

10.2. É da competência do gerenciador a aplicação das penalidades decorrentes do descumprimento do pactuado nesta ata de registro de preço (art. 7º, inc. XIV, do Decreto nº 11.462, de 2023), exceto nas hipóteses em que o descumprimento disser respeito às contratações dos órgãos ou entidade participante, caso no qual caberá ao respectivo órgão participante a aplicação da penalidade (art. 8º, inc. IX, do Decreto nº 11.462, de 2023).

10.3. O órgão ou entidade participante deverá comunicar ao órgão gerenciador qualquer das ocorrências previstas no item 9.1, dada a necessidade de instauração de procedimento para cancelamento do registro do fornecedor.

11. CONDIÇÕES GERAIS

11.1. As condições gerais de execução do objeto, tais como os prazos para entrega e recebimento, as obrigações da Administração e do fornecedor registrado, penalidades e demais condições do ajuste, encontram-se definidos neste edital.

12. DO FORO

12.1 Fica eleito o Foro do Município de Chapadinho, Estado do Maranhão, para dirimir as questões que possam advir do presente compromisso.

Para firmeza e validade do pactuado, a presente Ata foi lavrada em (....) vias de igual teor, que, depois de lida e achada em ordem, vai assinada pelas partes e encaminhada cópia aos demais órgãos participantes (se houver).

CHAPADINHA/MA, __de _____ de 2024

SECRETARIA DE
LICITAÇÃO
E COMPRAS



PREFEITURA MUNICIPAL
CHAPADINHA
Compromisso e Desenvolvimento

SECRETÁRIO MUNICIPAL DE XXXXXXXX
PORT.: XXXXX

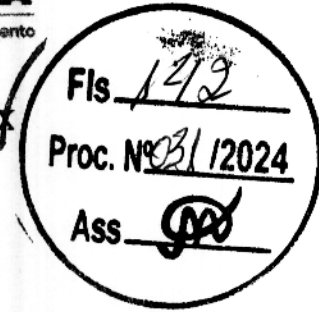

DETENTORA DO REGISTRO:

.....
CNPJ nº:
Nome Cargo : R.G. :

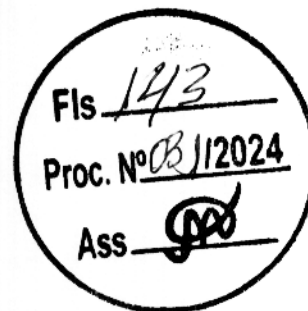

PREGÃO ELETRÔNICO Nº 031/2024-SRP

ANEXO IV

MINUTA DE CONTRATO

CONTRATO ADMINISTRATIVO Nº _____ /2024 PREGÃO ELETRÔNICO Nº 031/2024-SRP

PROCESSO ADMINISTRATIVO Nº 3849/2024

Termo de Contrato celebrado entre o **MUNICÍPIO DE CHAPADINHA**, por meio do [órgão da Administração Direta], ou a (o)_____, [entidade da Administração Indireta], como **CONTRA-TANTE**, e a _____, como **CONTRATADA**, para prestação de serviços (ou fornecimento contínuo) na forma abaixo. Por este instrumento particular, o **MUNICÍPIO DE CHAPADINHA, ESTADO DO MARANHÃO**, por meio do _____ [órgão da Administração Direta], ou _____ a(o) [entidade da Administração Indireta] com sede na _____, a seguir denominado **CONTRATANTE**, representado pelo [autoridade administrativa competente para firmar o contrato], inscrito no CPF nº _____, e a sociedade _____, estabelecida na _____[endereço da sociedade **CONTRATADA**], inscrita no Cadastro Nacional de Pessoas Jurídicas – CNPJ sob o nº _____, a seguir denominada**CONTRATADA**, neste ato representada por _____ [representante da sociedade **CONTRATADA**], inscrito no CPF nº _____, têm justo e acordado o presente Contrato Nº _____, decorrente da PREGÃO ELETRÔNICO nº 031/2024-SRP, formalizado nos autos do Processo Administrativo nº 3849/2024, em observância às disposições da Lei nº 14.133, de 1º de abril de 2021, e demais legislação aplicável, que se regerá pelas seguintes cláusulas e condições.**CLÁUSULA PRIMEIRA – LEGISLAÇÃO APLICÁVEL**Este Contrato se rege por toda a legislação aplicável à espécie, que desde já se entende como referida no presente termo, especialmente pelas normas de caráter geral, da **Lei Federal nº 14.133/2021**, pela **Lei Complementar Federal nº 123/2006** – Estatuto Nacional da Microempresa e da Empresa de Pequeno Porte, pela **Lei Complementar Federal nº 101/2000** – Lei de Responsabilidade Fiscal, pelo Código de Defesa do Consumidor, instituído pela **Lei Federal nº 8.078/1990** e suas alterações. A **CONTRATADA** declara conhecer todas essas normas e concorda em se sujeitar às suas estipulações, sistema de penalidades e demais regras delas constantes, ainda que não expressamente transcritas neste instrumento, incondicional e irrestritamente.

PARAGRAFO UNICO: Integram o presente Contrato, independentemente de transcrição:

- Edital do Pregão Eletrônico nº 031/2024-SRP;
- Projeto Técnico (ou PROJETO BÁSICO);
- Proposta e documentos anexos, firmados pela **CONTRATADA**;
- Eventuais anexos dos documentos supracitados.

CLÁUSULA SEGUNDA – OBJETO

1.1. O objeto do presente instrumento é a contratação de _____, conforme especificações constantes no Termo de Referência/Projeto Básico.



Parágrafo Único – Os fornecimento será executado com obediência rigorosa, fiel e integral de todas as exigências, normas do **Termo de Referência**, bem como nas normas técnicas para a execução do objeto deste contrato.

CLÁUSULA TERCEIRA – PREÇO

O valor total do presente contrato é _____ de R\$

_____ (por extenso), conforme planilha discriminativa abaixo.

ITEM	DESCRIÇÃO	UND.	QTD.	VALOR UNITÁRIO	VALOR TOTAL
01.					
VALOR TOTAL:					

Parágrafo Primeiro – No valor acima estão incluídas todas as despesas ordinárias diretas e indiretas decorrentes da execução do objeto, inclusive tributos e/ou impostos, encargos sociais, trabalhistas, previdenciários, fiscais e comerciais incidentes, taxa de administração, frete, seguro e outros necessários ao cumprimento integral do objeto da contratação.

Parágrafo Segundo – O valor acima é meramente estimativo, de forma que os pagamentos devidos ao contratado dependerão dos quantitativos efetivamente fornecidos.

CLÁUSULA QUARTA – FORMA E PRAZO DE PAGAMENTO

Os pagamentos serão efetuados à CONTRATADA, conforme entrega do objeto deste contrato, após a regular liquidação da despesa, nos termos do **art. 63 da Lei Federal nº 4.320/1964**, observado o disposto nos **arts. 140 e 141 da Lei Federal nº 14.133/2021**, em 30 (trinta) dias, a contar da data do protocolo do documento de cobrança no(a) [setor competente do órgão ou entidade licitante].

Parágrafo Primeiro – Para fins de faturamento, o período base de fornecimento será de um mês, considerando-se o mês civil, podendo no primeiro mês e no último, para fins de acerto de contas, o período se constituir em fração do mês, considerado para esse fim o mês com 30 (trinta) dias.

Parágrafo Segundo – O documento de cobrança será apresentado à Fiscalização, para atestação, e, após, protocolado no(a) _____ [setor competente do órgão ou entidade contratante].

Parágrafo Terceiro – A CONTRATADA deverá apresentar juntamente com o documento de cobrança, Ordem de autorização e as certidões de regularidade fiscal: Prova de regularidade com a Fazenda Federal, mediante apresentação da Certidão Conjunta Negativa de Débitos Relativos a Tributos Federais e à Dívida Ativa da União e Previdenciária, conforme Portaria PGFN/RFB nº 1751, de 02 de outubro de 2014; Prova de regularidade com a Fazenda Estadual do domicílio ou sede da licitante, mediante apresentação da Certidão Negativa de Débitos Fiscais e Certidão Negativa de Inscrição na Dívida Ativa do Estado; Prova de Regularidade perante a Fazenda Municipal, do domicílio ou sede da licitante, mediante apresentação da Certidão Negativa de Débitos Fiscais e Certidão Negativa de Inscrição na Dívida Ativa do Município; Prova de Regularidade relativa ao Fundo de Garantia por Tempo de Serviço, demonstrando situação regular mediante apresentação do Certificado de Regularidade do FGTS – CRF e Prova de inexistência de débitos inadimplidos perante a Justiça do Trabalho, mediante apresentação da Certidão Negativa de Débitos Trabalhistas (CNDT).

Parágrafo Quarto – O pagamento à CONTRATADA será realizado em razão do fornecimento efetivamente prestados e aceitos no período-base mencionado no parágrafo primeiro.

Parágrafo Quinto – No caso de erro nos documentos de faturamento ou cobrança, estes serão devolvidos à CONTRATADA para retificação ou substituição, passando o prazo de pagamento a fluir, então, a partir da reapresentação válida desses documentos.

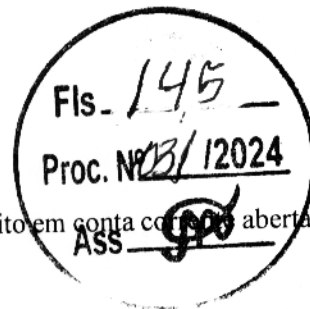

Parágrafo Sexto – O pagamento será efetuado à CONTRATADA por meio de crédito em conta corrente aberta em banco a ser indicado pelo CONTRATANTE.

CLÁUSULA QUINTA – REAJUSTE

Somente ocorrerá reajustamento do Contrato decorrido o prazo de ____ (____) meses contados da data do orçamento estimado, observada a Lei Federal nº 10.192, de 14 de fevereiro de 2001.

Parágrafo Primeiro – Os preços serão reajustados de acordo com a variação do Índice de Preços ao Consumidor Amplo Especial – IPCA-E do Instituto Brasileiro de Geografia e Estatística – IBGE, calculado por meio da seguinte fórmula:

$$R = Po [(I-Io)/Io]$$

Onde:

R = valor do reajuste;

I = índice IPCA-E mensal relativo ao mês anterior ao de aniversário do Contrato;

Io = índice do IPCA-E mensal relativo ao mês anterior ao da apresentação da Proposta; Po = preço unitário contratual, objeto do reajustamento.

Parágrafo Segundo – Caso o índice previsto neste Contrato seja extinto ou de alguma forma não possa mais ser aplicado, será adotado outro índice que reflita a perda do poder aquisitivo da moeda. Neste caso, a variação do índice deverá ser calculada por meio da fórmula consignada no parágrafo anterior.

CLÁUSULA SEXTA – REEQUILÍBRIO ECONÔMICO-FINANCEIRO

Caso o CONTRATADO requeira reequilíbrio econômico-financeiro do contrato, fica o CONTRATANTE obrigado a responder em até 30 (trinta) dias, da data do requerimento ou da data em que forem apresentados todos os documentos necessários à apreciação do pedido.

CLÁUSULA SÉTIMA - ALTERAÇÕES

Eventuais alterações contratuais reger-se-ão pela disciplina dos arts. 124 e seguintes da Lei nº 14.133, de 2021.

Parágrafo Primeiro – O contratado é obrigado a aceitar, nas mesmas condições contratuais, os acréscimos ou supressões que se fizerem necessários, até o limite de 25% (vinte e cinco por cento) do valor inicial atualizado do contrato.

Parágrafo Segundo – As alterações contratuais deverão ser promovidas mediante celebração de termo aditivo, submetido à prévia aprovação da consultoria jurídica do contratante, salvo nos casos de justificada necessidade de antecipação de seus efeitos, hipótese em que a formalização do aditivo deverá ocorrer no prazo máximo de 1 (um) mês (art. 132 da Lei nº 14.133, de 2021).

Parágrafo Terceiro – Registros que não caracterizam alteração do contrato podem ser realizados por simples apostila, dispensada a celebração de termo aditivo, na forma do art. 136 da Lei nº 14.133, de 2021.

CLÁUSULA OITAVA - FISCALIZAÇÃO

A CONTRATADA submeter-se-á a todas as medidas e procedimentos de Fiscalização. Os atos de fiscalização, inclusive inspeções e testes, executados pelo CONTRATANTE e/ou por seus prepostos, não eximem a

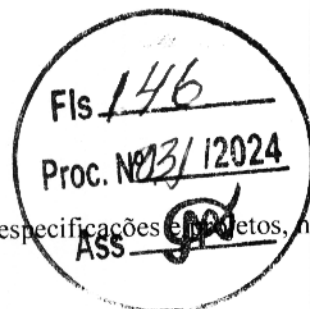

CONTRATADA de suas obrigações no que se refere ao cumprimento das normas, especificações e objetos, nem de qualquer de suas responsabilidades legais e contratuais.

Parágrafo Primeiro – A Fiscalização da execução da entrega do objeto caberá à comissão designada por ato do [titular do órgão ou entidade contratante]. Incumbe à Fiscalização a prática de todos os atos que lhe são próprios nos termos da legislação em vigor, respeitados o contraditório e a ampla defesa.

Parágrafo Segundo – A CONTRATADA declara, antecipadamente, aceitar todas as decisões, métodos e processos de inspeção, verificação e controle adotados pelo CONTRATANTE, se obrigando a fornecer os dados, elementos, explicações, esclarecimentos e comunicações de que este necessitar e que forem considerados necessários ao desempenho de suas atividades.

Parágrafo Terceiro – Compete à CONTRATADA fazer minucioso exame da execução do objeto, de modo a permitir, a tempo e por escrito, apresentar à Fiscalização, para o devido esclarecimento, todas as divergências ou dúvidas porventura encontradas e que venham a impedir o bom desempenho do Contrato. O silêncio implica total aceitação das condições estabelecidas.

Parágrafo Quarto – A atuação fiscalizadora em nada restringirá a responsabilidade única, integral e exclusiva da CONTRATADA no que concerne ao execução contratados, à sua execução e às consequências e implicações, próximas ou remotas, perante o CONTRATANTE, ou perante terceiros, do mesmo modo que a ocorrência de eventuais irregularidades na entrega do objeto contratado não implicará corresponsabilidade do CONTRATANTE ou de seus prepostos.

Parágrafo Quinto – A CONTRATADA se obriga a permitir que o pessoal da fiscalização do CONTRATANTE acesse quaisquer de suas dependências, possibilitando o exame das instalações e também das anotações relativas aos equipamentos, pessoas e materiais, fornecendo, quando solicitados, todos os dados e elementos referentes à execução do contrato.

CLÁUSULA NONA - GARANTIA

A CONTRATADA prestou garantia na modalidade de _____, no valor de R\$ _____ equivalente a 1% (um por cento) do valor total do Contrato.

Parágrafo Primeiro – O (a) [órgão ou entidade] se utilizará da garantia para assegurar as obrigações associadas ao Contrato, podendo recorrer a esta inclusive para cobrar valores de multas eventualmente aplicadas e ressarcir-se dos prejuízos que lhe forem causados em virtude do descumprimento das referidas obrigações. Para reparar esses prejuízos, poderá a CONTRATANTE ainda reter créditos.

Parágrafo Segundo – Os valores das multas impostas por descumprimento das obrigações assumidas no Contrato serão **descontados da garantia** caso não venham a ser quitados no prazo de **03 (três) dias úteis**, contados da ciência da aplicação da penalidade. Se a multa aplicada for superior ao valor da garantia prestada, além da perda desta, responderá a CONTRATADA pela diferença, que será descontada dos pagamentos eventualmente devidos pela Administração ou cobrada judicialmente.

Parágrafo Terceiro – Em caso de extinção decorrente de falta imputável à CONTRATADA, a **garantia** reverterá integralmente ao CONTRATANTE, que promoverá a cobrança de eventual diferença que venha a ser apurada entre o importe da garantia prestada e o débito verificado.

Hipóteses:

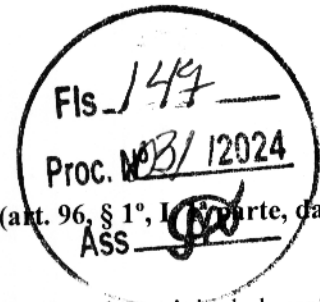

I. **Caso seja utilizada garantia modalidade de Caução em Dinheiro (art. 96, § 1º, I, parte, da Lei Federal nº 14.133/2021).**

Parágrafo Quarto – Na hipótese de descontos da garantia a qualquer título, seu valor original deverá ser integralmente recomposto no prazo de 7 (sete) dias úteis, exceto no caso da cobrança de valores de multas aplicadas, em que esse será de 48 (quarenta e oito) horas, sempre contados da utilização ou da notificação pelo

_____ [órgão ou entidade], o que ocorrer por último, sob pena de rescisão administrativa do Contrato.

Parágrafo Quinto – Sempre que houver alteração do valor do Contrato, de acordo com o art. 124 da Lei Federal nº 14.133/2021, a garantia será complementada no prazo de 7 (sete) dias úteis do recebimento, pela CONTRATADA, do correspondente aviso, sob pena de aplicação das **sanções previstas neste Contrato**.

Parágrafo Sexto – A garantia contratual só será liberada ou restituída com o integral cumprimento do Contrato, mediante ato liberatório da autoridade contratante, e, quando em dinheiro, atualizada monetariamente.

II. **Caso seja utilizada garantia na modalidade de Seguro-Garantia (art. 96, § 1º, II, da Lei Federal nº 14.133/2021).**

Parágrafo Quarto - A apólice deverá ter vigência idêntica ao prazo do contrato, acrescido de 30 (trinta) dias para apuração de eventual inadimplemento da Contratada — ocorrido durante a vigência contratual — e para a comunicação do inadimplemento à seguradora, com cláusula de renovação até a extinção das obrigações da CONTRATADA, vinculada à reavaliação do risco.

Parágrafo Quinto - A apólice deverá conter disposição expressa de obrigatoriedade de a seguradora informar ao CONTRATANTE e à CONTRATADA, em até 30 (trinta) dias antes do prazo final da validade, se a apólice será ou não renovada.

Parágrafo Sexto - No caso de a seguradora não renovar a apólice de seguro-garantia, a Contratada deverá apresentar garantia de valor e condições equivalentes, para aprovação do Contratante, antes do vencimento da apólice, independentemente de notificação, sob pena de caracterizar-se inadimplência e serem aplicadas as penalidades cabíveis.

Parágrafo Sétimo - As apólices emitidas não poderão conter obrigações, restrições ou disposições que contrariem as disposições do presente CONTRATO e deverão conter declaração expressa da companhia seguradora, da qual conste que conhece integralmente este contrato.

Parágrafo Oitavo - A CONTRATADA encaminhará ao Contratante cópia autenticada das apólices de seguro, antes da assinatura do contrato.

Parágrafo Nono - A apólice deverá ser emitida por seguradora autorizada a funcionar no Brasil pela SUSEP – Superintendência de Seguros Privados, - fato que deverá ser atestado mediante apresentação, junto com a apólice, da Certidão de Regularidade expedida pela SUSEP.

Parágrafo Décimo – Sempre que houver alteração do valor do Contrato, de acordo com o art. 124 da Lei Federal nº 14.133/2021, a garantia será complementada no prazo de 7 (sete) dias úteis do recebimento, pela CONTRATADA, do correspondente aviso, sob pena de aplicação das **sanções previstas neste Contrato**.

Parágrafo Décimo Primeiro – A garantia contratual só será liberada ou restituída com o integral cumprimento do Contrato, mediante ato liberatório da autoridade contratante.

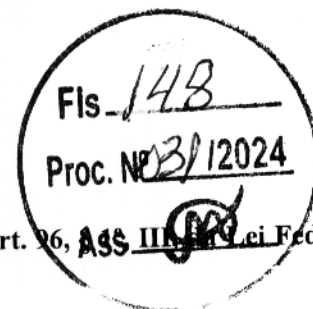

III. **Caso seja utilizada a garantia na modalidade Fiança-Bancária (art. 96, ASS III, Lei Federal nº 14.133/2021).**

Parágrafo Quarto - A fiança bancária formalizar-se-á através de carta de fiança fornecida por instituição financeira devidamente autorizada a operar no país pelo Banco Central do Brasil.

Parágrafo Quinto - A fiança bancária será apresentada com firma devidamente reconhecida em cartório, exceto no caso de documento emitido por via digital, cuja autenticidade pode ser aferida junto aos certificadores digitais devida e legalmente autorizados.

Parágrafo Sexto - A fiança bancária deverá ter prazo de validade correspondente ao período de vigência deste contrato, acrescido de 30 (trinta) dias para apuração de eventual inadimplemento da CONTRATADA ocorrido durante a vigência contratual e para a comunicação do inadimplemento à instituição financeira.

Parágrafo Sétimo - No instrumento de fiança bancária constará renúncia expressa do fiador ao benefício de ordem e aos direitos previstos nos arts. 827 e 838 do Código Civil Brasileiro, bem como sua expressa afirmação que, como devedor solidário, fará o pagamento ao Contratante, independentemente de interpelação judicial, caso o afiançado não cumpra suas obrigações.

Parágrafo Oitavo - Sempre que houver alteração do valor do Contrato, de acordo com o art. 124 da Lei Federal nº 14.133/2021, a garantia será complementada no prazo de 7 (sete) dias úteis do recebimento, pela CONTRATADA, do correspondente aviso, sob pena de aplicação das **sanções previstas neste Contrato**.

Parágrafo Nono - A garantia contratual só será liberada ou restituída com o integral cumprimento do Contrato, mediante ato liberatório da autoridade contratante.

IV. **Caso seja utilizada garantia modalidade Caução Títulos Públicos (art. 96, § 1º, I, 2ª parte, da Lei Federal nº 14.133/2021).**

Parágrafo Quarto - A contratada entregará, até a data da assinatura do contrato, os Títulos da Dívida Pública emitidos na forma escritural, mediante registro em sistema centralizado de liquidação e de custódia autorizado pelo Banco Central do Brasil e avaliados por seus valores econômicos, conforme definido pelo Ministério da Economia ou órgão que o suceder, no Órgão responsável pela contratação, para aferição de sua legalidade, registro e anexação ao processo de contratação.

Parágrafo Quinto - Sempre que houver alteração do valor do Contrato, de acordo com o art. 124 da Lei Federal nº 14.133/2021, a garantia será complementada no prazo de 7 (sete) dias úteis do recebimento, pela CONTRATADA, do correspondente aviso, sob pena de aplicação das **sanções previstas neste Contrato**.

Parágrafo Sexto - A garantia contratual só será liberada ou restituída com o integral cumprimento do Contrato, mediante ato liberatório da autoridade contratante.

CLÁUSULA DÉCIMA - VIGÊNCIA E PRORROGAÇÃO

A contratação terá eficácia a partir da data da publicação do instrumento correspondente no Portal Nacional de Contratações Públicas e vigorará por dias/meses contados desta, prorrogável por até 10 anos, na forma dos artigos 106 e 107 da Lei nº 14.133, de 2021.

Parágrafo Primeiro - A prorrogação de que trata este item é condicionada ao ateste, pela autoridade competente, de que as condições e os preços permanecem vantajosos para a Administração, permitida a negociação com o contratado.

Parágrafo Segundo - O contratado não tem direito subjetivo à prorrogação contratual.



Parágrafo Terceiro – A prorrogação de contrato deverá ser promovida mediante celebração de termo aditivo.

Parágrafo Quarto – O contrato não poderá ser prorrogado quando o contratado tiver sido penalizado nas sanções de declaração de inidoneidade ou impedimento de licitar e contratar com poder público, observadas as abrangências de aplicação.

CLÁUSULA DÉCIMA PRIMEIRA – OBRIGAÇÕES DA CONTRATADA

As obrigações da contratada serão aquelas previstos no edital.

CLAUSULA DÉCIMA SEGUNDA – OBRIGAÇÕES DO CONTRATANTE

As obrigações do contratante serão aquelas previstos no edital.

CLÁUSULA DÉCIMA TERCEIRA - RECEBIMENTO DO OBJETO DO CONTRATO:

O recebimento do objeto do contrato previsto na CLÁUSULA SEGUNDA se dará mediante a avaliação de servidores designados pelo [autoridade competente] que constatarão se o objeto entregue atende a todas as especificações contidas no Termo de Referência/Projeto Básico.

Parágrafo Único - Na recusa de recebimento, por não atenderem às exigências da CONTRATANTE, a CONTRATADA deverá, se possível, reexecutar o pedido, passando a contar os prazos para pagamento e demais compromissos da CONTRATANTE a partir da data do efetivo recebimento.

CLÁUSULA DÉCIMA QUARTA - FORÇA MAIOR E CASO FORTUITO

Os motivos de força maior ou caso fortuito que possam impedir a CONTRATADA de cumprir as etapas e o prazo do Contrato deverão ser alegados oportunamente, mediante requerimento protocolado. Não serão consideradas quaisquer alegações baseadas em ocorrências não comunicadas e nem aceitas pela Fiscalização nas épocas oportunas. Os motivos de força maior poderão autorizar a suspensão da execução do Contrato.

CLÁUSULA DÉCIMA QUINTA - CASOS OMISSOS

Os casos omissos serão decididos pelo contratante, segundo as disposições contidas na Lei nº 14.133, de 2021, e demais normas federais aplicáveis e, subsidiariamente, segundo as disposições contidas na Lei nº 8.078, de 1990 – Código de Defesa do Consumidor – e normas e princípios gerais dos contratos.

CLÁUSULA DÉCIMA SEXTA - SANÇÕES ADMINISTRATIVAS

Comete infração administrativa, nos termos da Lei nº 14.133, de 2021, o contratado que:

- a) der causa à inexecução parcial do contrato;
- b) der causa à inexecução parcial do contrato que cause grave dano à Administração ou ao funcionamento dos serviços públicos ou ao interesse coletivo;
- c) der causa à inexecução total do contrato;
- d) ensejar o retardamento da execução ou da entrega do objeto da contratação sem motivo justificado;
- e) apresentar documentação falsa ou prestar declaração falsa durante a execução do contrato;
- f) praticar ato fraudulento na execução do contrato;
- g) comportar-se de modo inidôneo ou cometer fraude de qualquer natureza;
- h) praticar ato lesivo previsto no art. 5º da Lei nº 12.846, de 1º de agosto de 2013.

